

# BeoLab 7-6

Handbok



**WARNING:** Utsätt inte enheten för regn eller fukt – det kan ge upphov till brand eller elektriska stötar. Utsätt inte enheten för droppar eller stänk av vatten och se till att inga föremål fyllda med vätskor, t.ex. vaser, är placerade på utrustningen.

För att helt koppla bort enheten från elnätet måste strömladdens stickpropp dras ut ur vägguttaget. Frånkopplingsanordningen måste vara lätt att nå.



Blixtsymbolen med pilformat huvud inuti en liksidig triangel används för att uppmärksamma användaren om att det finns oisolerad "farlig spänning" inuti produktens hölje som kan vara av tillräcklig styrka för att innebära en risk för elektriska stötar.



Utropstecknet inuti en liksidig triangel används för att uppmärksamma användaren på att det finns viktiga användnings- och underhållsinstruktioner (service) i den dokumentation som medföljer produkten.

När du är färdig med installationen av högtalaren enligt beskrivningen på de följande sidorna ska du ansluta hela systemet till vägguttaget.

### Högtalarskydd

Högtalaren är utrustad med ett överhettningsskydd som skyddar högtalaren från att skadas vid överhettning. Om ett fel uppstår, eller om högtalarenheterna blir överhettade, kopplar systemet automatiskt över högtalaren till standbyläge.

#### *Så aktiverar du ljudet igen:*

- > Koppla ur högtalaren från vägguttaget.
- > Låt systemet återställas eller svalna (i cirka 3–5 minuter).
- > Koppla återigen in högtalaren i vägguttaget.

*Om problemet kvarstår, kontakta din Bang & Olufsen-återförsäljare.*

### Rengöring av högtalaren

Rengör dammiga ytor med en torr, mjuk trasa. Vid behov tar du bort flottfläckar eller envis smuts med en dammfri, noggrant urvriden trasa, som doppats i en vattenlösning som endast innehåller några droppar mildt rengöringsmedel, t.ex. diskmedel.

Du kan rengöra gallret på högtalarens framsida med dammsugare. Du ska då använda ett mjukt borstmunstycke och dammsugaren ska vara inställd på lägsta effekt.

*Använd aldrig alkohol eller andra lösningsmedel för att rengöra några delar av högtalaren!*

### Sätta på och stänga av

När du sätter på ditt system från Bang & Olufsen sätts högtalaren på samtidigt, och när du stänger av systemet igen övergår även högtalaren till standbyläge.



**Viktigt:** *Hantera gallret på högtalarens framsida med stor försiktighet. Märken och repor täcks inte av garantin!*

## Installera högtalaren

*Vi rekommenderar att du följer dessa steg vid installationen:*

- Koppla bort Bang & Olufsen-systemet från elnätet.
- Fäst högtalaren enligt beskrivningen på nästa sida.
- Anslut högtalaren och ställ in placeringsomkopplaren enligt beskrivningen i "Kabelanslutningar" (sid. 6–7).
- Anslut hela systemet till vägguttaget igen.

### Viktigt!

- Se till att högtalaren placeras och ansluts i enlighet med anvisningarna i denna handledning. Använd endast stativ eller väggfästen som godkänts av Bang & Olufsen, för att förhindra skador!
- Högtalaren stängs endast av helt genom att den kopplas från vägguttaget.
- Försök inte att öppna högtalaren. Överlåt sådana åtgärder åt kvalificerad servicepersonal!
- Högtalaren är endast utformad för inomhusbruk i torra boendemiljöer, och för temperaturer från 10–40 °C.
- Placera alltid högtalaren horisontellt, och placera inga föremål ovanpå högtalaren.
- Lämna ett fritt utrymme på minst 6 cm bakom och under högtalaren, så att ljudet från de bakre basreflexportarna och från basen på undersidan inte blockeras.
- *Långvarig lyssning på hög volym kan orsaka hörselskador!*

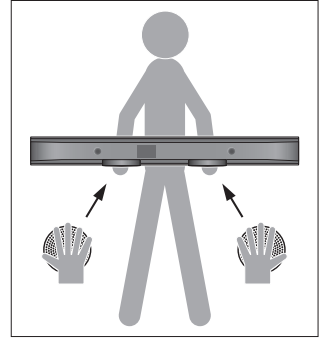

**Hantering av högtalaren:** För att undvika märken och repor på gallret på högtalarens framsida, rekommenderar vi att du lyfter högtalaren genom att hålla i de två basenheterna på undersidan. Stöd inte högtalaren genom att hålla i gallret på högtalarens framsida!

### Skruva fast högtalaren

Här beskrivs hur du fäster högtalaren i ett Bang & Olufsen-stativ.

- a** Ta bort de två små skydden (om sådana finns) på stativet. Tryck på skydden enligt bilden, så lossnar de.
- b** Skruva fast fästet på stativet. Använd de fyra längsta skruvarna (M5 × 25 mm).
- c** Fäst högtalaren i fästet. Använd de två korta skruvarna (M5 × 8 mm). Dra inte åt skruvarna helt innan du har gjort nedanstående justeringar (**d**).

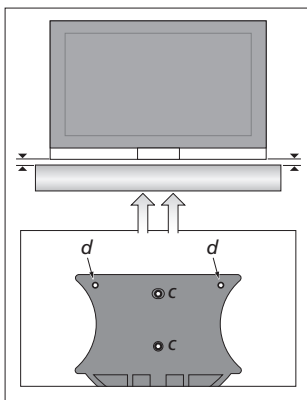
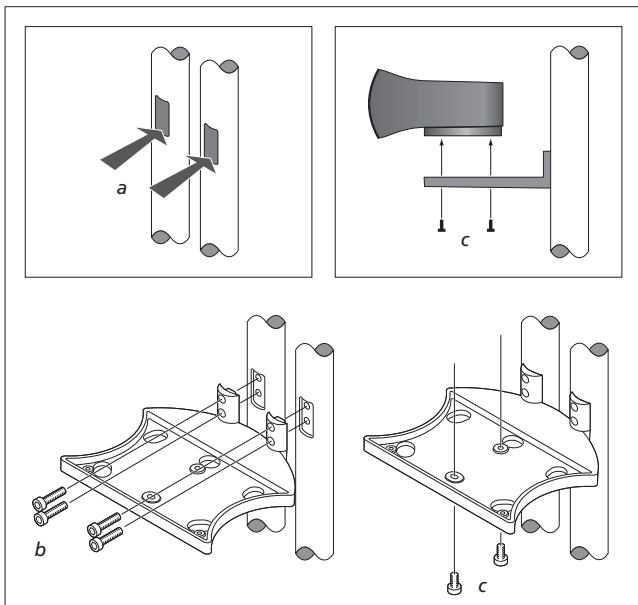

**Justeringar:** Se först till att justera TV:n till ett plant läge på stativet! Använd sedan de två skruvarna (**d**) och justera högtalaren så att den är parallell i förhållande till TV:ns kant. Justera högtalaren så att framsidan är i nivå med TV:n och dra åt de två skruvarna (**c**).

## Kabelanslutningar

I den här handboken beskrivs hur du installerar högtalaren i en installation med BeoVision 7. Om den används i en installation som *inte omfattar* BeoVision 7, behövs en elsladd och en Power Link-kabel. Dessa kablar finns som valfria tillbehör hos din Bang & Olufsen-återförsäljare.

Uttagspanelen sitter på högtalarens baksida. Mer information om uttagen i Bang & Olufsen-systemet finns i handboken som medföljer systemet.

*Koppla bort hela Bang & Olufsen-systemet från elnätet innan du ansluter några kablar!*

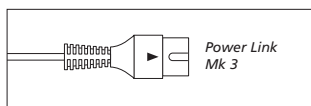
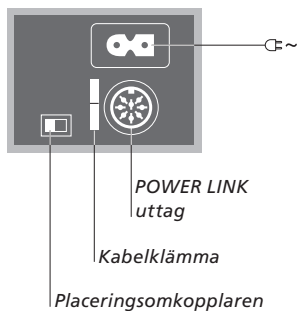

**POWER LINK-uttage:** Det här uttaget används för anslutning av högtalaren till något av Power Link-uttagen i Bang & Olufsen-systemet.

*OBS: Använd ingen Power Link-kabel av äldre typ, eftersom det kan orsaka missljud och därför inte ger bästa möjliga ljudkvalitet! Den nya kabeltypen är märkt med en triangel på kontakten.*

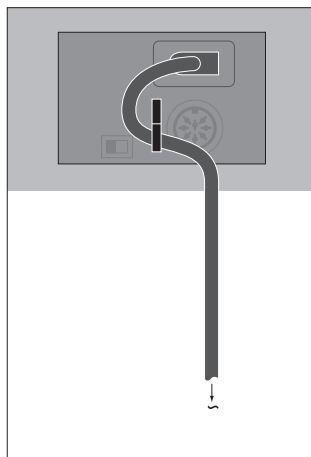

**Kabelklämma:** Av säkerhetsskäl måste elsladden från vägguttaget fästas i högtalaren. Det gör du genom att dra elkabeln bakom klämman.

**Elkabel:** Den medföljande elkabeln och kontakten är specialkonstruerade för produkten. Om du behöver byta kontakten eller skadar elkabeln, måste du köpa en ny kabel från din Bang & Olufsen-återförsäljare!

### Placeringsomkopplaren

Om en högtalare står i ett hörn eller nära en vägg förstärks basnivån jämfört med den basnivå som fås med en högtalare som står i ett mer fristående läge.

Om du vill slippa denna överdrivna basförstärkning använder du placeringsomkopplaren för att se till att basnivån passar högtalarens placering. Lämplig inställning för omkopplaren beror på avståndet från högtalaren till rummets väggar och hörn.

*Omkopplaren har två lägen:*

#### **F – Fristående**

Använd den här inställningen om högtalaren placerats så att gallret på framsidan är mer än 50 cm från den bakre väggen.

#### **W – Vägglacerad**

Använd den här inställningen om högtalaren placerats så att gallret på framsidan är mindre än 50 cm från den bakre väggen.

Om högtalaren har monterats på ett lågt stativ och du har valt att placera den på golvet, ska placeringsomkopplaren ställas in på **W**.

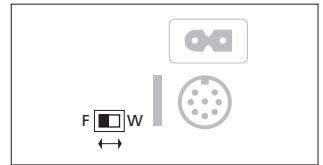
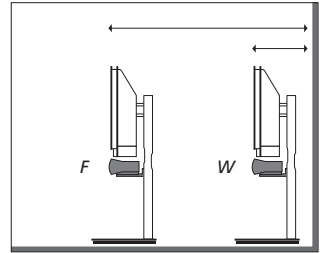

*Placeringsomkopplaren sitter på högtalarens uttagspanel.*

## För din kännedom...

**Ta bort gallret på högtalarens framsida om du vill få tillgång till godkännandemärkena**

Skjut gallret på framsidan åt vänster (~ 10 mm). Nu kan du ta bort gallret på framsidan.

*OBS: Se till att alla fem fästpunkter hakar i motsvarande fästen på högtalaren när du monterar gallret på framsidan igen. Försök inte att montera gallret på framsidan upp och ner (följ markeringen ↑UP på baksidan).*

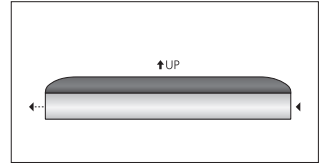

**Viktigt:** Hantera gallret på högtalarens framsida med stor försiktighet. Märken och repor täcks inte av garantin!

**CE** Produkten är förenlig med bestämmelserna i direktiven 2004/108/EG och 2006/95/EG.

Med förbehåll för ändringar av tekniska specifikationer, funktioner och deras användning!



**Avfall som utgörs av eller innehåller elektriska eller elektroniska produkter (WEEE) – Miljöskydd**



Elektriska och elektroniska produkter, delar och batterier försedda med den här symbolen får inte slängas med vanligt hushållsavfall. Alla elektriska och elektroniska produkter, delar och batterier måste samlas in och slängas separat. Genom att kassera elektriska och elektroniska produkter och batterier via de insamlingsystem som finns i ditt land skyddar du miljön, människors hälsa och bidrar till klok och förnuftig användning av naturresurser. Insamling av elektriska och elektroniska

produkter, batterier och avfall minskar risken för nedsmutsning av naturen med skadliga ämnen som kan finnas i elektriska och elektroniska produkter och utrustning.

Din Bang & Olufsen-återförsäljare kan ge dig råd om hur du gör dig av med uttjänta elektriska och elektroniska produkter i ditt land.

*Om en produkt är för liten för att förses med symbolen, visas den i handboken eller på förpackningen.*

Alla Bang & Olufsen-produkter följer tillämplig miljölagstiftning världen över

**Endast för USA!**

OBS: Denna utrustning har testats och befunnits klara gränsvärdena för digital utrustning av klass B, i enlighet med avsnitt 15 i FCC-föreskrifterna. Dessa gränsvärden har utformats för att ge skäligt skydd mot skadliga störningar vid installation i bostadsmiljö.

Denna utrustning genererar, använder och kan avge radiofrekvensenergi och om enheten inte installeras och används i enlighet med instruktionerna kan den orsaka skadliga störningar på radiokommunikationer. Det finns dock inga garantier för att störningar inte uppkommer i en specifik installation. Om utrustningen orsakar skadliga störningar på radio- eller TV-mottagning, vilket kan fastställas genom att man stänger av och sätter på utrustningen, uppmanas användaren att försöka få bort störningen med hjälp av en eller flera av följande åtgärder:

- Flytta mottagarantennen eller rikta den åt ett annat håll.
- Öka avståndet mellan utrustningen och mottagaren.
- Anslut utrustningen till ett uttag som ligger på en annan krets än den som mottagaren är ansluten till.
- Rådfråga din återförsäljare eller en erfaren radio-/TV-tekniker för att få hjälp.

**Endast för Kanada!**

Denna digitala enhet av klass B uppfyller alla krav i de kanadensiska föreskrifterna för störande utrustning.



