

Elektrodokumentation

Electrical documentation

Anschlußdaten Technical data

Maschinentyp : Chilly Max 90
Type

Anschlußspannung : 400 V +- 10 %
Voltage

Frequenz : 50 Hz
frequency

Steuerspannung 1 : 24 V AC
control voltage 1

Steuerspannung 2 : ---
control voltage 2

Anschlußleistung : 6,2 kW
Total absorb power

Max. Betriebsstrom : 11,1 A
Full load Current

Max. Vorsicherung : 16 A
Safety Fuse

A	R1 hinzugefügt	18.01.2012	Bruchhof	Datum	15.12.2010	Anschlußdaten Technical data	Zeichng. Nr.	E0009067	=	
			Bearb.	Bruchhof					+	
			Gepr.	Bartsch						
Zust.	Anderung	Datum	Name	Norm	Ursp.	Ers. f.	Ers. d.	Typ	Chilly Max 90	Blatt 1 von 8 Blatt

Sämtliche Leitungen ohne besondere Querschnitts-angabe sind H07V-K 1,5mm²
 all cables without numbers are H07V-K 1,5mm²

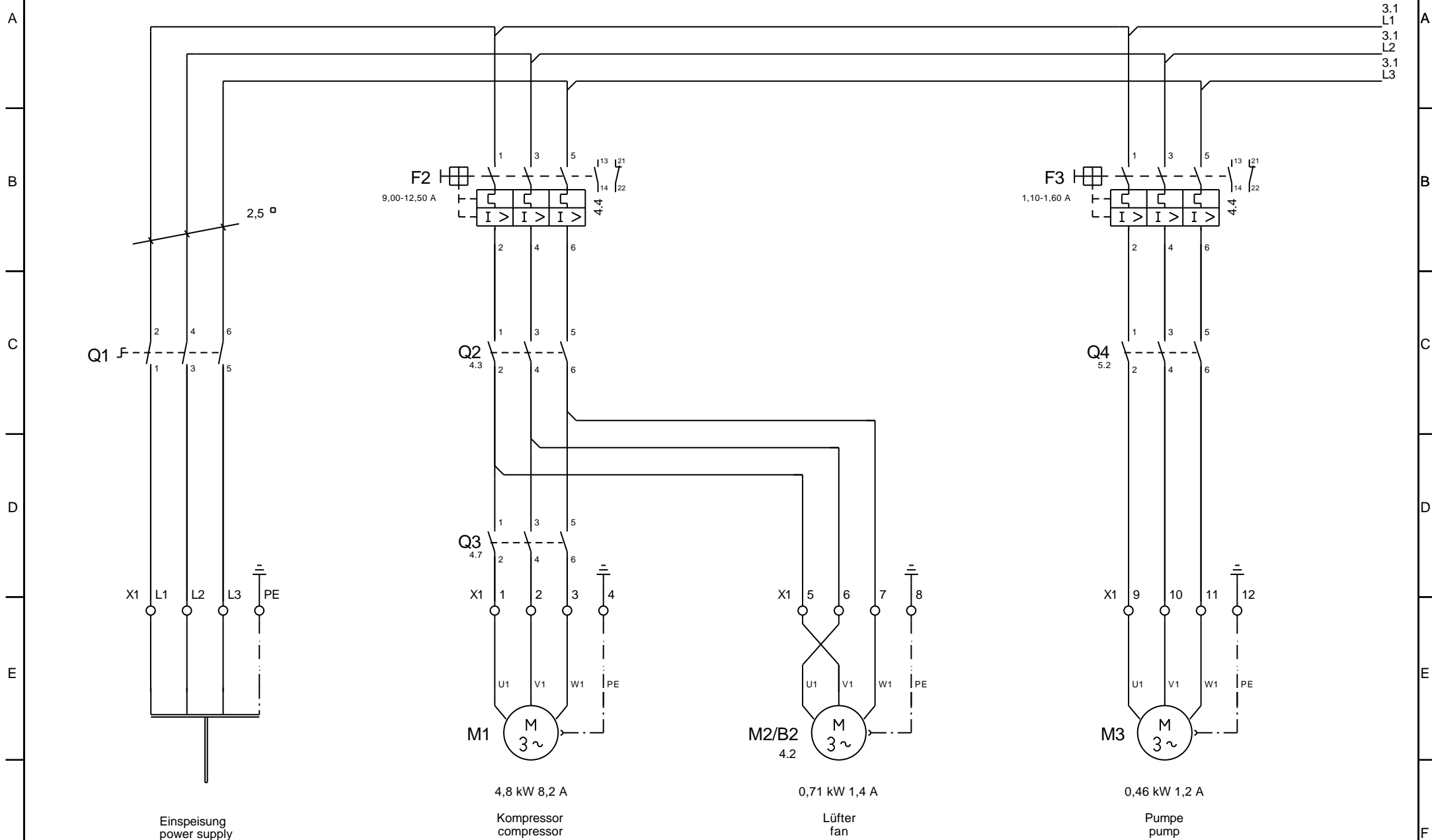

A	R1 hinzugefügt	18.01.2012	Bruchhof	Datum	15.12.2010	Hauptstromkreise Main circuit	Zeichng. Nr.	E0009067	Blatt 2 von 8 Blatt
				Bearb.	Bruchhof		Typ	Chilly Max 90	
				Gepr.	Bartsch				
Zust.	Anderung	Datum	Name	Norm	Urspr.	Ers. f.	Ers. d.		

Sämtliche Leitungen ohne besondere Querschnitts-angabe sind H07V-K 1,5mm²
 all cables without numbers are H07V-K 1,5mm²

A
B
C
D
E
F

2.8
L1
2.8
L2
2.8
L3

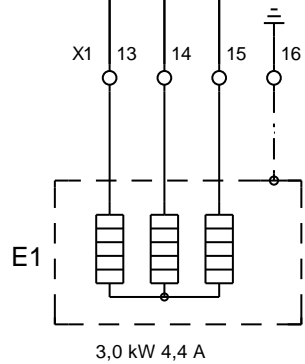
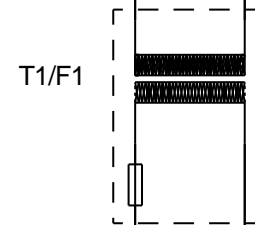
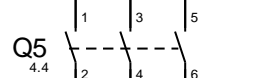
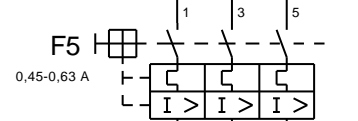
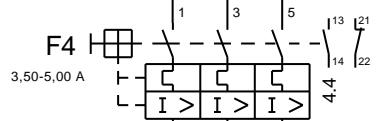

Heizung
heater

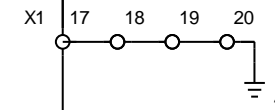

Steuerspannung
control voltage

Bei Entfernung dieser PE-Verbindung
 wird Isolationsüberwachung erforderlich.
 With removal of PE-connection
 you need an isolation control

A	R1 hinzugefügt	18.01.2012	Bruchhof	Datum	15.12.2010
			Bearb.	Bruchhof	
			Gepr.	Bartsch	
Zust.	Anderung	Datum	Name	Norm	
			Ursp.	Ers. f.	Ers. d.

Hauptstromkreise
Main circuit

Zeichng. Nr.	E0009067	=
Typ	Chilly Max 90	+
		Blatt 3 von 8 Blatt

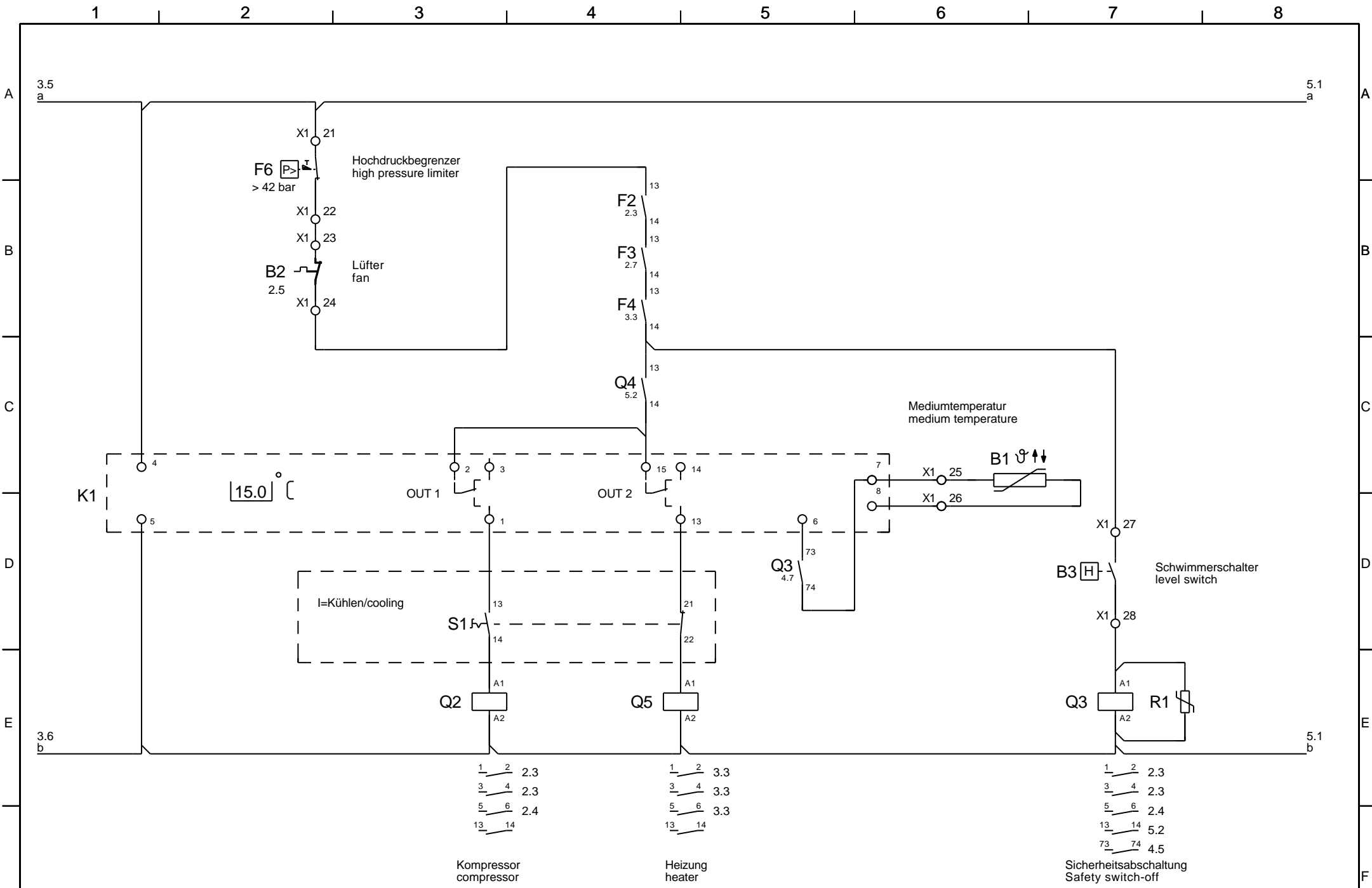

A	R1 hinzugefügt	18.01.2012	Bruchhof	Datum	15.12.2010
				Bearb.	Bruchhof
				Gepr.	Bartsch

Urspr.	Ers. f.	Ers. d.
--------	---------	---------

Steuerstromkreise
Control circuit

Zeichng. Nr.	E0009067	=
Typ	Chilly Max 90	+
		Blatt 4 von 8 Blatt

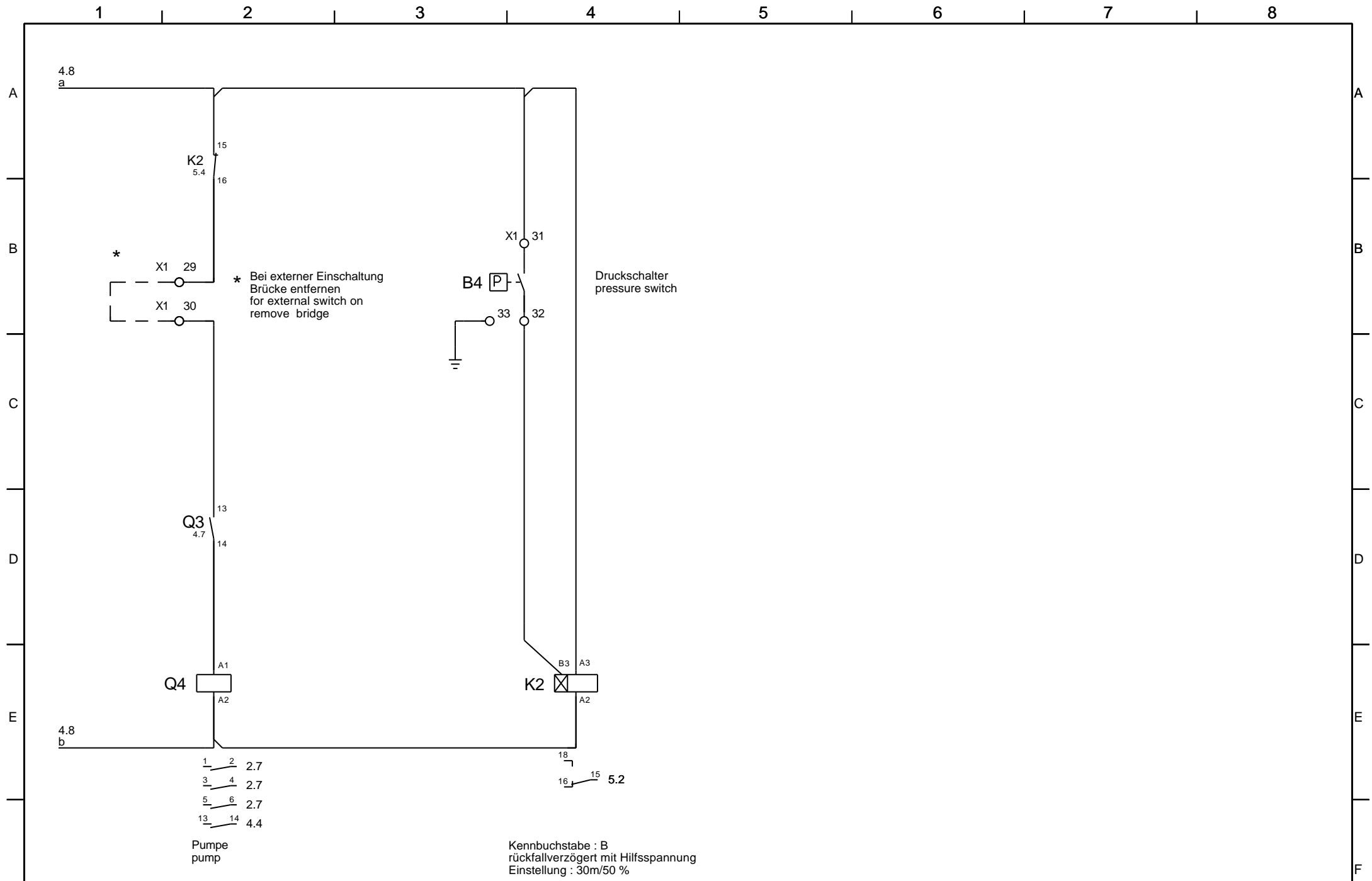

A	R1 hinzugefügt	18.01.2012	Bruchhof	Datum	15.12.2010
				Bearb.	Bruchhof
				Gepr.	Bartsch
Zust.	Anderung	Datum	Name	Norm	Ursp.
					Ers. f.
					Ers. d.

Steuerstromkreise Control circuit	Zeichng. Nr.	E0009067	=
	Typ	Chilly Max 90	+
			Blatt 5 von 8 Blatt

1 2 3 4 5 6 7 8

A

B

C

D

E

A

B

C

D

E

F

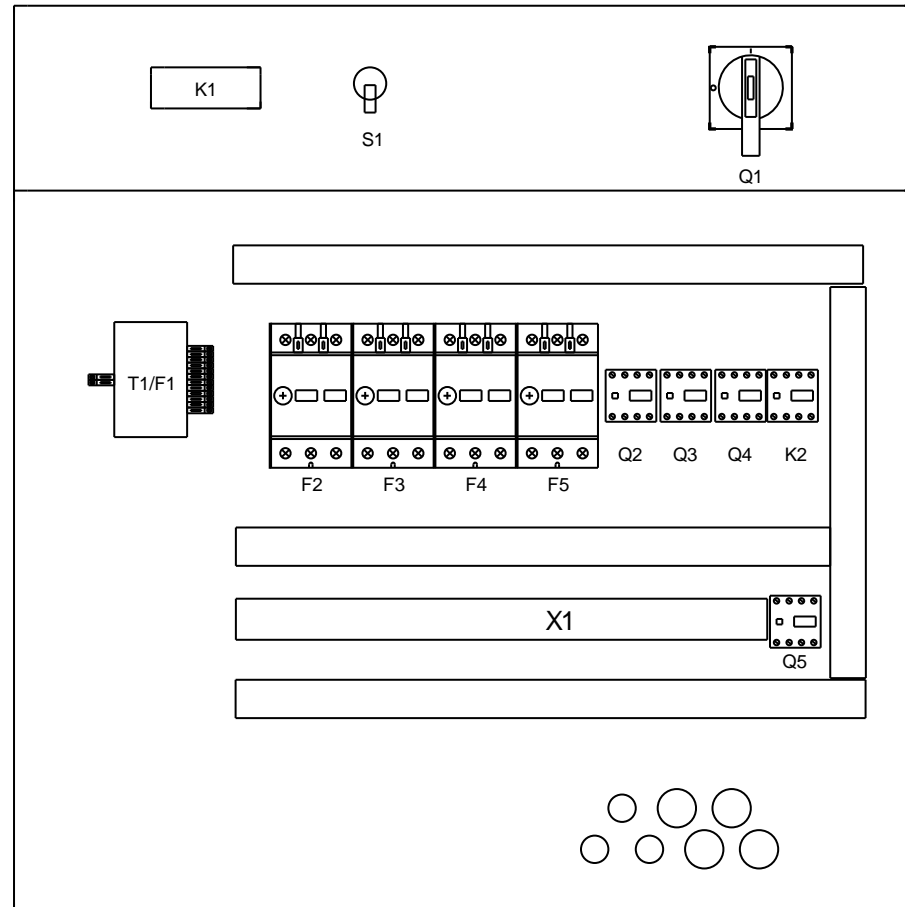

A	R1 hinzugefügt	18.01.2012	Bruchhof	Datum	15.12.2010
				Bearb.	Bruchhof
				Gepr.	Bartsch

Urspr.	Ers. f.	Ers. d.
--------	---------	---------

Schaltschrankaufbau
Switch-box structure

Zeichng. Nr.	E0009067	=
Typ	Chilly Max 90	+
		Blatt 6 von 8 Blatt

Pos. pos.	Seite page	Bez. Label	Benennung designation	Typ type	Hersteller manufacturer	Artikelnummer Part number
1	4	B1	Fühler sensor	NTC 030WP00, 3,0m Kabel, IP 67	CAREL	10197
2	4	B3	Schwimmerschalter level switch	NIG-A-G.3/8"Viton, PP	Elobau	37206
3	5	B4	Druckschalter pressure switch	FF 115-S8 BAR, NEU PS1 A 8 R	ALCO	11042
4	3	E1	Heizung heater	EHK 403C, 300/24/3, 3,0 KW	ELTRA GmbH & Co.	10188
5	2	F2	Motorschutzschalter circuit-breaker	3RV2011-1KA10 S00 9,00-12,50 A	SIEMENS	44709
6	2	F3	Motorschutzschalter circuit-breaker	3RV2011-1AA10 S00 1,10-1,60 A	SIEMENS	44700
7	3	F4	Motorschutzschalter circuit-breaker	3RV2011-1FA10 S00 3,50-5,00 A	SIEMENS	44705
8	3	F5	Motorschutzschalter circuit-breaker	3RV2011-0GA10 S00 0,45-0,63 A	SIEMENS	44696
9	4	F6	Hochdruckschalter high pressure switch	ACB-2UB366MW, >42 bar / <33 bar	Danfoss GmbH	38623
10	4	K1	Thermostat thermostat	IR32 W00 H11, 2-stufig, 12-24V AC/DC	CAREL	10515
11	5	K2	Zeitrelais Time delay	3RP1000-1AP30 , 3RP2005-1AP30	SIEMENS	12484
12	2	M1	Kompressor compressor	HRH 049 U4, R410A	Danfoss GmbH	38621**
13	2	M2/B2	Lüfter fan	S4D500-AJ03-01	ebm-papst GmbH & Co.KG	36945
14	2	M3	Pumpe pump	CM3-4 , 3x400V, 50Hz	GRUNDFOS GmbH	43928
15	2	Q1	Hauptschalter main-switch	H226-41300-033	Sälzer GmbH	12395
16	4	Q2	Schütz contactor	3RT2018-1AB01 S00 24 V AC	SIEMENS	44725
17	4	Q3	Hilfsschalter auxiliary switch	3RH2911-1AA10 S00/S0 1S	SIEMENS	44744
18	4	Q3	Schütz contactor	3RT2018-1AB01 S00 24 V AC	SIEMENS	44725
19	5	Q4	Schütz contactor	3RT2016-1AB01 S00 24 V AC	SIEMENS	44721
20	4	Q5	Schütz contactor	3RT2016-1AB01 S00 24 V AC	SIEMENS	44721
21	4	R1	Varistor Resistor	3RT2916-1BB00, S00	SIEMENS	44748

A	R1 hinzugefügt	18.01.2012	Bruchhof	Datum	15.12.2010	Stückliste Bill of Materials	Zeichng. Nr. E0009067 Typ Chilly Max 90	=	Blatt 7 von 8 Blatt			
			Bearb.	Bruchhof								
			Gepr.	Bartsch								
Zust.	Änderung	Datum	Name	Norm	Urspr.					Ers. f.	Ers. d.	

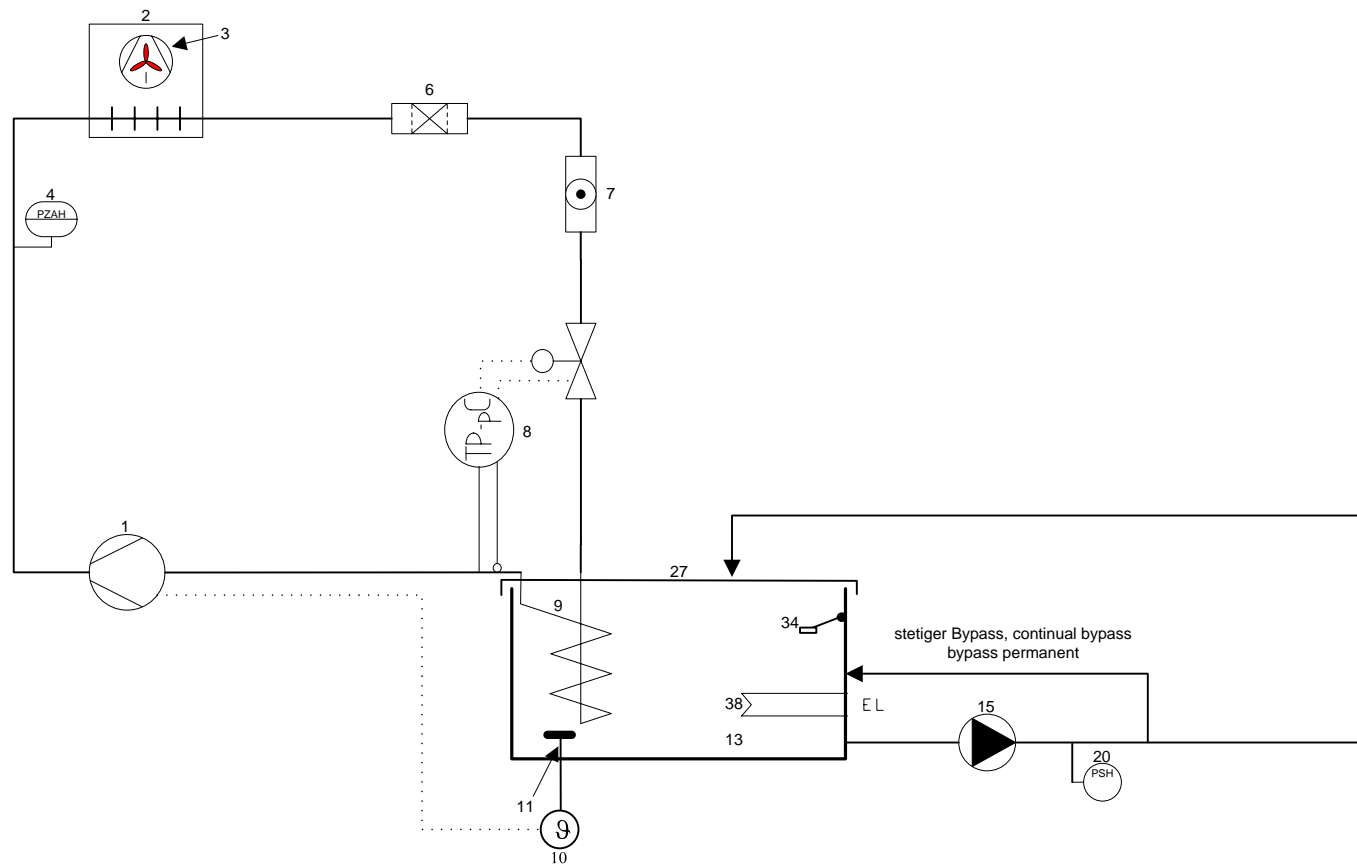

Nr.	dt.	engl.	franz.
1	Kompressor	compressor	compresseur
2	Verflüssiger	condenser	condenseur
3	Lüfter	fan	ventilateur
4	HD- Pressostat	hp- switch	pressostat HP
6	Trockner	drier	déshydrateur
7	Schauglas	sight glass	voyant liquide
8	Expansionsventil	expansion valve	détendeur
9	Verdampfer	evaporator	évaporateur
10	Thermostat	thermostat	thermostat
11	Fühler	sensor	sonde
13	Tank	tank	bac
15	Pumpe	pump	pompe
20	Druckschalter	hp- controller	pressostat hp
27	Tankabdeckung	tank cover	couvercle de bac
34	Schwimmerschalter	float switch	contrôleur niveau
38	Heizung	heater	chauffage

Wassermachspeisung kam raus

D.Krieger

09.06.11

Fließschema/ hydraulic schema/ schéma hydraulique

Type: Chilly MAX 50, 90, 110

bearbeitet Wiebe	geprüft A.Freund		ZEICHN. NR. F1006
DATUM 16.04.2009	DATUM 16.04.2009		Blatt 1 von 1