

Mått och tips

Förvaring, upphängning

Innan du börjar

Så här väljer du skruv och plugg till olika väggmaterial.

Trä

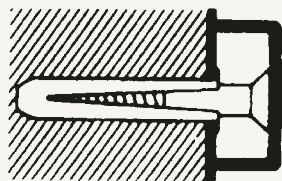

Gör hål med syl eller spik. Passa in skenan över hålet och skruva i en träskruv.

Betong / lättbetong

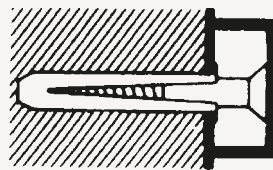

Använd skruv och plastplugg. Borra hål med 8 mm borrar, pressa in pluggen. Passa in skenan över hålet och skruva fast.

Gips

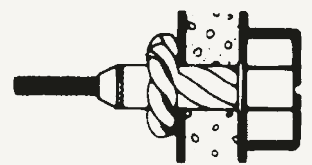

Använd expanderplugg. Borra hål med 10 mm borrar och pressa in pluggen. Skruva fast skenan.

Belastning

Så här mycket kan konsoler, bärlister, hängskenor, byxutdrag och ramar belastas.

Konsol	170 mm	110 kg / par
	220 mm	85 kg / par
	270 mm	75 kg / par
	370 mm	50 kg / par
	370 mm (förstärkt)	110 kg / par
	470 mm (förstärkt)	100 kg / par
	550 mm (förstärkt)	90 kg / par
Bärlist	1000 mm	200 kg
	2000 mm	400 kg
Hängskena	1196 mm	200 kg
	1996 mm	200 kg
	2316 mm	200 kg
Utdrag	Byxutdrag	12 kg
	Utdragsram för korg	12 kg
Klädstång	Med 2 st klädstångshållare, 574 mm	30 kg

Mått och tips

Förvaring, skenor

Det finns två olika metoder att hänga upp ditt förvaringssystem på väggen:
Bärlist + hängskena, eller väggskena.

Bärlist och hängskena – för ökad flexibilitet

Bärlist i kombination med hängskenor är ett system för enkel och snabb montering. Färre skruvhål behövs och flexibiliteten blir maximal, då hängskenorna lätt kan flyttas i sidled. Bärlistens hål är anpassade till standard regelavstånd och kan monteras ända upp mot tak.

Om du monterar klädstång med klädstångshållare är det viktigt att placera hängskenan ca 8 mm från vägg/avslutningssida.

Använd vattenpass för att montera bärlisten horisontellt på väggen och häkta sedan fast hängskenor. Du slipper skruva fast skenor och kan flytta dem i sidled till lämplig placering.

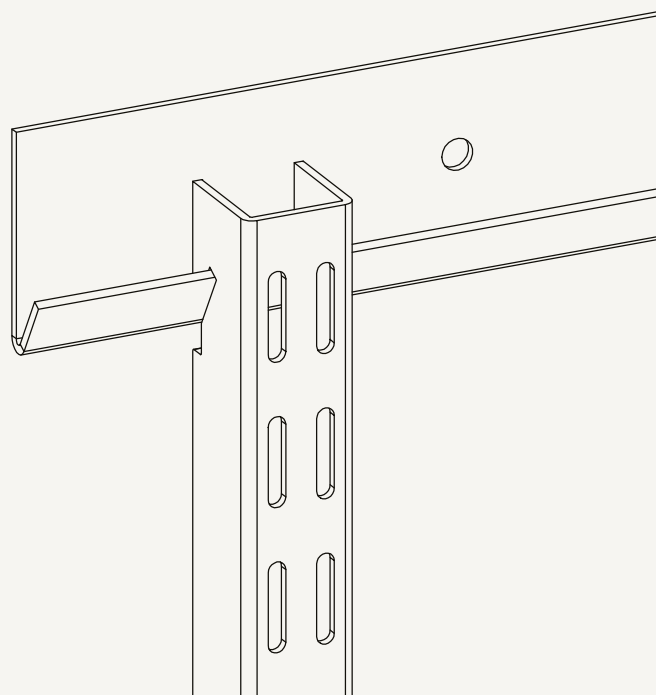

Väggskena och konsoler

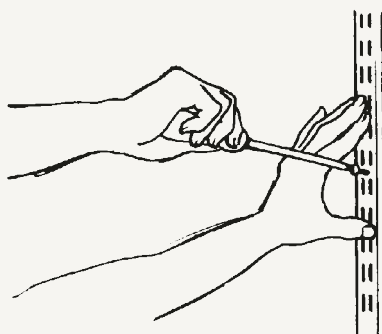

Mät upp väggen och bestäm första väggskenans läge. Med de långa väggskenorna börjar man normalt ca 20–30 cm från golvet. Håll väggskenan mot väggen och markera ett hål med en syl. Skruva fast en skruv. Kontrollera med ett vattenpass att väggskenan hänger rakt. Skruva fast resterande skruvar.

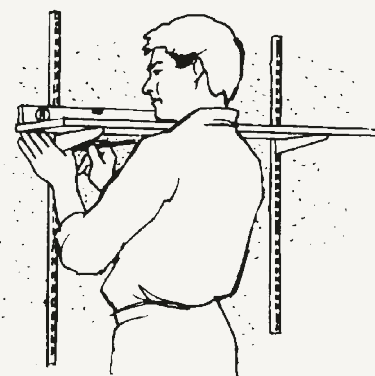

Placera en konsol i den fasta väggskenan och en konsol i en lös väggskena. Placera sedan en hylla över båda konsolerna. Se till att hyllan ligger vågrätt med ett vattenpass. Nu har du ett läge för att få nästa väggskena fixerad. Skruva fast. Bygg vidare på samma sätt med nästa sektion.