

SD20PHL-A

Capacity 2.000 kg

SD26PHL-A

Capacity 2.600 kg

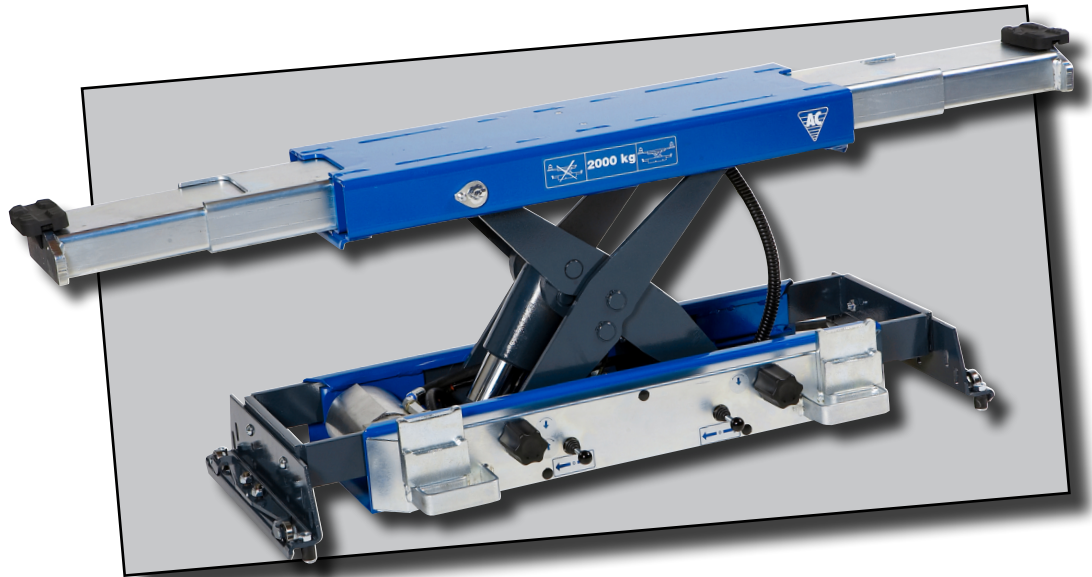

DK Brugermanual
Automatisk lufthydraulisk Saksedonkraft

GB User's guide
Automatic air-hydraulic Jacking Beam

DE Betriebsanleitung
Automatische Lufthydraulischer Scherenheber



AC Hydraulic A/S
Fanøvej 6
DK-8800 Viborg - Danmark
Tel.: +45 8662 2166
Fax: +45 8662 2988
E-mail: ac@ac-hydraulic.dk
www.ac-hydraulic.com

Fig. 1

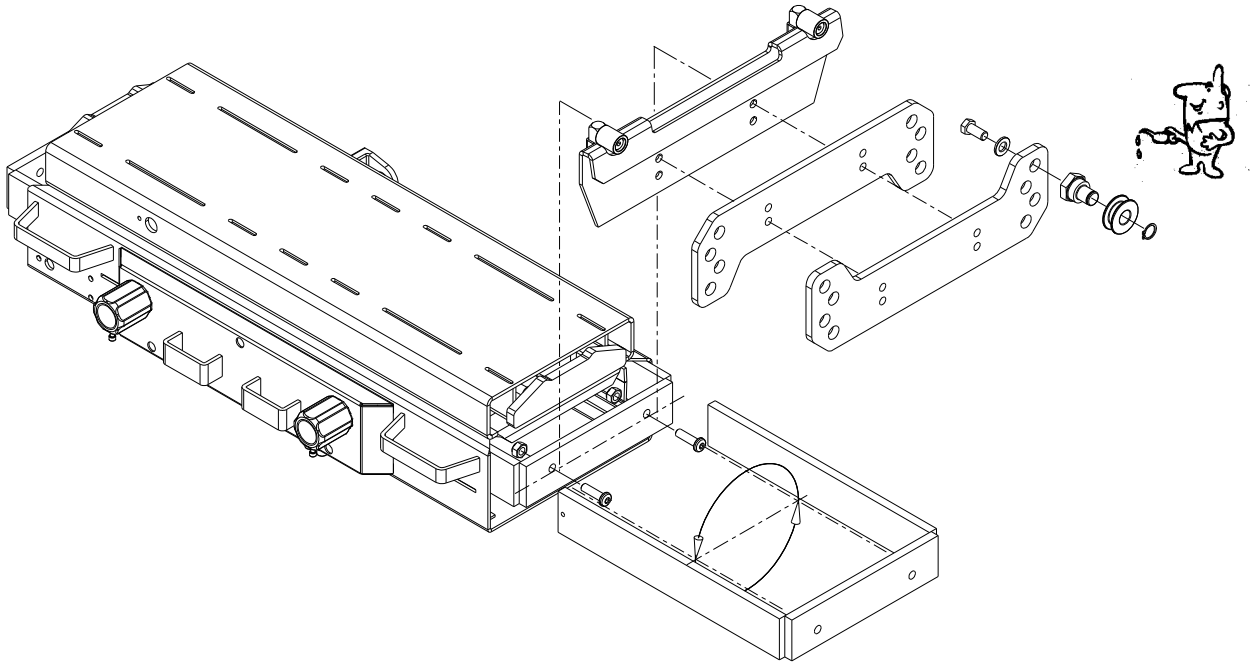
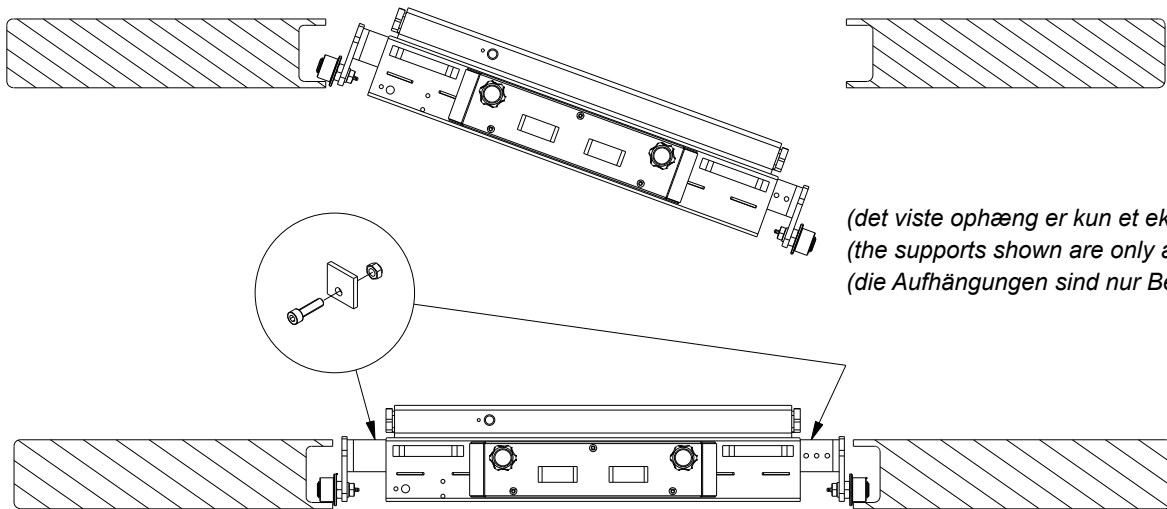

Fig. 2



(det viste ophæng er kun et eksempel)
(the supports shown are only an example)
(die Aufhängungen sind nur Beispiele)

Fig. 3

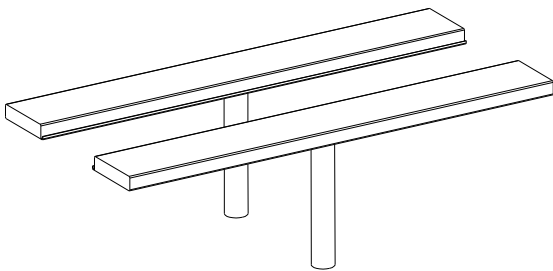
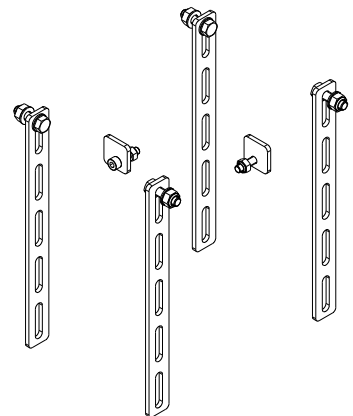

Fig. 4



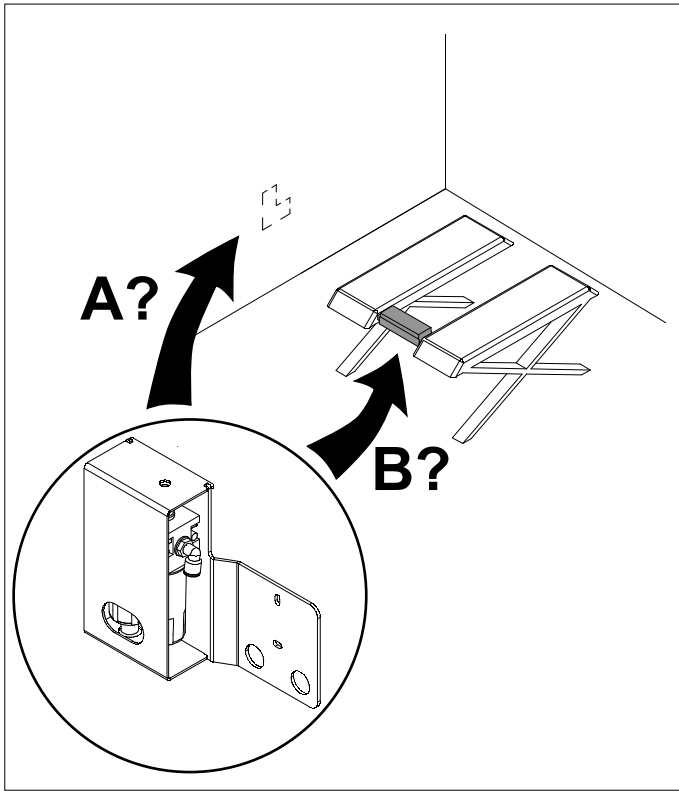

Fig. 5

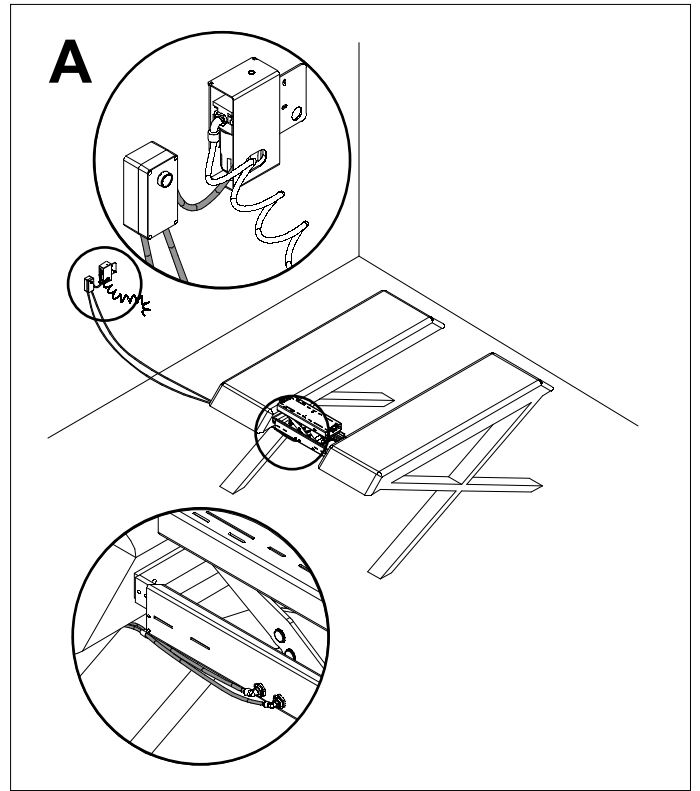

Fig. 6

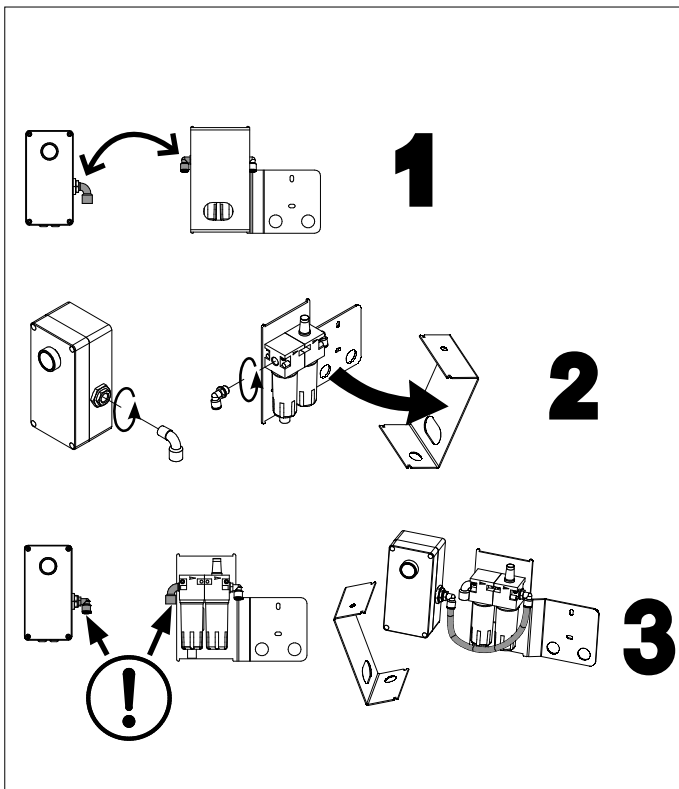

Fig. 7

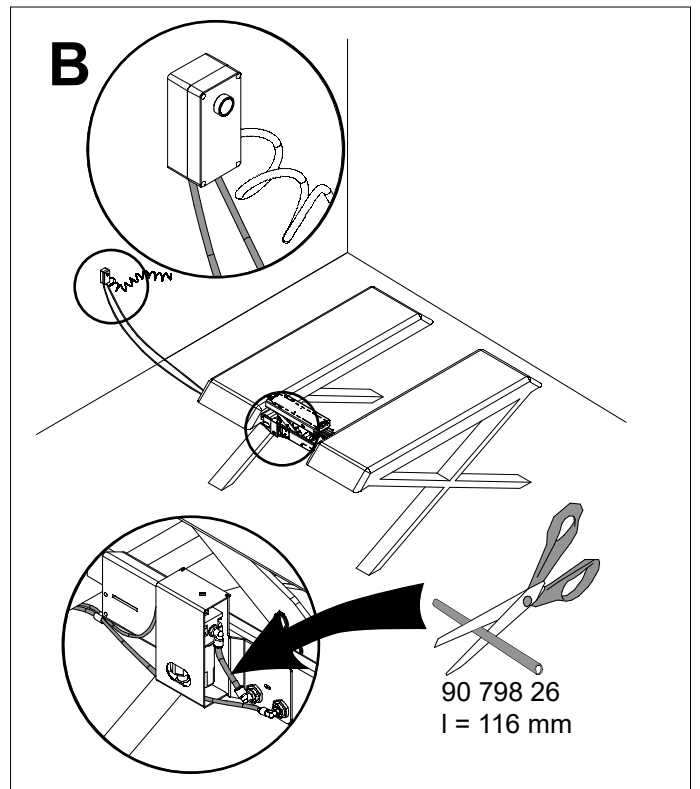

Fig. 8

DK Montering af ophæng

- NO** 1. Løft saksedonkraften ud af kartonen og anbring donkraften i den ønskede højde (f.eks. på et bræt) mellem liftens kørebaner.

Advarsel: Løft kun i top-bjælken med ubrudt sammen-snørring! I modsat fald understøttes toppbjælken ikke af cylinderen, og saksen falder sammen.

2. Bryd stripsene. Tag den separate karton med ophæng og monter flanger og rulleaksler med ruller i de huller, som giver saksedonkraften den ønskede højde i forhold til kørebaner og gulv. Såvel flanger som rulleaksler har flere monteringsmuligheder (se Fig. 1). Endelig kan højden ændres 12,5 mm ved at vende de grå udtræksarme i donkraften.
- Advarsel:** Husk igen at montere skrue 0263000 for at sikre udtrækkene mod nedstyrtning!
3. Når saksedonkraften sidder i den rigtige højde, smøres rulleakslerne, og samtlige skruer og møtrikker spændes omhyggeligt.
4. Løft til slut et køretøj tæt på donkraftens kapacitet og kontroller før, under og efter løftet, at montering af ophæng og udtræksarme er udført sikkerhedsmæssigt korrekt.

GB Assembly

Instructions for Support Arms

1. Lift the jacking beam out of the box (you may cut open the box), and place the jacking beam between the ramps in the desired height above the floor, e.g. on a wooden board.
- Warning:** Only lift with top beam and main frame tied together! If not tied together cylinder will not support the top beam when being lifted, and the top beam will crash if releasing the safety stop.
2. Cut the strips. Take the separate box with the support arms and mount flanges and axles with rolls in holes depending on the desired top beam minimum height compared to the ramps and floor. Be aware that you may have multiple choices for both flanges and axles (please refer to fig. 1). You may also alter the height 12,5 mm by turning the grey support arms in the main frame.
- Warning:** Remember to assembly the screws 0263000 again to secure the support arms against crashing.
3. Having placed the jacking beam in the right position grease the axles. Tighten screws and nuts thoroughly.
4. Finally lift a vehicle close to jacking beam capacity, and verify before, during and after lifting that mounting of supports and adjustment of base support arms has been done in a safe and correct manner.

DE Montageanleitung

für Aufhängungen

1. Den Scherenheber aus der Box heben und diesen zwischen den Rampen in der gewünschten Höhe anbringen, z.B. auf einer Unterstützung.
- Warnung:** Die Traverse und den Bodenrahmen nur heben, wenn der Heber zusammen gebunden ist.

Anderen falls wird die Traverse nicht vom Zylinder unterstützt, und der Scherenheber wird sich beim Betätigen des Auslösers zusammenklappen.

2. Die Gürtel brechen. Die separate Box mit Aufhängungen nehmen, und die Flansche und Rollenachsen mit Rollen in den Löchern montieren, so dass der Scherenheber in der gewünschten Höhe im Verhältnis zum Fußboden und Fahrbahn angebracht wird. Die Flansche und Rollenachsen haben mehrere Montagemöglichkeiten (Siehe fig. 1). Die Höhe kann auch um 12,5 mm beim Umkehren der grauen Auszüge im Scherenheber geändert werden. **Warnung:** Vergessen Sie nicht, die Schrauben 0263000 wieder zu montieren um den Scherenheber vor Ausklappen und Absturz zu sichern.
3. Die Rollenachsen im montierten Zustand ölen. Gleichzeitig alle Schrauben und Mutter sorgfältig zuspinnen.
4. Schließlich ist ein Fahrzeug bis dicht an die Kapazitätsgrenze anzuheben. Vorher, während und nach dem Anheben ist zu überprüfen, ob die Montage von Aufhängung und Auslegearmen sicherheitstechnisch einwandfrei ausgeführt wurde.

FR Notice

d'assemblage du jeu d'accroches

1. Enlever la traverse du carton et poser le traverse à l'hauteur désirée (p. ex. sur une planche) entre les rails du pont. **Avertissement:** Seulement lever la poutre supérieure avec le ruban intact! Sinon la poutre supérieure n'est plus supportée par le vérin et la traverse va s'écrouler au dégagement.
2. Couper les rubans. Monter le jeu d'accroches (en carton séparé) avec les brides et les axes de rouleau dans les trous correspondant à l'hauteur désirée par rapport au sol et aux rails. Tant pour les brides que pour les axes de rouleau il y a plusieurs possibilités de montage. En plus, il est possible de changer l'hauteur de 12,5 mm en tournant les bras rallonges gris de la traverse.
- Avertissement:** N'oubliez pas d'assurer de nouveau les bras rallonges 0263000 noirs contre chute!
3. Après avoir monté la traverse à l'hauteur désirée, graisser les axes de rouleau et serrer tous les vis et écrous soigneusement.
4. Enfin, levez un véhicule proche de la capacité de la traverse de levage et vérifiez avant, pendant et après le levage que le montage des supports et le réglage des bras de soutien ont été effectués d'une manière sûre et correcte.

SE Montering

av upphängningsanordning

1. Lyft ut saxdomkraften ur kartongen och placera den på önskad höjd (till exempel på ett bräde) mellan liftens körbanor.
- Varning:** Lyft endast i toppbjälken med obruten bindning! Annars stöds inte toppbjälken av cylindern och saksen faller ihop när du löser ut.
2. Skär av banden. Ta den separata lådan med upp-

hängningsanordningar och montera flänsar och rullaxlar med rullar i de hål som ger saxdomkraften önskad höjd i förhållande till körbana och golv. Såväl flänsar som rullaxlar har flera monteringsmöjligheter (se fig. 1). Höjden kan ändras 12,5 mm genom att du vänder de svarta utdragsarmarna i domkraften. **Varning:** Kom ihåg att montera skruvarna 0263000 igen för att se till att utdragsenheter inte faller ned!

3. När saxdomkraften har önskad höjd smörjer du rullaxlarna, och samtliga skruvar och muttrar spänns åt. Anslut luft på baksidan (1/4" BSP), högst 12 bar. Domkraften har full kapacitet från 8,5 bar.
4. Lyft slutligen ett fordon med en vikt som ligger nära domkraftens maxkapacitet och kontrollera före, under och efter lyftet att montering av stöd och utdragsarmar har gjorts på ett korrekt och säkert sätt.

FI Tukivarsien asennusohjeet

1. Aseta kevennostin ajoneuvonostimen ramppiin väliin halutulle korkeudelle alustasta esim. puulevyn päälle.
Varoitus: Nostaminen on sallittua vain ylävarren ja rungon ollessa kiinnitettyinä toisiinsa. Muuten sylinteri ei tue ylävartta noston aikana ja suojarajoittimen vapauttaminen aiheuttaa ylävarren putoamisen.
2. Katkaise nauhat. Tukivarret toimitetaan erillisessä laatikossa. Asenna laipat ja rulla-akselit aukkoihin siten, että ylävarren minimikorkeus on haluttu ramppeihin ja lattiaan nähden. Huomaa, että laippojen ja akseleiden asettamiselle on useita vaihtoehtoja (katso kuva 1). Korkeutta voidaan muuttaa 12,5 mm kääntämällä rungossa olevia mustia tukivarsia.
Varoitus: Muista asentaa ruuvit 0263000 jotka varmistavat tukivarsien kiinnityksen.
3. Kun kevennostin on saatu oikeaan asentoon, rasvaa akselit ja kiristä ruuvit ja mutterit huolellisesti.
4. Nosta lopuksi ajoneuvo lähelle nostimen ylänostorajaa ja varmista nostoa ennen, sen aikana ja sen jälkeen, että tukien asentaminen ja tukivarsien säätäminen on tehty turvallisesti ja oikein.

NL Montage

instructies voor de draagarmen

1. Haal de krik uit de doos en plaats hem tussen de rails van de hefbrug op de gewenste hoogte m.b.v. bijvoorbeeld houten planken.
Waarschuwing: Zorg ervoor dat u de krik alleenheft als de hef balk en het basisframe aan elkaar vastgebonden zijn. Enkel de krik opheffen met de hef balk en het basisframe in vastgebonden toestand! Als dit niet het geval is, zal de cilinder de hef balk niet ondersteunen als deze wordt opgetild, en zal de hef balk naar beneden vallen als de veiligheidsstop wordt ontgrendeld.
2. Snijd de strips door. Neem de doos met de draagarmen en mon teer de flenzen en assen met wielen in de corresponderende gaten. Houd hierbij

rekening met de min. hoogte van de hef balk, de rails en de vloer. Er zijn verschillende mogelijkheden voor de montage van de flenzen en de assen (zie fig. 1).

U kunt ook de hoogte aanpassen met 12,5 mm door de zwarte draagarmen om te draaien in het basis frame.

Waarschuwing: Vergeet niet de bouten 0263000 te monteren ter beveiliging van de krik zodat u voorkomt dat de krik valt.

3. Smeer de assen als de krik op de gewenste hoogte is gemon teerd. Draai schroeven en bouten stevig
4. Breng een voertuig in de buurt van een krik en controleer vóór, tijdens en na het tillen dat de montage van de steunen en de afstelling van de steunarmen op een veilige en correcte manier zijn uitgevoerd.

ES Instrucciones

de montaje para los brazos de soporte

1. Sacar el gato de tijera de la caja y colocarlo entre las rampas de la plataforma elevadora a la altura deseada, por ejemplo sobre una tabla de madera.
Atención: Si eleva el gato de la viga superior asegúrese de que el chasis principal esté firmemente unido a la viga! de lo contrario puede caer el chasis al activar el asa de desenganche de seguridad.
2. Cortar las tiras. Monte los brazos de soporte, los soportes y ejes con los rodillos en los agujeros a la altura deseada entre las rampas y el suelo. Existen diferentes opciones de montaje para los soportes y ejes de rodillos (mirar fig. 1).
También se puede cambiar la altura de 12,5 mm girando los brazos de soporte extendibles de color gris del chasis principal.
Atención: Recuerde apretar otra vez los tornillos 0263000 de los brazos de soporte extendibles para que el gato no se desplome.
3. Una vez habiendo colocado la viga del gato hidráulico en la posición correcta engrasar los ejes de los rodillos. Apretar bien los tornillos y tuercas.
4. Por último, eleve un vehículo que se aproxime a la capacidad del gato y compruebe antes, durante y después de la elevación que la instalación de soportes y el ajuste de los brazos de soporte de la base se han efectuado de manera segura y correcta.

IT Montaggio delle sospensioni

1. Estrarre il martinetto a pantografo dal cartone (o tagliare il cartone) e sistemarlo fra le corsie all'altezza di montaggio desiderata, ad es. su una tavola.
Avvertenza: Sollevare la trave superiore senza rimuovere assolutamente l'imbracatura, altrimenti la trave non è sostenuta dal cilindro di sollevamento e il pantografo potrebbe comprimersi!
2. Tagliare le reggette. Prendere il cartone a parte con le sospensioni, quindi montare eventualmente le flange e gli alberi con i rulli nei fori previsti, in modo che il martinetto a pantografo sia all'altezza desiderata rispetto a corsie e pavimento. In molti casi, sono previste diverse alternative di montaggio per flange e alberi (fig. 1). Inoltre è possibile modificare l'altezza di 12,5 mm capovolgendo i bracci di pro-

lunga grigi del martinetto.

Avvertenza: Non dimenticare di serrare la vite 0263000 per prevenire la caduta delle prolunghe!

3. Quando il martinetto a pantografo è posizionato all'altezza corretta, lubrificare gli alberi con i rulli e serrare accuratamente tutte le viti e i dadi. Effettuare il collegamento pneumatico (max 12 bar, piena portata da 8,5 bar) sul retro del pantografo, 1/4" WRG. Nota - Il kit di collegamento pneumatico con portatubo, cavo e tubo spiralato è disponibile come optional – vedere la sezione "Accessori" in fondo al manuale.
4. Sollevare un veicolo corrispondente a poco meno della portata massima del martinetto, verificando prima, durante e dopo il sollevamento che le sospensioni e i bracci di prolunga siano montati in modo sicuro.

(DK) ADVARSEL:

Hvis der er nedstyrtningsfare (flade ophæng, ruller uden styr o.l.) skal ophængene sikres mod nedstyrtning ved at låse udtrækkene, når ophængene støtter korrekt i begge sider. De relevante ophæng omfatter 2 firkantede låseplader med skrue og møtrik, som monteres i hver sit udtræk (se figur 2). Hvis der desuden vurderes at være fare for afsporing af saksedonkraften, skal ophængene sikres yderligere, især ved liftyper som fig. 3, der har svært ved at holde kørebanerne parallelle. Sikringens udførsel beror på montørens vurdering i hvert enkel tilfælde. Alle relevante ophæng indeholder sikkerhedskit 6235325 eller 6235330 (fig. 4), som tilpasses ophæng og lift i henhold til montørens vurdering.

(GB) WARNING:

To ensure against collapsing (flat support arms, rolls without steering etc.) the support arms must be secured by locking them, once the supports are resting safely in both sides. The relevant supports include 2 square joints with screw and nut to be mounted one in each support arm (please refer to fig. 2). In case of danger of derailing or any other form of cras-hing it is important to take the relevant precautions, especially for lift types as fig.3. There may be difficulties in having this lift type keep the ramps parallel. It is up to the assessment of the serviceman how to carry out the securing of the support arms in each case. All relevant support arms include safety-kit 6235325 of 6235330 (fig. 4), which can be adapted to lift and support arms depending on an individual assessment done by the serviceman.

(DE) WARNUNG:

Um einen Einsturz zu verhindern (flache Stützarme, Rollen ohne Führung usw.), müssen die Stützarme gesichert werden, indem sie verriegelt werden, sobald sie sicher auf beiden Seiten aufliegen. Die entsprechenden Unterstützungen umfassen 2 viereckige Verbindungen mit Schraube und Mutter, von denen an jedem Stützarm eine montiert werden muss (siehe Abb. 2). Bei Gefahr der Entgleisung oder irgendeiner Art vom Absturz, muss man sich zusätzlich sichern, besonders bei Lift Typen wie fig. 3, da es schwierig sein kann, die Fahrbahnen parallel zu halten. Der Monteur soll in jedem einzelnen Fall beurteilen, wie die Ausführung der Sicherung der Aufhängungen ausgeführt werden muss. Alle relevanten Aufhängungen sind mit Teilen des Sicherheits-Sets (Art. 6235325 oder 6235330, Abb. 4) ausgestattet, die an Aufhängung und Lift anzupassen sind (nach Ermessen des Monteurs).

(FR) AVERTISSEMENT:

Pour éviter toute chute (bras de support plats, rouleaux sans direction, etc.), les bras de support doivent être sécurisés par verrouillage une fois les supports reposant en toute sécurité des deux côtés. Les supports concernés comprennent 2 joints carrés avec boulon à monter (un par bras support), veuillez vous reporter à la fig. 2. En cas de danger de déraillement veuillez prendre d'avantage de précautions surtout à l'utilisation des ponts élévateurs (voir fig. 3) qui arrivent difficilement à garder les rails/chemins de roulement parallèle. Chaque cas doit être étudié par l'installateur qui choisit les actions à prendre. Tous les bras de soutien comprennent le kit de sécurité 6235325 ou 6235330 (fig. 4) qui peut être adapté pour soulever et soutenir les bras en fonction de l'évaluation individuelle effectuée par le technicien de maintenance.

(SE) VARNING:

För att förhindra att produkten kollapsar (ihopsjunkna stödarmar, rullar utan styrning osv.) måste stödarmarna säkras genom att låsas när stöden står stadigt på båda sidor. De tillhörande stöden inkluderar 2 fyrkantiga fästen med skrue och mutter som ska monteras på varje stödarm enligt beskrivning i bild 2. Om det dessutom kan finnas risk för att saxdomkraften kommer ur spår ska du säkra upphängningsanordningen ytterligare, särskilt vid liftyper som fig. 3, som har svårt med att hålla körbanorna parallella. Hur säkringen görs beror på montörens bedömning i de olika fallen. Alla relevanta

stödarmar innehåller säkerhetssats 6235325 eller 6235330 (fig. 4), som kan anpassas efter lyften och stödarmarna enligt montörens bedömning.

(FI) VAROITUS:

Luhistumisen estämiseksi (kannattimet pettävä, vierii ilman ohjausta jne) kannattimet on tuettava lukitsemalla ne silloin, kun kannattimet ovat tukevasti molemmilla puolilla. Sopivia kannattimia ovat 2 suorakulmaista liitosta, jotka asennetaan ruuvilla ja mutterilla yksi kuhunkin kannattimeen. (Katso kuva 2). Kiskoilta putoamisen tai minkä tahansa muun putoa-misvaaran ollessa mahdollisia on tarkeää ryhtyä tarvittaviin varotoimiin, erityisesti kuvassa 3 esitettyjen nostintyyppien kohdalla. Tämänkaltaisissa nostimissa ramppien samansuuntaisina pitäminen voi olla vaikeaa. Tukivarsien varmistamisen arviointi on huoltomiehen vastuulla kunkin tapauksen mukaan. Kaikki sovellettavat tukivarret sisältävät 6235330:n turvasarjan 6235325 (kuva 4), jota voidaan käyttää nostimessa ja tukivarsissa huoltomiehen omasta arviosta riippuen.

(NL) WAARSCHUWING:

Als beveiliging tegen ineenklappen (platte steunarmen, rollen zonder besturing etc.) moeten de steunarmen worden vastgezet door ze te vergrendelen nadat de steunen veilig in beide zijden rusten. De betreffende steunen omvatten twee vierkante verbindingstukken met schroef en moer die elk in een steunarm moeten worden gemonteerd (zie fig. 2). Het is belangrijk dat de nodige voorzorgsmaatregelen worden getroffen om de kans op ontsporing of vallen te voorkomen, in het bijzonder bij hefbruggen zoals fig. 3. Het parallel laten lopen van dit heftoestel met de hefbrug kan lastig zijn. De installateur zal bij iedere plaatsing afzonderlijk moeten beoordelen op welke wijze de draagarmen dienen te worden gezekerd. Alle relevante steunarmen omvatten veiligheidskit 6235325 van 6235330 (afb. 4), die kunnen worden aangepast om armen te tillen en ondersteunen, volgens de individuele beoordeling van de technicus.

(ES) ADVERTENCIA:

En caso de riesgo por desplome (brazos de soporte planos, rodillos sin guía, etc.), los soportes deben asegurarse bloqueando los brazos de soporte, una vez que los soportes estén colocados de forma segura en ambos lados. Los soportes correspondientes incluyen 2 placas cuadradas con tornillo y tuerca, que deben montarse en cada brazo de soporte (consulte la ilustr. 2). Si el riesgo de descarrillamiento continua, es necesario tomar las precauciones relevantes, especialmente en plataformas elevadoras como la de la fig.3. que presentan dificultad para mantener las rampas paralelas. Es responsabilidad del experto asegurarse de la seguridad con respecto al uso de los brazos de soporte. Todos los brazos de apoyo correspondientes incluyen el equipo de seguridad 6235325 o 6235330 (fig. 4), que se puede adaptar a los brazos de elevación y apoyo dependiendo de la valoración realizada en cada caso por el técnico de servicio.

(IT) AVVERTENZA:

Se sussiste il pericolo di caduta (sospensioni piate, rulli fuori guida ecc.), prevenire la caduta delle sospensioni fissando le prolunghie dopo aver supportato correttamente le sospensioni a entrambi i lati. Le sospensioni in oggetto comprendono due piastre di bloccaggio quadrate con vite e dado, da montare nella corrispondente prolunga (fig. 2). Se persiste il pericolo di sfilamento del martinetto a pantografo, bloccare ulteriormente le sospensioni, in particolare nelle configurazioni di sollevamento mostrate in fig. 3, dove è difficile mantenere parallele le corsie. Tutte le sospensioni in oggetto comprendono un kit di sicurezza 6235325 o 6235330 (fig. 4), che l'installatore dovrà applicare a sospensioni e sollevatore in base a valutazione specifica.

DK SD20PHL-A / SD26PHL-A

NO ADVARSLER -

sikkerhedsforanstaltninger

1. Saksedonkraften må kun anbringes på lifte godkendt til påmontering af hjælpedonkraft. Bemærk at ikke alle lifte er godkendte, samt at saksedonkraftens kapacitet ikke må overskride 2/3 af liftens kapacitet.
2. Donkraften monteres med passende ophæng på vandrette, bæredygtige og parallelle skinner og sikres mod nedstyrning og afsporing.
Se afsnittet "Montering af ophæng".
3. Saksedonkraften må kun benyttes af trænet personale, der har læst og forstået denne manual.
4. Kontroller før hvert løft, at donkraftens ophæng er korrekt placeret på lift eller gravkant.
5. Donkraften er udelukkende et løfteværktøj og må ikke anvendes til at flytte køretøjet.
6. Understøt altid med godkendte støttebukke, før der arbejdes under køretøjet.
7. Undgå overbelastning: Kapaciteten må ikke overskrides.
8. Løft kun på løftepunkter som foreskrevet af bilfabrikanten, og kun centralt på løftesadlerne.
Vær under hele løftet sikker på, at lasten ikke kan skride.
9. Hvis hele bilen løftes ved hjælp af 2 saksedonkræfter, skal disse placeres mindst 0,85 m fra hinanden.
10. Anbring altid lasten centralt. Løft på kun et løftepunkt må kun finde sted midt på donkraften. Udtræksarmene skal således altid belastes symmetrisk i begge sider.
11. Køretøjet skal kunne følge med under løft og sænkning (løsnet håndbremse og i frigear), og hjulene skal være fremadrettede.
12. Ophold er forbudt i, på eller under et køretøj, der løftes eller kun understøttes af en donkraft.
13. Operatøren skal sikre sig, at betjening kan ske uden fare for ham selv og andre. Betjening må kun ske, hvis operatøren kan overskue saksedonkraft og køretøj.
14. Anvend kun originalt tilbehør og originale reservedele.
15. Donkraften - herunder overtryksventilen - må ikke ændres.
16. Maks. lufttryk: 12 bar. Fuld kapacitet fra 8,5 bar.
17. Manglende overholdelse af disse advarsler kan forårsage, at lasten falder ned eller donkraften svigter, og medføre person- og materielskade.

Montering

Se afsnittet "Montering af ophæng" på de første sider. Fjernbetjeningsboksen monteres et passende sted, hvorfra der er overblik over køretøj, saksedonkraft og de nærmeste omgivelser. På en 4-søjlelift anbefales montering på søjlen ved liftens betjeningsgreb.

Saksedonkraftens filterenhed med vandudskillere og smøreapparat monteres enten ved fjernbetjeningsboks eller på saksedonkraftens bagside, se fig. 5:

1. Hvis filterenheden monteres ved siden af fjernbetjeningsboksen, tilsluttes trykluft (8,5 – 12 bar, min. 350 l/min) til filterenheden (1/4" WRG) med forbindelse videre til fjernbetjeningsboksen, fig. 6,7.
2. Hvis filterenheden monteres på saksedonkraftens bagside, tilsluttes trykluft direkte til fjernbetjeningsboksen (1/4" WRG), fig. 8.

De to luftslanger fra boksen trækkes gennem liften, så de ikke kan komme i klemme eller blive udsat for slid. Slangerne tilsluttes på donkraftens bagside gennem de vedhængte lynfittings: Styreluften til højre Ø6 lynfitting (32), luftmotorens luftforsyning til venstre Ø8 lynfitting (25).

Bemærk at et lufttilslutningssæt med slangeholder, wire og

spiralsslange kan tilkøbes – se afsnittet "Tilbehør" bagerst i denne manual.

Betjening

Positionering af udtræksarme: Udtræksarmene betjenes med hver sin joystick. Hastigheden kan justeres ved de 4 ventiler 0200047: Forrest højre ind, dernæst højre ud, venstre ind og bagest venstre ud.

Løft: Drej venstre betjeningsgreb med uret.

Sænkning fra fjernbetjeningsboksen: Vær sikker på, at der ikke kan opstå klemningsfare, og tryk først derefter på boksens knap. Udtræksarmene trækkes automatisk ind, når saksedonkraften er sænket ned til det niveau, hvor ventilen (6) aktiveres. Bemærk at "retur-niveauet" kan justeres ved at flytte ventilens placering.

Manuel sænkning: Drej begge betjeningsgreb mod uret. De ubelastede udtræksarme returnerer automatisk ved det forud indstillede niveau.

Støjemission: Det A-vægtede lydtryksniveau er max. 85 dB(A).

Vedligehold

Vedligeholdelse og reparation skal foretages af kvalificeret personale. Som alt andet luftværktøj kræver donkraftens lufthydrauliske pumpe olie til smøring af de bevægelige dele.

Dagligt: Kontroller saksedonkraft og ophæng for beskadigelser, samt ophængenes placering på liften. Rengør samtidigt de galvaniserede udtræksarme for snavs, som kan forhindre det automatiske udtræk.

Månedligt: Smør alle bevægelige dele med lidt olie. Tøm luftforsyningens vandudskillere og fyld smøreapparatet op med en tynd olie.

Oliepåfyldning: Løft til maks. højde uden last og afmonter olietankens påfyldningsprop (26). Korrekt oliestand er op til hullets underkant. **Advarsel:** Betjen ikke saksedonkraften uden påfyldningsprop (olietanken kommer under tryk). **Oliemængde:** 0,6 l.

Enhver god hydraulikolie med viskositeten ISO VG 15 kan anvendes. **Anvend aldrig bremsevæske!**

Sikkerhedsmæssige eftersyn

I henhold til nationale bestemmelser – dog mindst en gang om året – skal følgende kontrolleres af en sagkyndig: Ophæng og ophængsarme for nedstyrningsfare, unormalt slid og skader samt hydrauliksystemet for utætheder. Desuden at mærkater af sikkerhedsmæssig betydning er læsbare.

Fejlfinding

1. Donkraften kan ikke løfte helt i top: Der mangler olie (se under "Vedligehold").
2. Donkraften løfter ikke nok: Kontroller at udløseren står i "neutral", og at udløseren kan bevæge sig frit. Kontroller også luftforsyningen: Minimum 8,5 bar og 500 l/min.
3. Donkraften sænker ikke helt i bund: Kontroller for beskadigelser, fremmedlegemer i bunden af saksen og smør de bevægelige dele.
4. Donkraften fortsætter med at synke efter at udløseren er sluppet: Udluft hydraulikcylinderen ved skruen (10).
Advarsel: Donkraften skal være ubelastet!
5. Donkraften synker: Utætte ventiler i pumpen. Skift ventilindsatse og pakninger.
6. Cylinder lækker olie: Skift pakninger.

Reservedele

Erstat slidte eller defekte dele med originale reservedele. Ikke alle hoveddele kan forventes leveret efter produktionsophør.

Destruktion

Olien aftappes og bortskaffes på lovlig måde før destruktion.

GB SD20PHL-A / SD26PHL-A

WARNING - safe usage instructions

1. The jacking beam is only to be mounted on lifts approved by the lift manufacturer for mounting of jacking beams - be aware that not all lifts are approved. Rated beam capacity shall be max. 2/3 of vehicle lift capacity.
2. Mount the jacking beam with adequate support arms on horizontal, parallel and solid rails and secure it against crashing before use. See paragraph "Assembly Instructions for Support Arms".
3. Study, understand and follow all instructions before operating this jack.
4. Check before each lift, that the support arms are correctly placed on lift rail or pit edge.
5. Lifting device only. Do not move or transport the vehicle with jacking beam.
6. Immediately after lifting, support the vehicle with support stands.
7. Do not exceed rated capacity.
8. Lift only on points as specified by automaker, and only centrally on lifting saddles. Be attentive that the saddles cannot slide
9. If lifting the complete vehicle on 2 jacking beams they shall be placed minimum 0,85 m from each other.
10. Gravity of load must always be placed centrally. When lifting on one point only, always lift on the centre of the beam. Never lift on one extension arm only.
11. The vehicle must be allowed to run freely during lifting and lowering (without brakes and in neutral).
12. No person shall remain in, on, or get bodily under a load that is being jacked or is supported only by a jacking beam.
13. The operator must observe, that beam can be operated without any danger to himself or others. Only operate the beam when beam and vehicle can be fully observed.
14. Only use original accessories and spare parts.
15. This beam - including the safety valve - is not to be altered.
16. Maximum air-pressure: 12 bar. Full capacity from 8,5 bar.
17. Failure to follow these warnings may result in personal injury and/or property damage.

Assembly

Please refer to paragraph "Assembly Instructions for Support Arms" on previous pages.

Mount box for remote control where both jacking beam and vehicle can be fully observed. On a 4-post lift we recommend to mount the box next to the lift controls.

The jacking beam's filter unit with water separator and lubrication unit is mounted either at the remote control box or on the back of the scissors jack, see Fig. 5.

1. If the filter unit is mounted next to the remote control box, compressed air is connected (8.5 – 12 bar, minimum 350 l/minute) to the filter unit (1/4" WRG), with further connection to the remote control box, Figs. 6 and 7.
2. If the filter unit is mounted on the back of the scissors jack, compressed air is connected directly to the remote control box (1/4" WRG), Fig. 8.

The two air hoses coming from the box are to be installed inside the lift, protected against pinching and wear. Connect the hoses to the rear side of jacking beam by the attached quick couplings: Air for controls through right Ø6 fitting (32), air supply for air-motor through left Ø8 fitting (25). Please notice that an air connection set with hose guide, wire and spiral hose is available – please refer to the last section "Accessories" in this guide.

Use

Positioning of extension arms: Each extension arm is controlled by a joystick. The speed can be adjusted by the 4 valves 0200047: First valve for right in, then right out, left in and last left out.

Lifting: Turn left handle clockwise.

Remote controlled lowering: Observe jacking beam and vehicle and make sure that there is no danger for anyone – then push the knob. The unloaded extension arms are automatically retracted, when the beam reaches the level, where valve (6) is activated. Please notice that the "return-level" can be changed by adjusting valve position.

Manual lowering: Turn both handles counter clockwise. The unloaded extension arms returns automatically.

Noise emission: The A-weighted sound pressure level is max. 85 dB(A).

Maintenance

Maintenance and repairs must always be carried out by qualified personnel. The air-hydraulic pump needs oil for lubrication of the mechanical parts.

Daily: Inspect jacking beam and supports for damages, and that the supports are safely positioned on the lift. Clean the extension arms in order not to hinder the automatic retraction.

Monthly: Lubricate all mechanical parts with oil. On the air-supply empty the water separator/filter and refill the oil-lubricator with a thin oil.

Oil refill: Lift to maximum height without load and remove filler plug (26). Correct oil level is up to lower edge of filling hole.

Warning: Do not operate the beam without filler plug (the oil reservoir will be pressurized). **Oil quantity:** 0,6 l.

Any good hydraulic oil of viscosity ISO VG 15 can be used.

Never use brake fluid!

Safety Inspection

According to national legislation - minimum once a year though - the beam must be inspected by a professional:

Supports/support arms and their suspension on the lift; safety against crashing; damages; wear and tear; hydraulic unit for leakages. Furthermore that all safety labels are legible.

Troubleshooting

1. The jacking beam cannot lift to maximum height: Refill with oil (see "Maintenance").
2. The beam does not lift full capacity: Check that release handle is on "neutral" and can move freely. Also check the air supply: minimum 8,5 bar and 500 l/min.
3. The beam does not lower to minimum position: Check for damages and items in the bottom of the beam; lubricate all moving parts.
4. The beam continues to lower after letting go of the release handle: Ventilate the hydraulic cylinder by screw (10). **Warning:** The beam must be unloaded!
5. The load is dropping: Leaking pump valves in the pump. Change valve cores and seals.
6. The cylinder is leaking: Exchange worn seals.

Spare parts

Replace worn or broken parts with genuine jack manufacturer supplied parts only. All major parts may not be provided after discontinuation of a model.

Destruction

Oil must be drained off and legally disposed of.

DE SD20PHL-A / SD26PHL-A

WARNUNGEN -

Sicherheitsvorschriften

1. Der Scherenwagenheber darf nur an für die Montage von Hilfswagenhebern zugelassenen Liften angebracht werden. **Achtung:** Nicht alle Lifte sind dafür zugelassen. Die Kapazität des Scherenwagenhebers darf 2/3 der Kapazität des Lifts nicht überschreiten.
2. Der Wagenheber muss mit einer geeigneten Aufhängevorrichtung an waagerechten, tragfähigen und parallelen Schienen montiert und gegen Abstürzen und Entgleisen gesichert sein. Siehe den Abschnitt „Montage der Aufhängevorrichtung“.
3. Der Scherenwagenheber darf nur von geschultem Personal benutzt werden, das diese Anleitung gelesen und verstanden hat.
4. Vergewissern Sie sich vor jedem Hebevorgang, dass die Aufhängevorrichtung des Wagenhebers korrekt am Lift oder an der Grubenkante angebracht ist.
5. Der Wagenheber ist nur als Hebewerkzeug gedacht und darf nicht zum Bewegen des Fahrzeugs verwendet werden.
6. Stützen Sie das Fahrzeug stets mit zugelassenen Stützböcken ab, bevor Sie unter dem Fahrzeug arbeiten.
7. Vermeiden Sie Überlastungen: Die Kapazität darf nicht überschritten werden.
8. Heben Sie das Fahrzeug nur an den vom Fahrzeughersteller vorgeschriebenen Hebepunkten an, und nur in der Mitte der Hebesäutel. Achten Sie während des gesamten Hebevorgangs darauf, dass die Last nicht ins Rutschen kommt.
9. Falls das ganze Auto mithilfe von 2 Scherenwagenhebern angehoben wird, müssen diese mindestens 0,85 m voneinander entfernt aufgestellt werden.
10. Bringen Sie die Last stets in der Mitte an. Hebevorgänge an nur einem Hebepunkt dürfen nur in der Mitte des Wagenhebers stattfinden. Die Auslegerarme müssen daher stets symmetrisch auf beiden Seiten belastet werden.
11. Die Fahrzeugräder müssen sich beim Anheben und Absenken frei bewegen können, d. h., die Handbremse muss gelöst, der Gang herausgenommen und die Räder geradeaus gestellt sein.
12. Der Aufenthalt in, auf oder unter einem Fahrzeug, das gehoben wird oder nur von einem Wagenheber gestützt wird, ist verboten.
13. Der Bediener muss sich vergewissern, dass die Bedienung ohne Gefahr für ihn selbst oder andere stattfinden kann. Eine Bedienung darf nur erfolgen, wenn der Bediener Überblick über den Scherenwagenheber und das Fahrzeug hat.
14. Verwenden Sie nur Originalzubehör und Originalersatzteile.
15. Am Wagenheber - insbesondere am Überdruckventil - dürfen keine Veränderungen vorgenommen werden.
16. Max. Luftdruck: 12 bar. Volle Kapazität ab 8,5 bar.
17. Die Nichtbeachtung dieser Warnhinweise kann dazu führen, dass die Last herabfällt oder der Wagenheber versagt und es zu Personen- und Sachschäden kommt.

Montage

Sie den Abschnitt „Montage der Aufhängevorrichtung“ auf den ersten Seiten. Die Fernbedienungsbox wird an einem geeigneten Ort montiert, von dem aus das Fahrzeug, der Scherenwagenheber und die nähere Umgebung überblickt werden können. Bei einem 4-Säulen-Lift wird die Montage an der Säule mit dem Bedienhandgriff des Lifts empfohlen.

Die Filtereinheit des Scherenhebers mit Wasserabscheider und Schmierapparat wird entweder an der Fernbedienungsbox oder an der Rückseite des Scherenhebers montiert (siehe Fig. 5).

1. Wenn die Filtereinheit neben der Fernbedienungsbox montiert wird, wird an die Filtereinheit (1/4" WRG) Druckluft (8,5 – 12 bar, mind. 350 l/Min.) mit Verbindung weiter zur Fernbedienungsbox angeschlossen (Fig. 6.7).
2. Wenn die Filtereinheit an der Rückseite des Scherenhebers montiert wird, wird die Druckluft direkt an die Fernbedienungsbox (1/4" WRG) angeschlossen (siehe Fig. 8).

Die beiden Luftschläuche der Box werden durch den Lift gezogen, sodass sie nicht eingeklemmt oder abgerieben werden können. Die Schläuche werden auf der Rückseite der Heber an die angehängten Schnellverschlüsse

angeschlossen: Die Steuerungsluft an den rechten Ø6 Schnellverschluss (32), die Luftversorgung des Luftmotors an den linken Ø8 Schnellverschluss (25). Druckluftanschluss-Set mit Schlauchhalter, Drahtseil und Spiralschlauch sind als Zubehör erhältlich, siehe Abschnitt „Zubehör“ ganz hinten in dieser Anleitung.

Bedienung

Positionierung der Auslegerarme: Die Auslegerarme werden mit ihrem jeweiligen Joystick bedient. Die Geschwindigkeit kann mit den 4 Ventilen 0200047 eingestellt werden: Erstes Ventil für rechts ein, nächstes für rechts aus, dann links ein und zuletzt links aus.

Heben: Drehen Sie den linken Bediengriff gegen den Uhrzeigersinn.

Absenken über die Fernbedienungsbox: Vergewissern Sie sich, dass nicht die Gefahr des Einklemmens auftreten kann, und drücken Sie danach auf die Taste der Box. Die Auslegerarme werden automatisch eingezogen, wenn der Scherenwagenheber auf die Höhe abgesenkt ist, in der das Ventil (6) aktiviert wird. Beachten Sie dass die „Rückkehrhöhe“ eingestellt werden kann, indem die Platzierung des Ventils verschoben wird.

Manuelles Absenken: Drehen Sie beide Bedienhandgriffe gegen den Uhrzeigersinn. Die unbelasteten Auslegerarme kehren bei der voreingestellten Höhe automatisch zurück.

Lärmemission: Der A-bewertete Schalldruckpegel beträgt max. 85 DB(A).

Wartung

Wartung und Reparatur nur von geübtem Personal ausführen lassen. Wie bei anderen Druckluftwerkzeugen fordert die Luftpumpe des Scherenhebers Öl zur Schmierung der beweglichen Teile.

Täglich: Überprüfen Sie den Scherenwagenheber und die Aufhängevorrichtung auf Beschädigungen, sowie die Platzierung der Aufhängevorrichtung am Lift. Reinigen Sie gleichzeitig die galvanisierten Auslegerarme von Schmutz, der das automatische Ausfahren verhindern kann.

Monatlich: Schmieren Sie alle beweglichen Teile mit ein wenig Öl. Entleeren Sie den Wasserabscheider der Luftversorgung und füllen Sie den Schmierapparat mit einem dünnen Öl.

Öleinfüllung: Heben Sie bis zur maximalen Höhe ohne Last an und demonstrieren Sie den Einfüllstopfen (26) des Öltanks. Der korrekte Ölstand reicht bis zur Unterkante des Lochs. **Warnung:** Den Scherenwagenheber nicht ohne Einfüllstopfen bedienen (Öltank kommt unter Druck). **Ölmenge:** 0,6 l.

Jedes gute Hydrauliköl mit der Viskosität ISO VG 15 kann verwendet werden.

Niemals bremsflüssigkeit verwenden!

Sicherheitsinspektion

Gemäß den nationalen Bestimmungen, jedoch mindestens einmal pro Jahr, muss Folgendes von einem Fachmann überprüft werden: Aufhängevorrichtung und Aufhängearme auf Absturzgefahr, ungewöhnliche Abnutzung und Beschädigungen sowie das Hydrauliksystem auf undichte Stellen. Für die Sicherheit bedeutsame Schilder müssen lesbar sein.

Fehlersuche

1. Der Wagenheber hebt nicht bis ganz nach oben: Es fehlt Öl (siehe unter „Wartung“).
2. Der Wagenheber hebt nicht genug: Vergewissern Sie sich, dass der Auslöser auf "neutral" steht und sich frei bewegen kann. Kontrollieren Sie auch die Luftversorgung: Minimum 8,5 bar und 500 l/min.
3. Der Wagenheber senkt nicht ganz zum Boden ab: Überprüfen Sie auf Beschädigungen und Fremdkörper am Boden der Schere; schmieren Sie die beweglichen Teile.
4. Der Wagenheber sinkt weiter, nachdem der Auslöser losgelassen wurde: Entlüften Sie den Hydraulikzylinder an der Schraube (10). **Warnung:** Der Wagenheber muss unbelastet sein!
5. Der Wagenheber sinkt: Undichte Ventile in der Pumpe. Tauschen Sie Ventileinsätze und Dichtungen.
6. Der Zylinder verliert Öl: Tauschen Sie Dichtungen.

Ersatzteile

Abgenutzte oder beschädigte Teile dürfen nur durch Originalersatzteile ersetzt werden. Nachdem die Produktion eines Modells eingestellt wurde, können nicht mehr alle Hauptteile geliefert werden.

Entsorgung

Öl muss abgelassen und gemäß den gesetzlichen Entsorgungsbestimmungen entsorgt werden.

FR SD20PHL-A / SD26PHL-A

Avertissement

1. Le cric ciseaux peut uniquement être monté sur des élévateurs homologués pour le montage d'un cric auxiliaire. Remarque: tous les élévateurs ne sont pas homologués et la capacité du cric ciseaux ne peut pas dépasser 2/3 de la capacité de l'élévateur.
2. Montez le cric avec des suspensions correctes sur des rails horizontaux, robustes et parallèles et bloquez-le pour empêcher qu'il ne s'affaisse ou ne se déplace. Voir le point «Montage des suspensions».
3. Le cric ciseaux ne peut être utilisé que par du personnel qualifié, qui a lu et compris le présent manuel.
4. Avant chaque levage, vérifiez que les suspensions du cric sont correctement positionnées sur l'élévateur ou le bord de la fosse.
5. Le cric est exclusivement un outil de levage et ne peut pas servir à déplacer le véhicule.
6. Soutenez toujours le véhicule à l'aide de supports homologués avant toute opération sous celui-ci.
7. Évitez les surcharges. La capacité ne peut pas être dépassée.
8. Ne soulevez le véhicule que par les points de levage indiqués par le fabricant automobile et en veillant impérativement à les centrer sur les étriers de levage. Assurez-vous pendant toute la durée du levage que la charge ne peut pas glisser.
9. Si tout le véhicule est soulevé à l'aide de deux crics ciseaux, ceux-ci doivent être espacés d'au moins 0,85 m.
10. Centrez toujours la charge. En cas de levage sur un seul point, cette opération doit exclusivement être effectuée sur le milieu du cric. La charge doit donc toujours être appliquée symétriquement de part et d'autre sur les bras porteurs.
11. Le véhicule doit pouvoir se déplacer librement pendant le levage et l'abaissement (sans freins et au point mort).
12. Il est interdit de séjourner dans, sur ou sous le véhicule lorsqu'il est uniquement soulevé ou soutenu par un cric.
13. L'opérateur doit s'assurer que l'utilisation du cric ne comporte pas de dangers pour lui ou autrui. Le cric ciseaux ne peut être utilisé que dans la mesure où l'opérateur peut observer le cric et le véhicule.
14. Utilisez uniquement des accessoires et des pièces de rechange d'origine.
15. Le cric (dont la soupape de décharge) ne peut pas être modifié.
16. Pression d'air maximale: 12 bar. Pleine capacité: à partir de 8,5 bar.
17. En cas de non-respect de ces avertissements, la charge risque de s'affaisser ou le cric de céder, ce qui peut entraîner des blessures et des dommages matériels.

Montage

Voir le point « Montage des suspensions » aux premières pages.

Montez la boîte de commande à distance à un endroit approprié, d'où il est possible d'observer le véhicule, le cric ciseaux et les environs immédiats. Sur un élévateur à quatre colonnes, il est recommandé de monter la boîte de commande sur la colonne à hauteur de la poignée de commande de l'élévateur.

La cartouche filtrante du cric à ciseaux, dotée du séparateur d'eau et du dispositif de lubrification, est montée soit à hauteur de la boîte de commande à distance, soit sur l'arrière du cric (cf. figure 5).

1. Si la cartouche filtrante est montée à côté de la boîte de commande à distance, raccordez l'air comprimé (8,5 – 12 bar, min. 350 l/min) à la cartouche filtrante (1/4" WRG), laquelle est ensuite raccordée à la boîte (cf. figure 6,7).
2. Si la cartouche filtrante est montée sur l'arrière du cric à ciseaux, raccordez l'air comprimé directement à la boîte de commande à distance (1/4" WRG) (cf. figure 8).

Faites passer les deux flexibles à air de la boîte à travers l'élévateur pour éviter qu'ils ne se coincent ou ne s'usent. Raccordez les flexibles à l'arrière du cric à l'aide des raccords rapides suspendus : l'air de commande à droite, raccord rapide Ø8 (32) ; arrivée d'air du moteur pneumatique à gauche, raccord rapide Ø8 (25). Veuillez noter qu'un kit de connexion d'air avec guide de tuyau, câble et tuyau spiralé est disponible – veuillez vous réfé-

rer à la dernière section « Accessoires » de ce guide.

Utilisation

Positionnement des bras porteurs: les bras porteurs sont respectivement commandés à l'aide d'une manette. La vitesse peut être réglée à hauteur des quatre soupapes 0200047: la première valve pour la rentrée à droite, la seconde pour la sortie à droite, la troisième pour la rentrée à gauche et la quatrième pour la sortie à gauche.

Levage: tournez la poignée de commande gauche dans le sens des aiguilles.

Abaissement à l'aide de la boîte de commande: assurez-vous que l'installation ne comporte pas de risques de coincement avant d'appuyer sur le bouton de la boîte. Les bras porteurs rentrent automatiquement lorsque le cric ciseaux est abaissé au niveau d'activation de la soupape (6). Remarque: le « niveau de retour » peut être réglé en déplaçant la position de la soupape.

Abaissement manuel: tournez les deux poignées de commande dans le sens contraire des aiguilles. Les bras porteurs vides reviennent automatiquement au niveau préréglé.

Émission de bruit: le niveau acoustique pondéré A s'élève à 85 dB(A) maximum.

Maintenance

Les interventions de maintenance et les réparations doivent exclusivement être effectuées par du personnel qualifié. La pompe hydropneumatique a besoin d'huile pour la lubrification des pièces mécaniques.

Entretien quotidien: vérifiez si le cric ciseaux et les suspensions sont endommagés, et contrôlez le positionnement des suspensions sur l'élévateur. Parallèlement, nettoyez les bras galvanisés encrassés, car la saleté peut empêcher l'extraction automatique.

Entretien mensuel: lubrifiez toutes les pièces mobiles avec un peu de l'huile. Videz le séparateur d'eau de l'arrivée d'air et remplissez le lubrificateur d'huile fine.

Remplissage d'huile: levez à hauteur maximale à vide et démontez le bouchon de remplissage (26) du réservoir d'huile. Le niveau d'huile correct correspond au bord inférieur du trou. **ATTENTION!** Ne faites pas fonctionner le cric ciseaux sans que le bouchon de remplissage ne soit en place (cela mettrait le réservoir sous pression). Quantité d'huile : 0,6 l. Vous pouvez utiliser une bonne huile hydraulique quelconque d'une viscosité ISO VG 15. **N'utilisez jamais de liquide de frein!**

Inspection de sécurité

Conformément à la réglementation nationale (quoique au moins une fois par an), les éléments suivants doivent être contrôlés par un spécialiste : risques d'affaissement, usure anormale et endommagement des suspensions et des bras de suspension et fuites du circuit hydraulique. En outre, assurez-vous, pour des raisons de sécurité, que les étiquettes sont lisibles.

Guide de dépannage

1. Impossible de soulever le cric au maximum: il manque de l'huile (voir le point « Maintenance »).
2. Le cric ne se soulève pas assez: vérifiez si le déclencheur est en position « neutre » et s'il peut se déplacer librement. Contrôlez également l'arrivée d'air : minimum 8,5 bar et 500 l/min.
3. Le cric ne redescend pas à fond: vérifiez si les ciseaux sont endommagés ou si des corps étrangers sont présents dans le fond des ciseaux, et lubrifiez les pièces mobiles.
4. Le cric continue de descendre après le relâchement du déclencheur: purgez le vérin hydraulique à l'aide de la vis (10). **ATTENTION!** Le cric doit être à vide !
5. Le cric descend: les soupapes de la pompe fuient. Remplacez les obus de valve de la pompe et les joints.
6. Fuite d'huile provenant du vérin: remplacez les joints.

Pièces de rechange

Remplacez les pièces usées ou défectueuses par des pièces de rechange d'origine. Il est possible que les pièces principales ne soient plus disponibles si le produit n'est plus fabriqué.

Mise au rebut

Videz l'huile et éliminez conformément à la réglementation en vigueur.

SE SD20PHL-A / SD26PHL-A

Varningar - säkerhetsföreskrifter

1. Saxdomkraften får endast användas på liftar som har godkänts för montering av hjälpdomkraft. Observera att alla liftar inte är godkända och att saxdomkraftens kapacitet inte får överskrida 2/3 av liftens kapacitet.
2. Domkraften monteras med passande upphängningsanordningar på vågräta, parallella skenor som klarar tyngden och säkras mot nedfall och urspårning. Se avsnittet "Montering av upphängningsanordning".
3. Saxdomkraften får endast användas av utbildad personal som har läst och förstått denna manual.
4. Kontrollera innan varje lyft att domkraftens upphängningsanordning är rätt placerad på lift- eller dikeskanten.
5. Domkraften är uteslutande avsedd för lyft och får inte användas till att flytta fordonet.
6. Stötta alltid upp fordonet med godkända stödbockar om du ska arbeta under det.
7. Undvik överbelastning: Kapaciteten får inte överskridas.
8. Lyft endast i fordonets lyftpunkter, se fordonstillverkarens anvisningar, och centralt på lyftsadlarna. Se under hela lyftet till att lasten inte kan glida.
9. Om hela bilen ska lyftas med hjälp av två saxdomkrafter ska de placeras minst 0,85 m från varandra.
10. Placera alltid lasten centralt. Lyft på endast en lyftpunkt får bara ske mitt på domkraften. Förlängningsarmarna ska alltså alltid belastas symmetriskt på båda sidor.
11. Fordonet ska kunna rulla fritt under lyft och sänkning (handbromsen ej ilagd och växelspaken i friläge).
12. Det är förbjudet att uppehålla sig i, på eller under ett fordon som lyfts eller endast stöds av en domkraft.
13. Operatören ska vara säker på att användning kan ske utan fara för honom själv och andra. Användning får endast ske om operatören har god överblick över saxdomkraften och fordonet.
14. Använd endast originaltillbehör och originalreservdelar.
15. Domkraften - under överstrycksventilen - får inte ändras.
16. Högsta lufttryck: 12 bar. Full kapacitet från 8,5 bar.
17. Underlåtelse att följa varningarna kan medföra att lasten faller ned eller att domkraften sviktar och leda till person- och materialskador.

Montering

Se avsnittet "Montering av upphängningsanordning" på de första sidorna.

Fjärrkontrollboxen monteras på lämplig plats där operatören har god överblick över fordonet, saxdomkraften och den närmaste omgivningen. På en 4-pelarfift rekommenderas montering på pelaren vid liftens handtag.

Saxdomkraftens filterenhet med vattenavskiljare och smörjapparat monteras antingen vid fjärrkontrollboxen eller på saxdomkraftens baksida, se fig. 5:

1. Om filterenheten monteras på sidan av fjärrkontrollboxen kopplas tryckluft (8,5–12 bar, min. 350 l/min) till filterenheten (1/4" WRG) med vidare anslutning till fjärrkontrollboxen, se fig. 6, 7.
2. Om filterenheten monteras på saxdomkraftens baksida ansluts tryckluften direkt till fjärrkontrollboxen (1/4" WRG), se fig. 8.

De två luftslangarna från fjärrkontrollboxen dras genom liften så att de inte kommer in i kläm eller utsätts för slitage. Slangarna ansluts på domkraftens baksida genom de snabbanpassningar som är fästa på den: Styrluften till höger Ø6 snabbanpassning (32), luftmotorns luftförsörjning till vänster Ø8 snabbanpassning (25). Observera att luftanslutningssats med slanghållare, vajer och spiralslang kan köpas till – för mer information, se avsnittet "Tillbehör" längst bak i denna manual.

Användning

Placering av förlängningsarm: Förlängningsarmarna styrs med var sin styrspek. Hastigheten kan justeras med de 4 ventilerna 0200047: Först höger in, därefter höger ut, vänster in och sist vänster ut.

Lyft: Vrid vänster handtag medsols.

Sänkning från fjärrkontrollboxen: Se till att det inte kan uppstå risk för klämning och tryck först därefter på fjärrkontrollboxens knapp. Förlängningsarmarna dras automatiskt in när saxdomkraften har sänkts ned till den nivå där ventilen (6) aktiveras.

Observera att returnivån kan justeras genom att ventilens placering flyttas.

Manuell sänkning: Vrid båda handtagen motsols. De obelastade förlängningsarmarna återgår automatiskt till den förinställda nivån.

Bulleremission: Den A-viktade ljudtrycksnivån är högst 85 dB(A).

Underhåll

Underhåll och reparation ska utföras av kvalificerad personal. Som alla andra luftverktyg kräver domkraftens lufthydrauliska pump olja till smörjning av de rörliga delarna.

Dagligen: Kontrollera att det inte finns några skador på saxdomkraften och upphängningsanordningen och kontrollera upphängningsanordningens placering på liften. Rengör samtidigt de galvaniserade förlängningsarmarna från smuts som kan förhindra automatisk indragning.

Varje månad: Smörj alla rörliga delar med lite olja. Töm luftförsörjningens vattenavskiljare och fyll smörjapparaten med en aning olja.

Oljepåfyllning: Lyft till maxhöjd utan last och montera av oljetankens påfyllningspropp (26). Korrekt oljenivå är upp till hålets underkant. **Varning:** Använd inte saxdomkraften utan påfyllningspropp (oljetanken kommer under tryck).

Oljemängd: 0,6 l.

Använd en bra hydraulolja med viskositet ISO VG 15.

Använd aldrig bromsvätska!

Säkerhetsunderhåll

Enligt nationella bestämmelser ska följande kontrolleras av en sakkunnig minst en gång om året: Upphängningsanordningar och förlängningsarmar för nedfallsrisk, onormalt slitage och skador, och hydrauliksystemet för otätheter. Dessutom ska alla säkerhetsetiketter vara läsliga.

Felsökning

1. Domkraften går inte att lyfta helt: Det saknas olja (se under "Underhåll").
2. Domkraften lyfter inte tillräckligt: Kontrollera att utlösaren står i neutralt läge och kan röra sig fritt. Kontrollera även luftförsörjningen: Minst 8,5 bar och 500 l/min.
3. Domkraften går inte helt ned i botten: Kontrollera att det inte finns skador på eller främmande föremål i botten av saxdomkraften och smörj de rörliga delarna.
4. Domkraften fortsätter att sänkas när utlösaren är släppt: Lufta hydraulikcylindern vid skruven (10).
Varning: Domkraften får inte vara lastad!
5. Domkraften sänks: Otäta ventiler i pumpen. Byt ventilinsats och packningar.
6. Det läcker olja från cylindern: Byt packningar.

Reservdelar

Ersätt slitna eller defekta delar med originalreservdelar. Alla huvuddelar kanske inte kan levereras efter att de tagits ur produktion.

Kassering

Oljan tappas ut och forslas bort enligt gällande lagar.

FI SD20PHL-A / SD26PHL-A

Varoitukset ja turvaohjeet

1. Kevennysnostimen voi asentaa vain sellaisiin nostimiin, joiden valmistaja on varmistanut yhteensopivuuden kevennysnostimien kanssa. Huomaa, että kaikki nostimet eivät ole yhteensopivia. Nostimen nimelliskapasiteetti voi olla korkeintaan 2/3 ajoneuvonostimen kapasiteetista.
2. Asenna kevennysnostin ja sopivat kannattimet vaakasuoriin, samansuuntaisiin ja kiinteisiin kiskoihin. Varmista kiinnitys ennen nostimen käyttöä. Katso kohta Kannattimien asennusohjeet.
3. Lue kaikki käyttöohjeet huolellisesti ennen keventimen käyttöä ja noudata annettuja ohjeita.
4. Tarkista ennen jokaista nostoa, että kannattimet ovat kunnolla paikoillaan nostimen kiskoilla tai huoltokuilun reunassa.
5. Tarkoitettu vain nostokäyttöön. Älä siirrä tai kuljeta ajoneuvoa kevennysnostimen avulla.
6. Tue ajoneuvo välittömästi noston jälkeen tukien avulla.
7. Älä ylitä tuotteessa ilmoitettua nimelliskapasiteettia.
8. Nosta ajoneuvoa vain ajoneuvon valmistajan määrittämistä kohdista ja nostosatulalla vain keskeltä. Varmista, että satulat eivät pääse luistamaan.
9. Jos koko ajoneuvoa nostetaan kahdella kevennysnostimella, ne on sijoitettava vähintään 85 cm:n päähän toisistaan.
10. Kuorman painopiste on sijoitettava aina keskelle. Kun ajoneuvoa nostetaan vain yhdestä kohdasta, nosto on suoritettava keventimen keskiosalla. Älä koskaan nosta ajoneuvoa käyttämällä vain jatkokannattinta.
11. Ajoneuvon on päästävä vierimään vapaasti noston ja laskun aikana (jarrut ja vaihde vapaalla).
12. Ajoneuvon sisällä tai alla ei saa olla ketään, kun kuormaa nostetaan tai kun kuorma on vain yhden kevennysnostimen varassa.
13. Käyttäjän on tarkkailtava, että nostimen käyttö on turvallista. Käytä nostinta vain, kun nostinta ja ajoneuvoa pystytään tarkkailemaan kunnolla.
14. Käytä vain alkuperäisiä tarvikkeita ja varaosia.
15. Kevennysnostimeen ja sen ylipaineventtiiliin ei saa tehdä muutoksia.
16. Ilmanpaine enintään 12 bar. Täysi kapasiteetti saavutetaan, kun paine nousee 8,5 baariin.
17. Näiden varoitusten laiminlyönti voi johtaa henkilö- ja/tai omaisuusvahinkoihin.

Kokoaminen

Katso kohta Kannattimien asennusohjeet edellisiltä sivuilta. Asenna kauko-ohjaimen kotelo paikkaan, josta sekä kevennysnostinta että ajoneuvoa voi tarkkailla kunnolla. Nelipilari-nostimessa kauko-ohjaimen kotelo kannattaa asentaa nostimen säätimien lähelle.

Vedenerottimen ja voitelulaitteen sisältävä suodatinyksikkö asennetaan joko kauko-ohjaimen kotelon viereen tai kevennysnostimen takaosaan, ks. kuva 5:

1. Jos suodatinyksikkö asennetaan kauko-ohjaimen kotelon viereen, paineilma (8,5 – 12 bar, min. 350 l/min) liitetään suodatinyksikköön (1/4" WRG) ja edelleen kauko-ohjaimen koteloon, kuvat 6 ja 7.
2. Jos suodatinyksikkö asennetaan kevennysnostimen takaosaan, paineilma liitetään suoraan kauko-ohjaimen koteloon (1/4" WRG), kuva 8.

Kotelosta tulevat kaksi ilmaletkua asennetaan nostolaitteen sisään ja suojataan litistymiseltä ja kulumiselta. Kiinnitä letkut kevennysnostimen taakse toimitukseen kuuluvilla pikaliittimillä: ilma säätimiin oikean Ø6-liittimen (32) kautta, ilma paineilmamoottoriin vasemman Ø8-liittimen (25) kautta. Huomaa, että saatavana on letkunohjaimen ja vaijeri- ja kierukkaletkun sisältävä ilmaliitäntäsarja – katso lisätiedot tämän oppaan viimeisestä kappaleesta Lisävarusteet.

Käyttö

Jatkokannattimien sijoittaminen: Jokaista jatkokannattinta ohjataan ohjausvuvulla. Nopeutta säädellään neljällä venttiilillä 0200047: ensimmäinen venttiili oikealle sisään, sitten oikealle ulos, vasemmalle sisään ja vasemmalle ulos.

Nostaminen: Käännä vasenta kahvaa myötöpäivään.

Laskeminen kauko-ohjaimen avulla: Tarkkaile kevennysnostinta ja ajoneuvoa ja varmista, ettei kukaan ole vaarassa nostimen käytön aikana. Paina sitten nappia. Kuormittamattomat jatkokannattimet vetäytyvät automaattisesti sisään, kun kevennysnostin saavuttaa tason, jossa venttiili (6) aktivoituu. Huomaa, että "palautumistasoa" voi muuttaa säätämällä venttiilin asentoa.

Laskeminen manuaalisesti: Käännä molempia kahvoja vastapäivään. Kuormaamattomat jatkokannattimet vetäytyvät automaattisesti sisään.

Melupäästö: A-painotettu äänenpaineen taso on enintään 85 dB (A).

Huolto

Huollon ja korjaukset saa suorittaa vain pätevä henkilökunta.

Paineilmahydraulisen pumpun mekaaniset osat on voideltava öljyllä.

Päivittäin: Tarkista, että kevennysnostimessa tai kannattimissa ei ole vaurioita. Tarkista, että kannattimet on sijoitettu turvallisesti nostimeen. Puhdista jatkokannattimet, jotta lika ei estä kannattimien automaattista vetäytymistä.

Kuukausittain: Voitele kaikki mekaaniset osat öljyllä.

Tyhjennä tuloilman vedenerotin/-suodatin, ja täytä voitelulaite ohuella öljyllä.

Öljyn täyttö: Nosta nostin enimmäiskorkeuteen ilman kuormaa ja irrota peitetulppa (26). Öljytaso on oikea, kun öljyä on täyttöaukon alareunaan asti. Varoitus: Älä käytä nostinta ilman peitetulppaa (öljysäiliö paineistetaan). Öljyn määrä: 0,6 l.

Nostimessa voi käyttää mitä tahansa hydrauliöljyä, jonka viskositeetti on ISO VG 15. **Älä käytä koskaan jarrunestettä!**

Turvallisuustarkastus

Valtuutetun huoltohenkilöstön on tarkistettava kevennysnostin vähintään kerran vuodessa kansallisen lainsäädännön mukaisesti: tuet/kannattimet ja niiden kiinnitys nostimeen, nostimen turvallisuus (romahdusvaara), vauriot, kuluminen, paineilmayksikön vuodot. Lisäksi hänen on tarkastettava, että turvallisuusmerkinnät ovat luettavissa.

Mahdolliset viat ja niiden korjaaminen

1. Kevennysnostin ei nosta kuormaa enimmäiskorkeuteen: lisää öljyä (katso kohta Huolto).
2. Nostin ei nosta enimmäiskuormaa: tarkista, että vapautuskahva on neutral-asennossa ja että se pääsee liikkumaan vapaasti. Tarkista myös tuloilma: vähintään 8,5 bar ja 500 l/min.
3. Nostin ei laskeudu ala-asentoon: tarkista, onko nostimen alaosassa vaurioita; voitele kaikki liikkuvat osat.
4. Nostin jatkaa laskeutumistaan, vaikka vapautuskahva vapautetaan: ilmaa paineilmasylinteri ruuvaamalla (10).
Varoitus: Nostimessa ei saa olla kuormaa!
5. Kuorma laskeutuu tahattomasti alas: pumpun pumppuventtiilit vuotavat. Vaihda venttiilin sisukset ja tiivisteet.
6. Sylinteri vuotaa: vaihda kuluneet tiivisteet.

Varaosat

Korvaa kuluneet tai rikkoutuneet osat nostimen valmistajan toimittamilla alkuperäisosilla. Kaikkien osien toimitusta ei voida taata sen jälkeen, kun malli on poistettu tuotannosta.

Hävittäminen

Öljy on tyhjennettävä ja hävitettävä lainsäädännön edellyttämällä tavalla.

NL SD20PHL-A / SD26PHL-A

Veiligheidsvoorschriften

1. De hefarm mag alleen worden gemonteerd op hefwerk-tuigen waar dit door de fabrikant van het hefwerktuig is toegestaan - dit is niet toegestaan op alle hefwerktuigen. De toegestane armcapaciteit bedraagt maximaal 2/3 van de hefcapaciteit voor voertuigen.
2. Monteer de hefarm met adequate steunarmen op horizon-tale, parallelle en stevige rails en beveilig de arm voor gebruik tegen vallen. Zie het gedeelte "Montage-instructies voor steunarmen".
3. Neem alle instructies door, zorg dat u ze begrijpt en volg ze op voordat u deze krik gebruikt.
4. Controleer voor elke heffactiviteit of de steunarmen correct zijn geplaatst op de heffrails of op de rand van de put.
5. De krik dient uitsluitend om te heffen. Verplaats of transporteer geen voertuigen met de hefarm.
6. Ondersteun direct na het heffen het voertuig met stempels.
7. Overschrijd de aangegeven capaciteit niet.
8. hef alleen op de punten zoals aangegeven door de autofabrikant en alleen centraal op hefzadels. Let op dat de zadels niet verschuiven.
9. Als het complete voertuig wordt geheven op twee hefarmen moeten deze ten minste 0,85 m van elkaar zijn geplaatst.
10. Het zwaartepunt van de belasting moet altijd centraal liggen. Bij heffen op slechts één punt altijd heffen in het midden van de arm. Nooit heffen via slechts één verlengarm.
11. Het voertuig moet vrij kunnen draaien tijdens optillen en zakken (zonder remmen en in neutrale positie).
12. Het is verboden zich in, op of onder een voertuig te bevinden dat wordt opgeheven of dat alleen wordt ondersteund door een hefarm.
13. De gebruiker moet opletten dat de arm kan worden bediend zonder gevaar voor zichzelf of anderen. Gebruik de arm alleen als de arm en het voertuig volledig kunnen worden overzien.
14. Gebruik alleen originele onderdelen en reserveonderdelen.
15. Er mogen geen wijzigingen worden aangebracht aan deze arm, met inbegrip van het veiligheidsventiel.
16. Max. toegelaten luchtdruk: 12 bar. Volledige capaciteit vanaf 8,5 bar.
17. Het niet opvolgen van deze waarschuwingen kan lichamelijk letsel en/of schade aan eigendommen tot gevolg hebben.

Montage

Zie het gedeelte "Montage-instructies voor steunarmen" op eerdere pagina's.

Monteer de kast voor de afstandsbediening op een plaats waar zowel de hefarm als het voertuig volledig kunnen worden overzien. Bij een hefbrug met vier stutten wordt aanbevolen om de kast naast de hefbrugbediening te monteren.

De filtereenheid met waterafscheider en de smeereenheid van de krik worden bij de kast van de afstandsbediening of aan de achterkant van de krik gemonteerd, zie fig. 5:

1. Wanneer de filtereenheid naast de kast van de afstandsbediening wordt gemonteerd, wordt perslucht (8,5 – 12 bar, min. 350 l/min) aangesloten op de filtereenheid (1/4" WRG) en dan verder verbonden met de kast voor de afstandsbediening, fig. 6,7.
2. Wanneer de filtereenheid aan de achterkant van de krik wordt gemonteerd, wordt de perslucht direct aangesloten op de kast voor de afstandsbediening (1/4" WRG), fig. 8.

De twee luchtslangen die uit de kast komen moeten binnen de hefbrug worden geïnstalleerd, beschermd tegen bekneling en slijtage. Sluit de slangen aan op de achterkant van de hefarm met de gemonteerde snelkoppelingen: lucht voor besturing op rechter Ø6 fitting (32), luchttoevoer voor luchtmotor op linker Ø8 fitting (25). Let erop dat de luchttoevoer is ingesteld met een beschikbare slanggeleiding, draad en spiraalslang. Raadpleeg het hoofdstuk Accessoires van deze handleiding.

Gebruik

De verlengarmen plaatsen: elke verlengarm wordt bestuurd met een joystick. De snelheid kan worden aangepast met de vier kleppen 0200047: de eerste klep voor rechts in, vervolgens rechts uit, links in en tenslotte links uit.

Heffen: draai de linker hendel naar rechts.

Dalen met de afstandsbediening: controleer de hefarm en het voertuig om er zeker van te zijn dat er geen gevaar voor derden bestaat - druk vervolgens op de knop. De onbelaste verlengarmen worden automatisch ingetrokken als de hefarm het niveau bereikt waar klep (6) wordt geactiveerd. Het "retourniveau" kan worden gewijzigd door de klepstand aan te passen.

Handmatig dalen: draai beide hendels naar links. De onbelaste verlengarmen keren automatisch terug.

Geluidsemisatie: het A-gewogen geluidsdrukkniveau is max. 85 dB(A).

Onderhoud

Onderhoud en reparatiewerkzaamheden moeten altijd worden uitgevoerd door opgeleid personeel. De luchthydraulische pomp moet regelmatig met olie worden gesmeerd.

Dagelijks: inspecteer de hefarm en de steunen op beschadigingen en controleer of de steunen veilig op de hefbrug zijn geplaatst. Reinig de verlengarmen om de automatische intrekking niet te hinderen.

Maandelijks: smeer alle mechanische onderdelen met olie. Maak de waterafscheider/filter van de luchttoevoer leeg en vul de oliesmeerder bij met een dunne olie.

Olie bijvullen: hef tot de maximale hoogte zonder belasting en verwijder de vulplug (26). Het juiste oliepeil is tot de onderkant van de vulopening. Waarschuwing: gebruik de hefarm niet zonder de vulplug (het oliereservoir komt onder druk).

Hoeveelheid olie: 0,6 l.

Elke hydraulische olie van goede kwaliteit met viscositeit ISO VG 15 mag gebruikt worden. **Gebruik nooit remvloeistof!**

Veiligheidsinspectie

Volgens nationale voorschriften - maar minstens één keer per jaar - moet de hefarm door een vakman worden geïnspecteerd. Controleer de steunen/steunarmen en hun ophanging aan de hefbrug; controleer de beveiliging tegen vallen, alsmede op beschadigingen en slijtage; controleer de hydraulische eenheid op lekkage. Bovendien moet worden gecontroleerd of stickers met betrekking tot veiligheid goed leesbaar zijn.

Mogelijke stringen en hoe deze op te lossen

1. De hefarm heft niet tot de maximale hoogte: bijvullen met olie (zie "Onderhoud").
2. De hefarm heft niet tot de volledige capaciteit: controleer of de regelklep in de stand "neutraal" staat en vrij kan bewegen. Controleer ook de luchttoevoer: minimaal 8,5 bar en 500 l/min.
3. De hefarm daalt niet tot de minimale hoogte: controleer op beschadigingen en voorwerpen onderin de hefarm; smeer alle bewegende delen.
4. De hefarm blijft dalen nadat de regelklep is losgelaten: ontlucht de hydraulische cilinder met schroef (10).
Waarschuwing: de hefarm mag niet belast zijn!
5. De lading daalt: lekkende pompventielen in de pomp. Vervang de schuifafsluiters en afdichtingen.
6. De cilinder lekt: vervang versleten afdichtingen.

Reserveonderdelen

Vervang versleten of kapotte onderdelen alleen door originele onderdelen geleverd door de fabrikant van het hefwerktuig. Mogelijk zijn niet alle belangrijke onderdelen beschikbaar als een model uit productie is genomen.

Afvalverwerking

Olie moet worden afgetapt en afgevoerd volgens wettelijke voorschriften.

ES SD20PHL-A / SD26PHL-A

Advertencia & instrucciones de seguridad

1. Los gatos de tijera deben ser montados únicamente sobre plataformas elevadoras certificadas por su fabricante para la colocación de gatos de tijera. Tenga en cuenta que no todas las plataformas elevadoras son certificadas. La capacidad nominal del gato de tijera no debe ser superior a 2/3 de la capacidad de la plataforma elevadora.
2. Monte el gato de tijera con los brazos de soporte adecuados sobre raíles sólidos horizontales y paralelos y, antes de utilizarla, asegúrela para evitar su caída. Vea el apartado "Instrucciones de montaje para los brazos de soporte".
3. El gato de tijera debe ser manejado únicamente por personal entrenado, que haya leído y comprendido este manual.
4. Antes de cada elevación, compruebe que los brazos de soporte están correctamente situados sobre el rail de la plataforma elevadora o borde del foso.
5. Este es un dispositivo exclusivamente de elevación. No utilice el gato para mover o transportar vehículos.
6. Haga descender siempre el gato hasta el tope de seguridad más cercano, o utilice soportes de apoyo antes de trabajar en el vehículo.
7. No sobrecargue el gato, ya que de lo contrario pueden producirse daños o averías en el mismo. Asimismo, preste atención a las cargas adicionales que se monten al vehículo.
8. Eleve el vehículo únicamente en los puntos especificados por el fabricante del automóvil. Durante la elevación, preste atención a que los soportes no resbalen.
9. Cuando se eleve un vehículo totalmente mediante dos gatos de tijera, éstos deben estar situadas como mínimo a 0,85 m de distancia entre sí.
10. El centro de gravedad de la carga siempre debe estar situado en el centro. Cuando la elevación se realiza mediante un solo punto, éste debe estar situado siempre en el centro del gato. Asimismo, los dos brazos de extensión sólo se deben utilizar simultáneamente.
11. El vehículo debe poder moverse libremente durante la elevación y el descenso (sin frenos y en neutro).
12. Cuando el vehículo sea elevado o soportado únicamente por el gato nadie debe permanecer dentro o debajo del mismo.
13. El operario debe observar que el gato pueda ser manejado sin peligro para él mismo ni para otras personas.
14. Utilice únicamente accesorios y piezas de recambio originales.
15. El gato y la válvula de seguridad regulada y sellada por el fabricante no se deben modificar.
16. Presión de aire máxima: 12 bar. Capacidad total: a partir de 8,5 bar.
17. Si no se respetan estas advertencias, puede producirse la caída de la carga, daños en el gato y/o fallos que tengan como resultado daños personales o materiales.

Montaje

Consulte la sección "Montaje de brazos de apoyo" en las primeras páginas.

Monte la caja del mando a distancia en un lugar adecuado desde el cual se vea el vehículo, el gato tijera y la zona cercana. En caso de elevador de 4 postes, recomendamos que lo monte en la columna que hay al lado del dispositivo de mando.

La unidad de mantenimiento (filtro y lubricador) del gato de tijera se puede montar tanto en la caja de mando a distancia como en la parte posterior del gato, ver fig. 5.

1. Si la unidad de mantenimiento es montada junto a la caja de mando a distancia, se debe primeramente conectar la entrada de potencia de aire (8,5 -12 bar, min. 350l/min) al filtro (1/4" WRG), para luego conectar el lubricador a la caja de mando a distancia, fig 6,7.
2. Si la unidad de mantenimiento es montada en la parte posterior del gato de tijera entonces la entrada de potencia de aire se debe conectar directamente a la caja de mando a distancia (1/4" WRG), fig.8.

Retire los dos tubos de aire de la caja a través del elevador, de modo que no puedan quedar enganchados ni desgastarse. Los tubos se conectan en la parte posterior del elevador, entre las conexiones rápidas colgadas: Gire la llave giratoria a la conexión rápida derecha (32), y el suministro de aire del motor de aire a la conexión rápida izquierda Ø8 (25). Existe un juego de conexión de aire disponible con guía de tubería

y tubería reforzada con espiral de alambre; consulte la última sección "Accesorios" de esta guía.

Manejo

Posicionamiento de los brazos de extracción: Cada brazo de extracción se maneja con la palanca correspondiente. La velocidad puede regularse con las 4 válvulas 0200047: la frontal; brazo der. adentro. La subsiguiente; brazo der. afuera. La siguiente; brazo izq. adentro. La posterior; brazo izq. afuera.

Elevación: Gire el asa izquierda en el sentido de las agujas del reloj.

Descenso de la caja del mando a distancia: Asegúrese de que no pueda encallarse y pulse primero el botón de la caja. Los brazos de extracción se introducen automáticamente si el gato de tijera ha bajado hasta el nivel en que se activa la válvula (6). Tenga en cuenta que el "punto de retorno" se puede ajustar modificando la colocación de la válvula.

Descenso manual: Gire ambas asas en el sentido opuesto a las agujas del reloj. Los brazos de extracción sin carga volverán automáticamente al alcanzar el punto de retorno configurado previamente.

Emisión de ruidos: El nivel de ruido A ponderado es, como máximo, 85 dB(A)

Mantenimiento

Tanto el mantenimiento como las reparaciones siempre deben ser realizados por personal cualificado. La bomba oleoneumática requiere aceite para la lubricación de las partes mecánicas.

Diariamente: Compruebe que el gato y los brazos de apoyo no presenten daños, así como la colocación de los brazos respecto al elevador.

Además, retire la suciedad de los brazos de extracción galvanizados. La suciedad puede impedir que se extiendan automáticamente.

Mensualmente: Engrase todos los componentes metálicos con un poco de aceite. Vacíe el separador de agua del suministro de aire y llene la aceitera de aceite fino.

Nivel de aceite: Eleve hasta la altura máxima sin carga y desmonte el agujero de llenado del depósito de aceite (26). El nivel es correcto, cuando éste llega al borde del orificio de llenado. **Aviso:** No accione el gato sin el tapon de llenado puesto (el depósito de aceite es presurizado).

Volumen de aceite: 0,6 l.

Puede utilizar cualquier aceite hidráulico de buena calidad con viscosidad ISO VG 15. **¡Nunca utilice líquido de frenos!**

Inspección de seguridad

De acuerdo con las regulaciones nacionales, y al menos una vez al año, un experto debe revisar:

Los apoyos y brazos de apoyo (respecto a seguridad contra caídas), el desgaste y los daños anómalos, las soldaduras y el sistema hidráulico en busca de fugas. Asimismo, deberá asegurarse de que las etiquetas de seguridad sean legibles.

Localización de errores

1. El gato no puede elevarse hasta su máxima altura: Rellene el depósito de aceite. Ver "Mantenimiento".
2. El gato no eleva suficiente: Compruebe que las asas de descenso estén en su posición "neutra" y que pueden girar libremente. Compruebe también el suministro de aire: mínimo 8,5 bar y 500 l/min.
3. El gato no baja hasta el fondo: Asegúrese de que no hayan daños, así como de que no haya elementos ajenos en el fondo del gato. Lubrique los componentes móviles.
4. El gato sigue bajando una vez se han soltado las asas: Elimine el aire en el cilindro hidráulico purgándolo mediante el tornillo (10). **Aviso:** ¡El gato no debe estar cargado!
5. El gato descendiende: Las válvulas de la bomba tienen fugas. Cambie los asientos de las válvulas y los empaques.
6. El cilindro tiene fugas de aceite: Cambie los empaques.

Piezas de recambio

Reemplace los componentes defectuosos o dañados únicamente con piezas de recambio originales. No se podrán suministrar todos los componentes principales cuando se deje de fabricar un modelo.

Eliminación

Drene el aceite y elimínelo de conformidad con la ley.

IT SD20PHL-A / SD26PHL-A

AVVERTENZE - norme di sicurezza

1. Il montaggio del martinetto a pantografo è consentito esclusivamente su sollevatori omologati per l'applicazione di martinetti ausiliari. Nota - Non tutti i sollevatori sono omologati in tal senso. Inoltre, la portata del martinetto a pantografo non deve superare i 2/3 della portata del sollevatore.
2. Il martinetto deve essere montato con apposite sospensioni su guide orizzontali e parallele, di portata adeguata. Inoltre è necessario prevenire la caduta e lo sfilamento del martinetto. Vedere la sezione "Montaggio delle sospensioni".
3. Il martinetto a pantografo deve essere utilizzato esclusivamente da personale addestrato nel rispetto delle indicazioni contenute nel presente manuale.
4. Prima di ogni operazione di sollevamento, accertarsi che le sospensioni del martinetto siano posizionate correttamente sul sollevatore o sul bordo della fossa.
5. Il martinetto è progettato esclusivamente per il sollevamento di veicoli, non per il loro trasferimento.
6. Abbassare sempre il martinetto al fermo di sicurezza più vicino – oppure utilizzare cavalletti di supporto omologati - prima di lavorare sotto il veicolo.
7. Non superare la portata consentita. Il sovraccarico può provocare danni o anomalie al martinetto. Tenere conto inoltre di carichi applicati dall'esterno.
8. Utilizzare esclusivamente i punti di sollevamento previsti dal produttore del veicolo, centrando lo stesso sulle selle di sollevamento. Durante l'intera operazione di sollevamento, accertarsi che il carico non possa muoversi.
9. Dovendo sollevare un veicolo con due martinetti a pantografo, mantenere fra di essi una distanza minima di 0,85 m.
10. Centrare sempre il carico. Utilizzando un unico punto di sollevamento, il carico deve trovarsi al centro del martinetto. I bracci di prolunga devono essere soggetti a un carico simmetrico a entrambi i lati.
11. Durante le fasi di sollevamento e di abbassamento, il veicolo deve poter scorrere liberamente (senza freni e in folle).
12. È vietata la presenza di persone all'interno, sopra o sotto un veicolo sollevato o sostenuto da un martinetto.
13. L'operatore deve accertarsi che l'uso possa avvenire nel rispetto della sicurezza propria e degli altri. Durante l'uso, l'operatore deve avere il controllo visivo di martinetto a pantografo e veicolo.
14. Utilizzare esclusivamente accessori e ricambi originali.
15. È vietato apportare modifiche al martinetto, compresa la valvola di sovrappressione.
16. Pressione pneumatica max: 12 bar. Piena portata da 8,5 bar.
17. Il mancato rispetto di queste avvertenze può provocare la caduta del carico oppure anomalie al martinetto, con conseguenti danni a persone e cose.

Montaggio

Vedere la sezione "Montaggio delle sospensioni" nelle prime pagine.

Raccordo pneumatico sul lato posteriore: 1/4" WRG, 8,5-12 bar, min 500 L/min.

Il telecomando deve essere montato in un luogo adatto, da cui si abbia la piena visuale di veicolo, martinetto a pantografo e area adiacente. Nel caso di un sollevatore a quattro montanti si raccomanda di montarlo sul montante in cui si trovano i comandi del sollevatore.

Il gruppo filtro del martinetto a pantografo con separatore d'acqua e gruppo di lubrificazione deve essere montato in corrispondenza del telecomando o sul lato posteriore del martinetto a pantografo (fig. 5):

1. In caso di montaggio del gruppo filtro accanto al telecomando, effettuare il collegamento pneumatico (8,5 – 12 bar, min. 350 L/min) al telecomando interponendo il gruppo filtro (1/4" WRG) (fig. 6 e 7).
2. In caso di montaggio del gruppo filtro sul lato posteriore del martinetto a pantografo, effettuare il collegamento pneumatico direttamente al telecomando (1/4" WRG) (fig. 8).

Infilare i due flessibili pneumatici in uscita dal telecomando nel sollevatore controllando che non possano essere schiacciati o esposti a usura. Collegare i flessibili al lato posteriore del sollevatore utilizzando gli attacchi rapidi in dotazione: attacco rapido destro da Ø 6 (32) per l'aria di comando, attacco rapido sinistro da Ø 8 (25) per l'alimentazione pneumatica del motore pneumatico. Si noti che la connessione impostata è disponibile separatamente - sezione "Accessori" alla fine di questo manuale a vedere.

Uso

Posizionamento dei bracci di prolunga: I bracci di prolunga si azionano con i corrispondenti joystick. La velocità può essere regolata con le quattro valvole 0200047 (anteriore destra verso l'interno, quindi destra verso l'esterno, sinistra verso l'interno e posteriore sinistra verso l'esterno).

Sollevamento: Ruotare la leva di comando sinistra in senso orario.

Abbassamento con telecomando: Prima di premere il pulsante del telecomando, accertarsi che non vi sia pericolo di schiacciamento. I bracci di prolunga rientrano automaticamente quando il martinetto a pantografo si abbassa al livello di attivazione della valvola (6). Nota - Il "livello di ritorno" può essere regolato spostando la valvola.

Abbassamento manuale: Ruotare le due leve di comando in senso antiorario. I bracci di prolunga, senza carico, tornano automaticamente al livello preimpostato.

Emissioni acustiche: Il livello di pressione sonora ponderato su A non supera 80 dB(A).

Manutenzione

Manutenzione e riparazioni sono riservate a personale qualificato.

Come qualsiasi attrezzo pneumatico, le pompe idropneumatiche del martinetto necessitano di olio per la lubrificazione delle parti mobili.

Una volta al giorno: Controllare che martinetto a pantografo e sospensioni non presentino danni. Verificare inoltre che le sospensioni siano posizionate sul sollevatore in modo sicuro. Rimuovere contestualmente dai bracci di prolunga galvanizzati qualsiasi traccia di sporcizia che può prevenire lo sfilo automatico.

Una volta al mese: Lubrificare tutte le parti mobili con un velo d'olio. Vuotare il separatore d'acqua e rabboccare il gruppo di lubrificazione con olio a bassa viscosità.

Rabbocco dell'olio: Portare l'attrezzatura all'altezza massima

senza carico e rimuovere il tappo di rabbocco (26) del serbatoio dell'olio. Il livello è corretto quando l'olio raggiunge il bordo inferiore del foro. **Avvertenza:** Non utilizzare il martinetto a pantografo senza tappo di rabbocco (il serbatoio dell'olio è in pressione durante l'uso). **Quantità d'olio:** 0,6 l. Si può utilizzare un buon olio idraulico con viscosità ISO VG 15 di qualsiasi marca. **Non utilizzare mai liquido per freni!**

Revisioni di sicurezza

Nel rispetto delle norme nazionali vigenti – e comunque almeno una volta all'anno – rivolgersi a un tecnico autorizzato per la revisione di sospensioni e bracci di prolunga. Il tecnico dovrà accertare l'assenza di pericolo di caduta, usura anomala, danni all'attrezzatura e perdite dall'impianto idraulico. Inoltre, è necessario controllare l'integrità e la perfetta leggibilità di tutte le etichette di sicurezza.

Ricerca dei guasti

1. Il martinetto non raggiunge l'altezza massima: Manca olio (vedere la sezione "Manutenzione").
2. La portata del martinetto è insufficiente: Controllare che il disinnesto sia in posizione neutra e libero di muoversi. Controllare anche l'alimentazione pneumatica: min 8,5 bar e 500 L/min.
3. Il martinetto non si abbassa a fondo: Verificare che non vi siano danni o corpi estranei sul fondo del pantografo, quindi lubrificare le parti mobili.
4. Il martinetto continua ad abbassarsi al rilascio del disinnesto: Sfiatare il cilindro idraulico agendo sulla vite (10).
Avvertenza: Il martinetto deve essere senza carico!
5. Il martinetto si abbassa: Perdite alle valvole della pompa. Sostituire gli inserti delle valvole e le guarnizioni.
6. Perdite di olio dai cilindri: Sostituire le guarnizioni.

Ricambi

Utilizzare ricambi originali per sostituire parti usurate o difettose. Il produttore si riserva il diritto di non fornire tutte le parti principali dopo l'uscita di produzione del modello.

Rottamazione

Scaricare l'olio e smaltirlo in conformità alle norme vigenti prima della rottamazione dell'attrezzatura.

SD20PHL-A SD26PHL-A

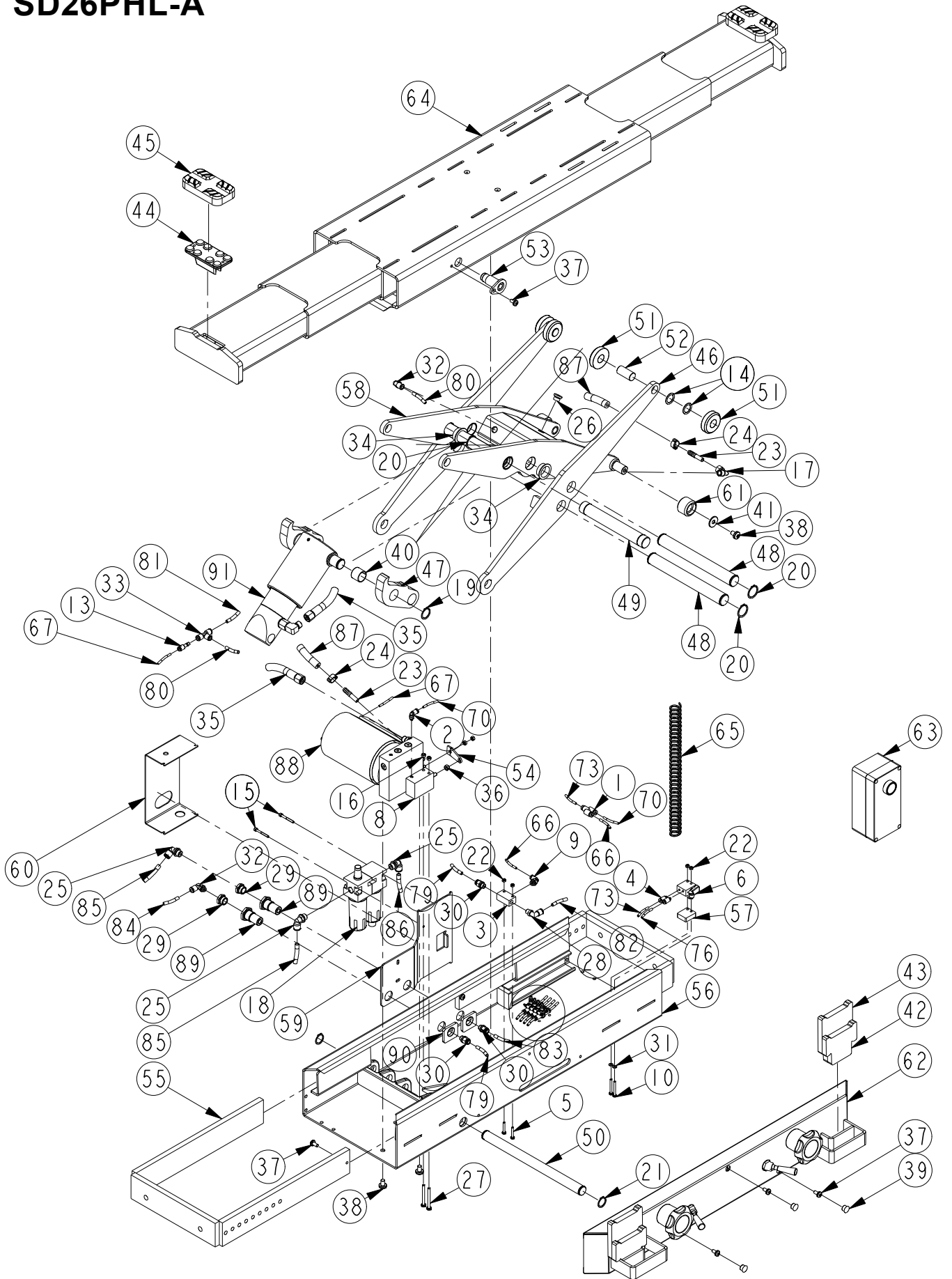

Slangeføring
Hose guiding
Schlauchführung

62 550 00 / 62 500 00 → 62 520 00

- 90 794 30 → 90 794 30
- 90 794 30 → 90 794 30
- 90 794 40 → 90 794 40
- 90 794 40 → 90 794 40
- 90 794 90 → 90 794 90
- 90 796 75 → 90 796 75
- 90 796 75 → 90 796 75
- 90 796 75 → 90 796 75

62 550 00 / 62 500 00 → 62 509 00

- 90 794 82 → 90 794 82
- 90 794 82 → 90 794 82
- 90 794 99 → 90 794 99
- 90 794 99 → 90 794 99

62 550 00 / 62 500 00 → 62 522 00

- 90 797 60 → 90 797 60
- 90 799 60 → 90 799 60

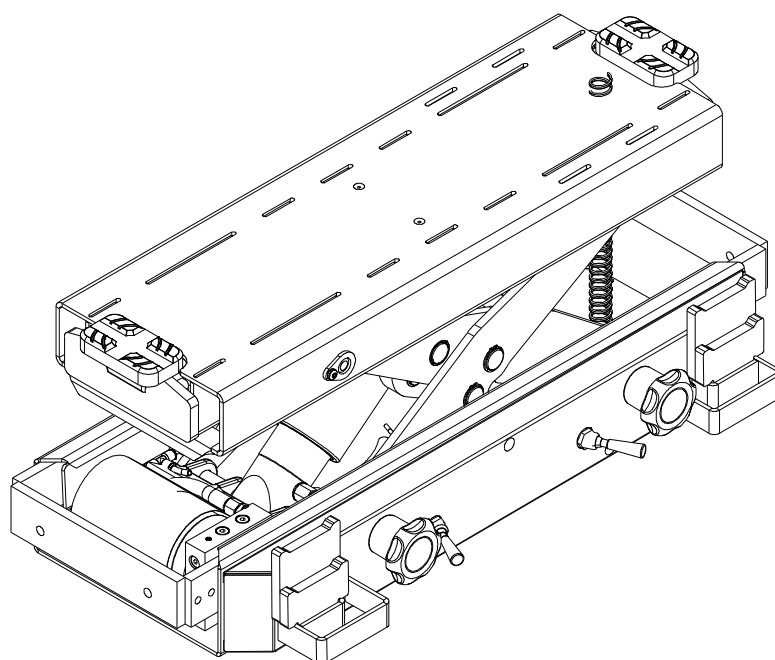
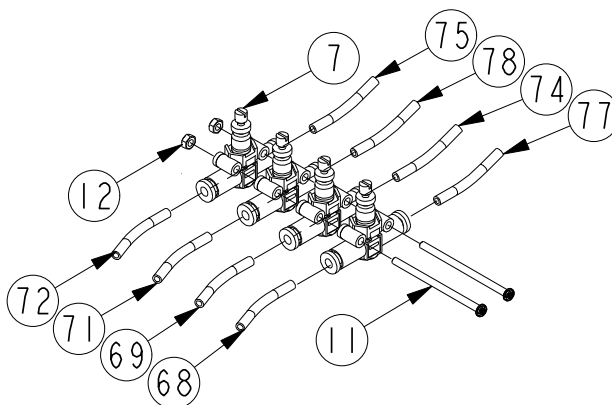

	SD20PHL-A	SD26PHL-A		(DK)	(GB)	(DE)
Pos.	Art. No.	Art. No.	Pcs.	Benævnelse	Description	Bezeichnung
	62 550 00	62 500 00		Lufthydraulisk saksedonkraft	Air-hydraulic jacking beam	Lufthydraulischer Scherenheber
1	02 000 35	02 000 35	1	Fitting	Fitting	Fitting
2	02 000 36	02 000 36	1	Fitting	Fitting	Fitting
3	02 000 38	02 000 38	1	Ventil	Valve	Ventil
4	02 000 39	02 000 39	2	Fitting	Fitting	Fitting
5	02 000 40	02 000 40	2	Skrue	Screw	Schraube
6	02 000 45	02 000 45	1	Ventil	Valve	Ventil
7	02 000 47	02 000 47	4	Ventil	Valve	Ventil
8	02 000 54	02 000 54	1	Luftcylinder	Air cylinder	Luftzylinder
9	02 000 55	02 000 55	1	Fitting, vinkel	Fitting	Fitting
10	02 000 80	02 000 80	2	Skrue	Screw	Schraube
11	02 000 97	02 000 97	2	Skrue	Screw	Schraube
12	02 000 98	02 000 98	2	Møtrik M3	Nut	Mutter
13	02 002 24	02 002 24	1	Fitting	Fitting	Fitting
14	02 004 28	02 004 28	4	Passkive	Disc	Scheibe
15	02 007 98	02 007 98	2	Skrue	Screw	Schraube
16	02 012 00	02 012 00	2	Møtrik M5	Nut	Mutter
17	02 136 00	02 136 00	1	Fitting	Fitting	Fitting
18	02 163 00	02 163 00	1	Vandudskiller	Filter and lubricator	Wartungseinheit
19	02 205 00	02 205 00	2	Seegerring	Circlip	Seegerring
20	02 206 00	02 206 00	6	Seegerring	Circlip	Seegerring
21	02 222 00	02 222 00	2	Seegerring	Circlip	Seegerring
22	02 344 00	02 344 00	4	Møtrik M4	Nut	Mutter
23	02 418 00	02 418 00	2	Slangestuds	Hose union	Schlauchstuz
24	02 421 00	02 421 00	2	Slangeklemme	Hose clamp	Schlauchklemme
25	02 439 00	02 439 00	1	Fitting	Fitting	Fitting
26	02 470 00	02 470 00	1	Prop	Plug	Füllpfropfen
27	02 491 00	02 491 00	2	Skrue	Screw	Schraube
28	02 493 00	02 493 00	1	Fitting	Fitting	Fitting
29	02 506 00	02 506 00	2	Fitting	Fitting	Fitting
30	02 512 00	02 512 00	3	Fitting	Fitting	Fitting
31	02 519 00	02 519 00	2	Skive	Disc	Scheibe
32	02 545 00	02 545 00	2	Fitting	Fitting	Fitting
33	02 546 00	02 546 00	1	Fitting	Fitting	Fitting
34	02 556 00	02 556 00	4	Leje	Bearing	Lager
35	02 558 00	02 558 00	1	Hydraulikslange	Hydraulic hose	Hydraulikschlauch
36	02 627 00	02 627 00	1	Møtrik	Nut	Mutter
37	02 630 00	02 630 00	7	Skrue	Screw	Scheibe
38	02 646 00	02 646 00	4	Skrue	Screw	Scheibe
39	02 649 00	02 649 00	3	Prop	Plug	Pfropfen
40	02 705 00	02 705 00	2	Leje	Bearing	Lager
41	02 766 00	02 766 00	2	Skive	Disc	Scheibe
42	62 022 00	62 022 00	2	Forlænger 45mm	Extension, 45 mm	Verlängerung, 45 mm
43	62 023 00	62 023 00	2	Forlænger 90mm	Extension, 90 mm	Verlängerung, 90 mm
44	62 024 00	62 024 00	2	Sadel	Saddle	Sattel
45	62 172 00	62 172 00	2	Gummisadel	Rubbersaddle	Gummiklötze
46	62 203 00	62 203 00	2	Saksearm udv.	Outer scissor arm	Scherenarm, ausw.
47	62 210 00	62 210 00	2	Kurve	Curve	Krümmung
48	62 211 00	62 211 00	2	Aksel	Axle	Achse
49	62 212 00	62 212 00	1	Aksel	Axle	Achse
50	62 213 00	62 213 00	1	Aksel	Axle	Achse
51	62 216 00	62 216 00	4	Rulle	Roller	Rollen
52	62 218 00	62 218 00	2	Rulleaksel	Roller axle	Rollen achse
53	62 219 00	62 219 00	2	Lejetap	Axle journal, cpl.	Lagerzapfen
54	62 228 02	62 228 02	1	Udløserarm	Release lever	Auslöserarm
55	62 260 00	62 260 00	2	Udtræk	Base support arm	Grundaufhängung
56	62 501 00	62 501 00	1	Bundramme, komplet	Botton frame	Bodenrahmen
57	62 501 05	62 501 05	1	Afstandsklod	Distance block	Abstandsblock
58	62 502 00	62 502 00	1	Saksehalvpart med tank	Scissor half with tank	Scherenhälfte m. Behälter
59	62 504 20	62 504 20	1	Beslag	Bracket	Beschlag

				(DK)	(GB)	(DE)
60	62 504 22	62 504 22	1	Afskaermning	Cover	Schirm
61	62 517 00	62 517 00	2	Rulle	Roller	Rollen
62	62 520 00	62 520 00	1	Betjeningspanel	Control panel	Bedienfeld
63	62 522 00	62 522 00	1	Fjernbetjening	Remote control	Fernbedienung
64	62 530 00	62 530 00	1	Topbjælke	Top beam	Traverse
65	62 530 01	62 530 01	1	Spiralslange	Coiltube	Spiral
66	90 794 04	90 794 04	1	Luftslange	Airhose	Luftschlauch
67	90 794 12	90 794 12	1	Luftslange	Airhose	Luftschlauch
68	90 794 30	90 794 30	0	Luftslange	Airhose	Luftschlauch
69	90 794 30	90 794 30	0	Luftslange	Airhose	Luftschlauch
70	90 794 35	90 794 35	1	Luftslange	Airhose	Luftschlauch
71	90 794 40	90 794 40	0	Luftslange	Airhose	Luftschlauch
72	90 794 40	90 794 40	0	Luftslange	Airhose	Luftschlauch
73	90 794 50	90 794 50	1	Luftslange	Airhose	Luftschlauch
74	90 794 82	90 794 82	0	Luftslange	Airhose	Luftschlauch
75	90 794 82	90 794 82	0	Luftslange	Airhose	Luftschlauch
76	90 794 90	90 794 90	0	Luftslange	Airhose	Luftschlauch
77	90 794 99	90 794 99	0	Luftslange	Airhose	Luftschlauch
78	90 794 99	90 794 99	0	Luftslange	Airhose	Luftschlauch
79	90 796 18	90 796 18	1	Luftslange	Airhose	Luftschlauch
80	90 796 55	90 796 55	1	Luftslange	Airhose	Luftschlauch
81	90 796 75	90 796 75	0	Luftslange	Airhose	Luftschlauch
82	90 796 75	90 796 75	0	Luftslange	Airhose	Luftschlauch
83	90 796 75	90 796 75	0	Luftslange	Airhose	Luftschlauch
84	90 797 60	90 797 60	0	Luftslange	Airhose	Luftschlauch
85	90 798 26	90 798 26	1	Luftslange	Airhose	Luftschlauch
86	90 799 60	90 799 60	0	Luftslange	Airhose	Luftschlauch
87	90 880 60	90 880 60	1	Olieslange	Hose	Schlauch
88	91 200 30	91 200 36	1	Pumpe	Pump	Pumpe
89	91 206 00	91 206 00	2	Filterhus	Filterhousing	Filterhaus
90	91 207 00	91 207 00	2	Møtrik	Nut	Mutter
91	91 235 10	91 235 10	1	Hydraulikcylinder	Cylinder	Zylinder

62 520 00

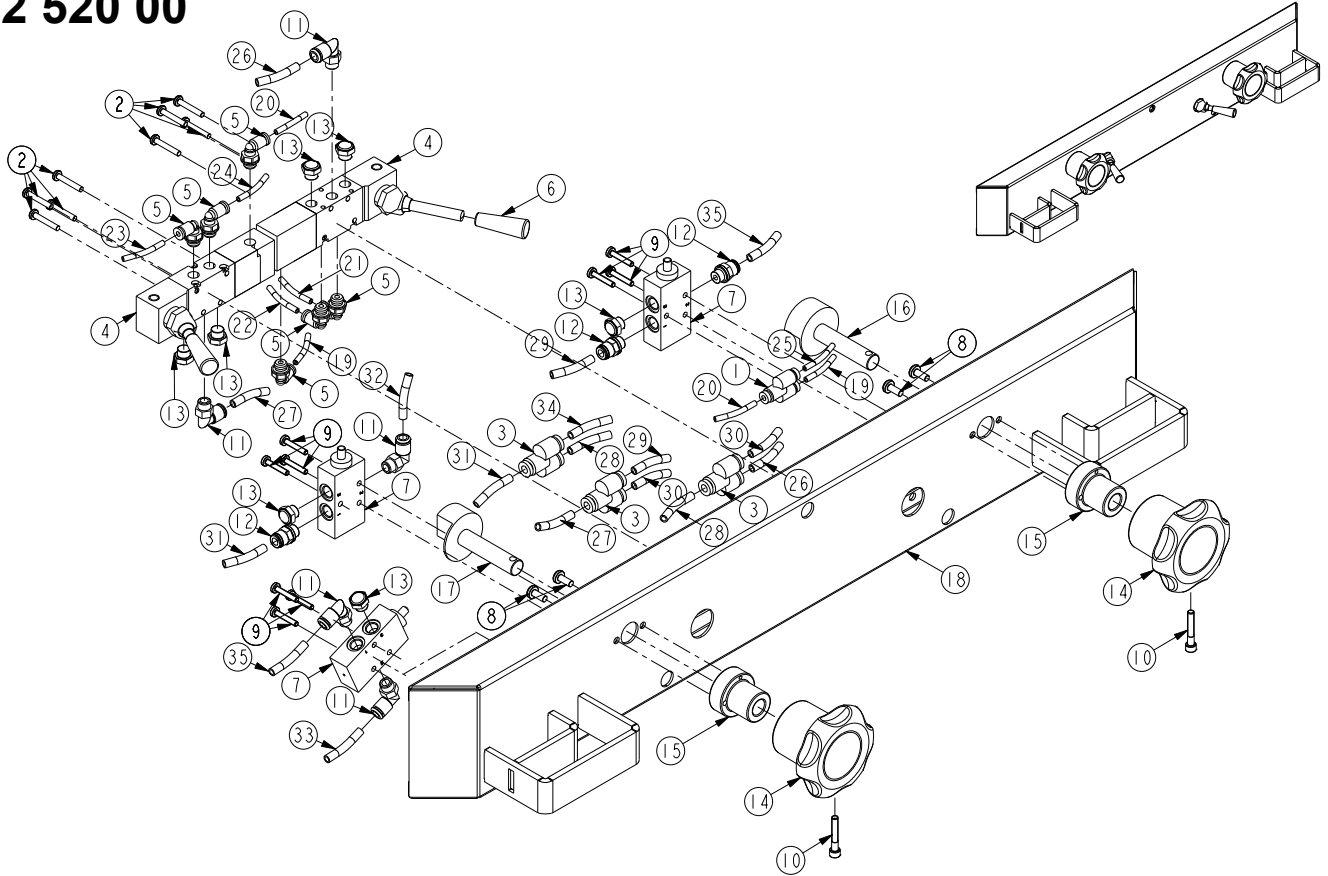

	SD20PHL-A	SD26PHL-A	(DK)	(GB)	(DE)	
Pos.	Art. No.	Art. No.	Pcs.	Benævnelse	Description	Bezeichnung
	62 520 00	62 520 00		Betjeningspanel	Control panel	Bedienfeld
1	02 000 35	02 000 35	1	Fitting	Fitting	Fitting
2	02 000 40	02 000 40	8	Skruer	Screw	Schraube
3	02 000 42	02 000 42	3	Fitting	Fitting	Fitting
4	02 000 53	02 000 53	2	Ventil	Valve	Ventil
5	02 000 55	02 000 55	6	Fitting	Fitting	Fitting
6	02 086 00	02 086 00	2	Prop	Plug	Füllpfropfen
7	02 095 00	02 095 00	3	Ventil	Valve	Ventil
8	02 099 00	02 099 00	4	Skruer	Screw	Schraube
9	02 101 00	02 101 00	9	Skruer	Screw	Schraube
10	02 324 00	02 324 00	2	Skruer	Screw	Schraube
11	02 493 00	02 493 00	5	Fitting	Fitting	Fitting
12	02 512 00	02 512 00	3	Fitting	Fitting	Fitting
13	02 564 00	02 564 00	7	Lyddæmper	Soundabsorber	Schalldämpfer
14	62 016 00	62 016 00	2	Udløsergreb	Operating handle	Betätigungsgriff
15	62 222 00	62 222 00	2	Flangeleje	Flange bearing	Flanschlager
16	62 520 05	62 520 05	1	Ventilspindel	Valve spindle	Ventilspindel
17	62 520 11	62 520 11	1	Ventilspindel	Valve spindle	Ventilspindel
18	62 521 00	62 521 00	1	Betjeningspanel	Control panel	Bedienfeld
19	90 794 25	90 794 25	1	Luftslange	Air hose	Luftschlauch
20	90 794 25	90 794 25	1	Luftslange	Air hose	Luftschlauch
21	90 794 30	90 794 30	1	Luftslange	Air hose	Luftschlauch
22	90 794 30	90 794 30	1	Luftslange	Air hose	Luftschlauch
23	90 794 40	90 794 40	1	Luftslange	Air hose	Luftschlauch
24	90 794 40	90 794 40	1	Luftslange	Air hose	Luftschlauch
25	90 794 90	90 794 90	1	Luftslange	Air hose	Luftschlauch
26	90 796 04	90 796 04	1	Luftslange	Air hose	Luftschlauch
27	90 796 04	90 796 04	1	Luftslange	Air hose	Luftschlauch
28	90 796 13	90 796 13	1	Luftslange	Air hose	Luftschlauch
29	90 796 18	90 796 18	1	Luftslange	Air hose	Luftschlauch
30	90 796 35	90 796 35	1	Luftslange	Air hose	Luftschlauch
31	90 796 35	90 796 35	1	Luftslange	Air hose	Luftschlauch
32	90 796 75	90 796 75	1	Luftslange	Air hose	Luftschlauch
33	90 796 75	90 796 75	1	Luftslange	Air hose	Luftschlauch
34	90 796 75	90 796 75	1	Luftslange	Air hose	Luftschlauch
35	90 796 90	90 796 90	1	Luftslange	Air hose	Luftschlauch

62 530 00

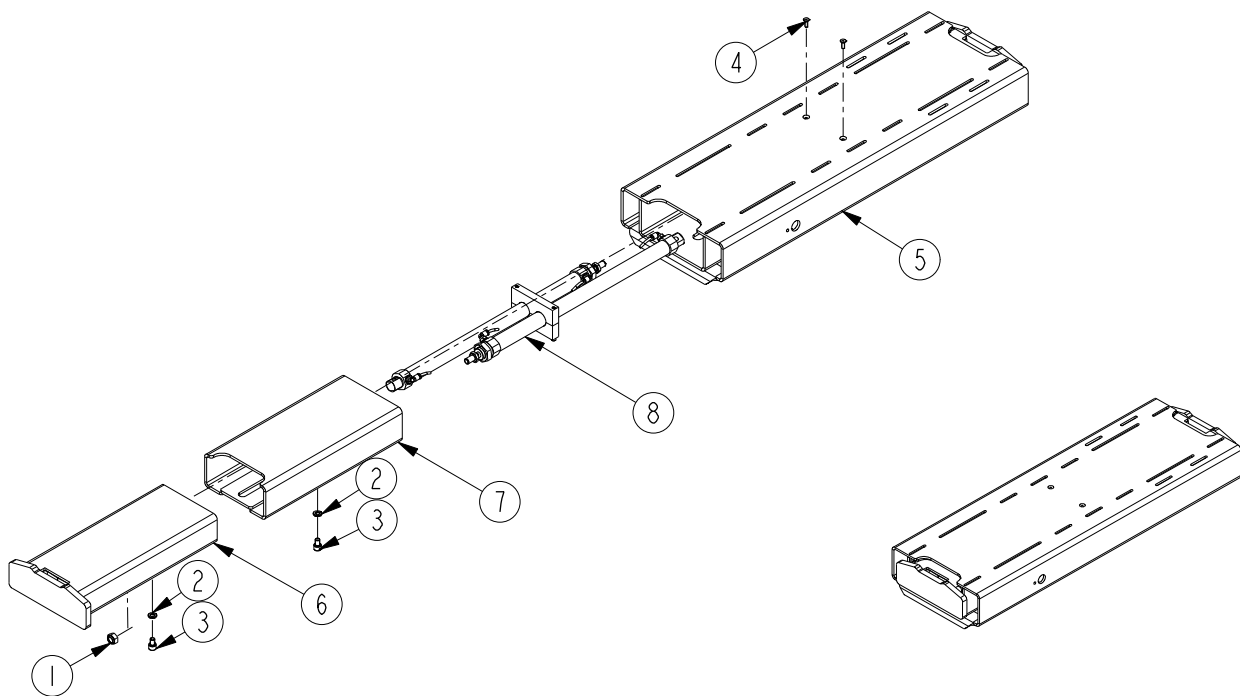

	SD20PHL-A	SD26PHL-A		(DK)	(GB)	(DE)
Pos.	Art. No.	Art. No.	Pcs.	Benævnelse	Description	Bezeichnung
1	02 000 99	02 000 99	2	Møtrik	Nut	Mutter
2	02 102 00	02 102 00	4	Skive	Disc	Scheibe
3	02 308 00	02 308 00	4	Skruer	Screw	Schraube
4	02 645 00	02 645 00	2	Skruer	Screw	Schraube
5	62 504 00	62 504 00	1	Topbjælke	Top beam	Traverse
6	62 505 00	62 505 00	2	Yderarm	Outer arm	Aussenarm
7	62 506 00	62 506 00	2	Mellemarm	Middle arm	Mittelarm
8	62 509 00	62 509 00	1	Cylindre, komplet	Cylinder, complete	Zylinder, komplett

62 509 00

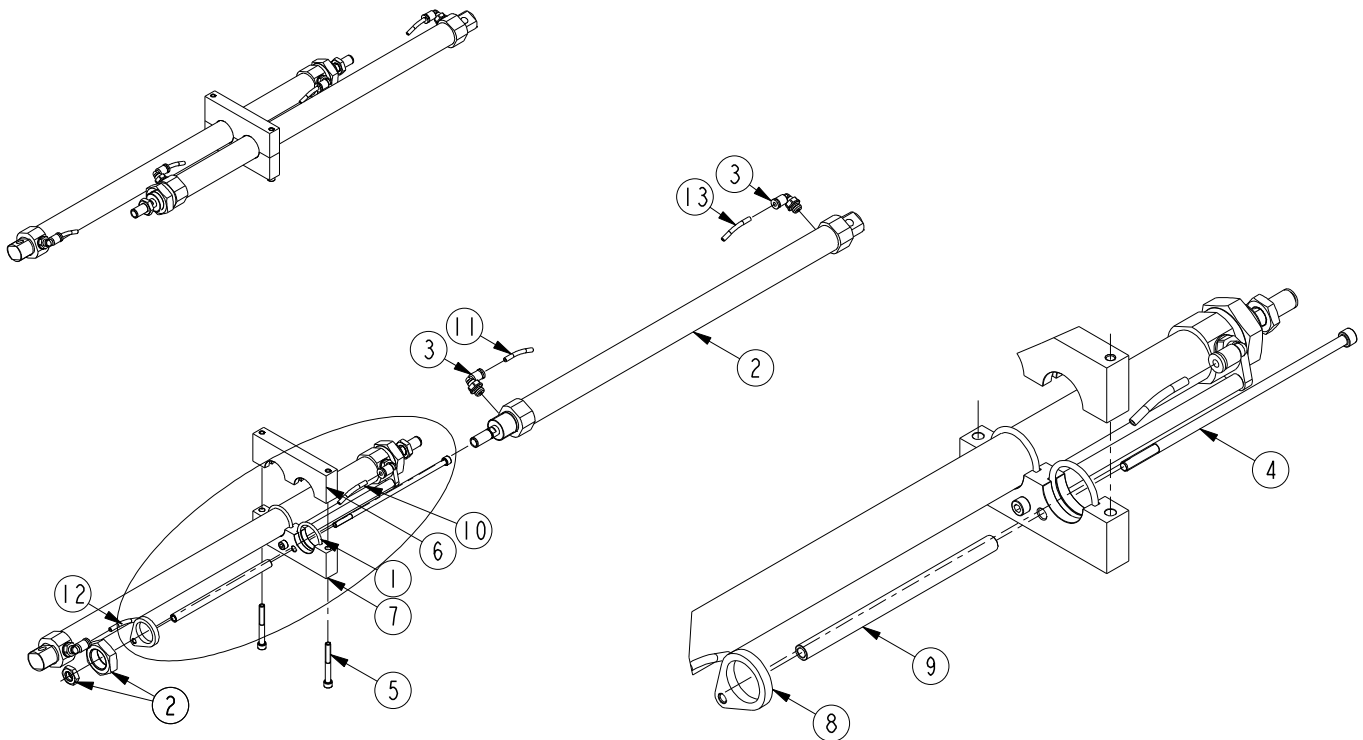

Pos.	SD20PHL-A Art. No.	SD26PHL-A Art. No.	Pcs.	(DK) Benævnelse	(GB) Description	(DE) Bezeichnung
	62 509 00	62 509 00		Cylindre	Cylinder	Zylinder
1	01 004 00	01 004 00	2	O-ring	O-ring	O-ring
2	02 000 51	02 000 51	2	Luftcylinder	Luftcylinder	Luftzylinder
3	02 000 55	02 000 55	4	Fitting, vinkel	Fitting	Fitting
4	02 001 54	02 001 54	2	Skruer	Screw	Schraube
5	02 837 00	02 837 00	2	Skruer	Screw	Schraube
6	62 504 05	62 504 05	1	Beslag, overpart	Bracket, upper	Oberer beschlag
7	62 504 06	62 504 06	1	Beslag, underpart	Bracket, lower	Unterer beschlag
8	62 504 09	62 504 09	2	Cylinderfæste	Cylindersupport	Cylinderhalter
9	62 504 10	62 504 10	2	Astadsstykke	Spacer	Abstandhülse
10	90 794 82	90 794 82	1	Luftslange	Air hose	Luftschlauch
11	90 794 82	90 794 82	1	Luftslange	Air hose	Luftschlauch
12	90 794 99	90 794 99	1	Luftslange	Air hose	Luftschlauch
13	90 794 99	90 794 99	1	Luftslange	Air hose	Luftschlauch

91 235 10

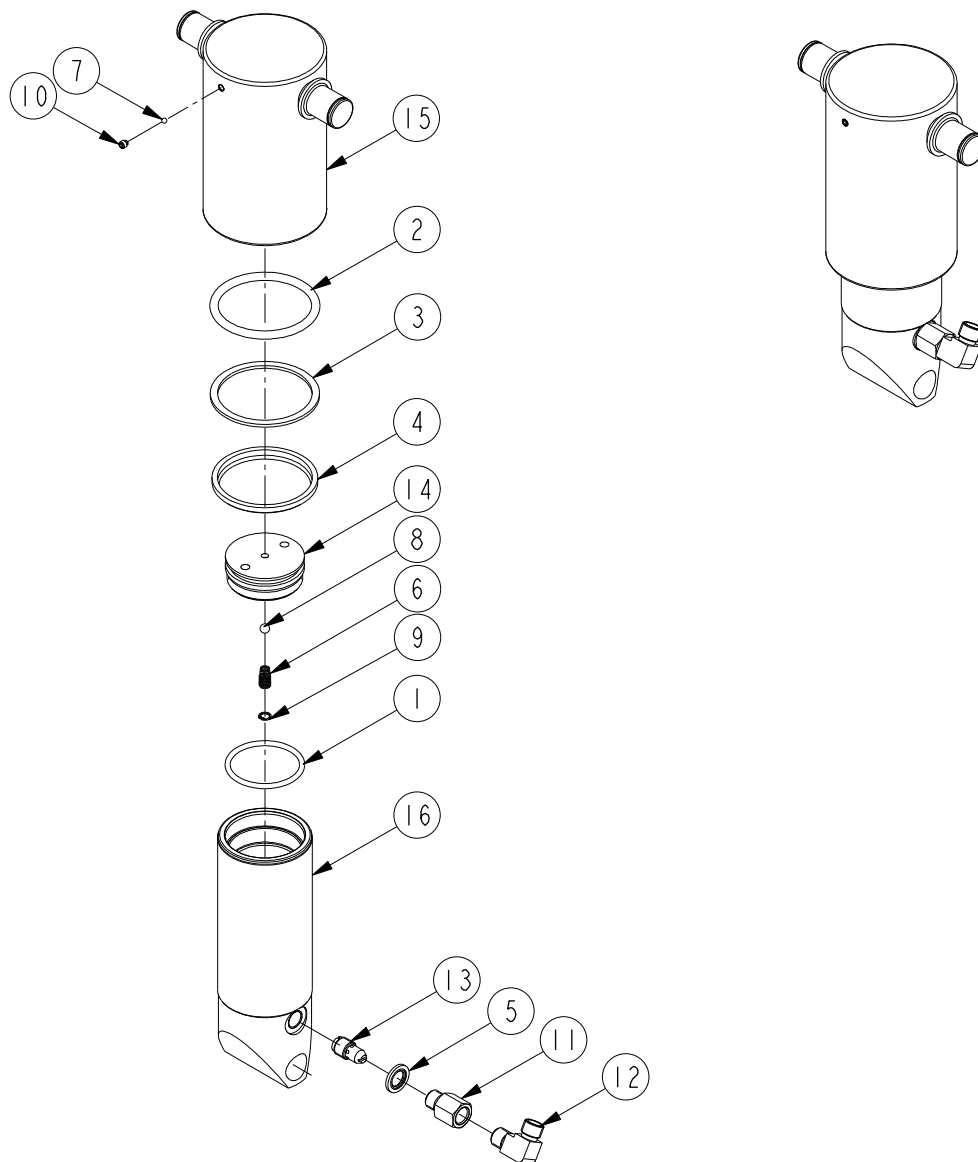

Pos.	SD20PHL-A Art. No.	SD26 PHL-A Art. No.	Pcs.	(DK) Benævnelse	(GB) Description	(DE) Bezeichnung
	91 235 10	91 235 10		Cylinder, komplet	Cylinder, complete	Zylinder, komplett
*1	01 020 00	01 020 00	1	O-ring	O-ring	O-ring
*2	01 029 00	01 029 00	1	O-ring	O-ring	O-ring
*3	01 155 00	01 155 00	1	Back-up ring	Back-up ring	Stützscheibe
*4	01 255 00	01 255 00	1	Afstryger	Scraper	Abstreifer
*5	01 438 00	01 438 00	1	Pakning	Seal	Dichtung
6	02 004 40	02 004 40	1	Fjeder	Spring	Feder
*7	02 291 00	02 291 00	1	Kugle, Ø3,5	Ball, Ø3,5	Kugel, Ø3,5
*8	02 292 00	02 292 00	1	Kugle, Ø6,5	Ball, Ø6,5	Kugel, Ø6,5
*9	02 542 00	02 542 00	1	Seegerring	Circlip	Seegerring
*10	02 629 00	02 629 00	1	Pinolskrue	Pinol screw	Pinolschraube
11	02 633 00	02 633 00	1	Nippelmuffe	Bushing	Muffe
12	02 820 00	02 820 00	1	Fitting	Fitting	Fitting
13	02 859 00	02 859 00	1	Sænke-bremseventil	Brake valve	Bremseventil
14	90 817 02	90 817 02	1	Ventilskive	Valve disc	Ventilscheibe
15	91 231 00	91 231 00	1	Hydraulicylinder	Hydraulic cylinder	Hydraulik zylinder
16	91 232 00	91 232 00	1	Stempelstok	Piston rod	Kolbenstange
*	09 044 00	09 044 00		Paknings sæt	Repair kit	Dichtungssatz

DK: De med * mærkede dele leveres i komplet paknings sæt. Anvend altid originale reservedele. Angiv venligst altid model og reservedelsnummer. Alle hoveddele kan ikke forventes leveret efter produktionsophør af model.

GB: * indicate parts included in repair set. Please always state model and part number. Do always apply original spare parts.

All major parts may not be provided as spare parts after discontinuation of production of a model.

DE: Die mit * markierten Teile sind im Dichtungssatz enthalten. Bitte immer Modell und Ersatzteilnummer auf Ihren Bestellungen angeben. Immer nur Originalteile verwenden. Lieferung von allen Hauptteilen als Ersatzteile kann nach Produktions-Einstellung eines Modelles nicht erwartet werden.

91 200 30
91 200 36

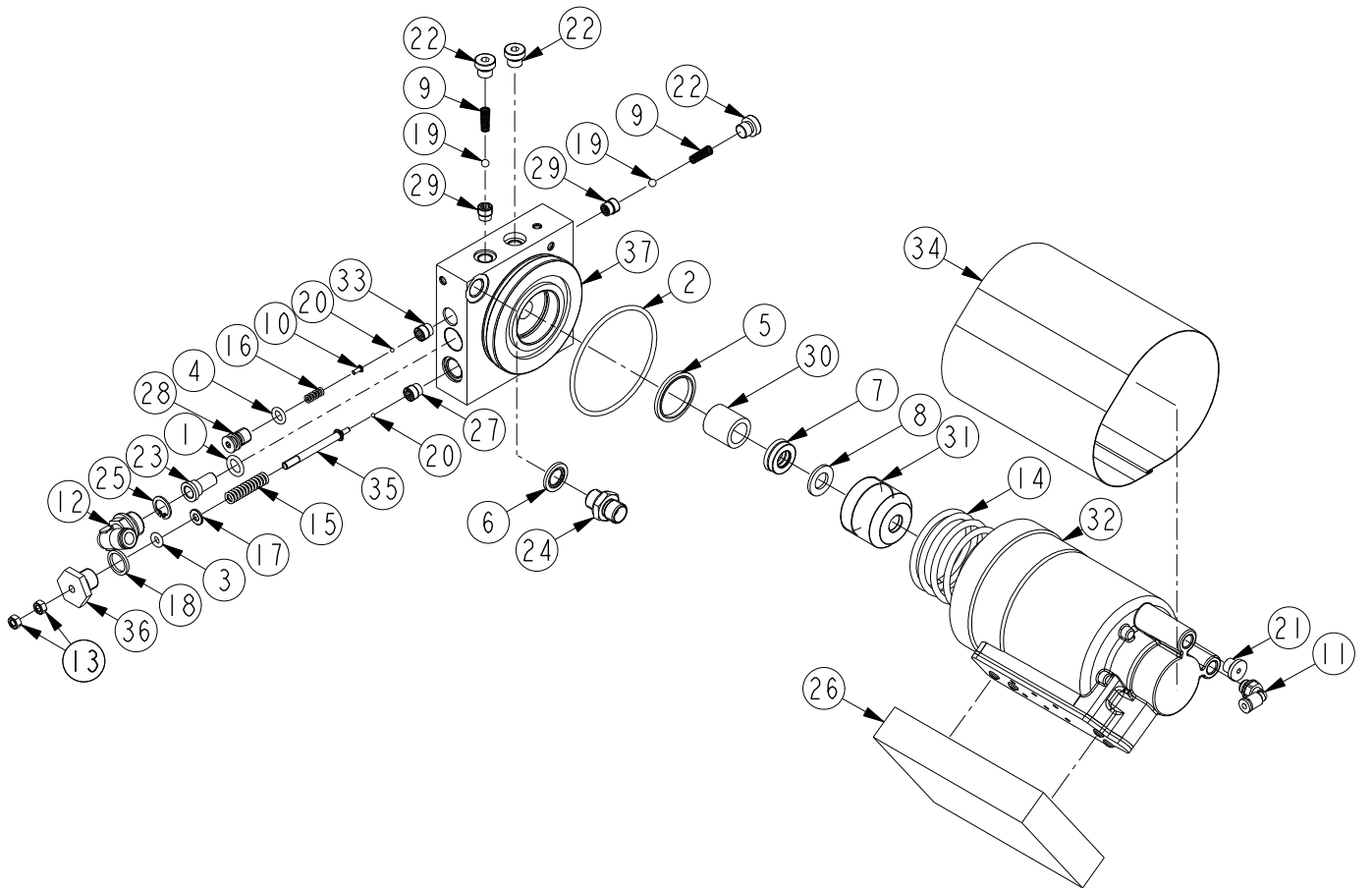
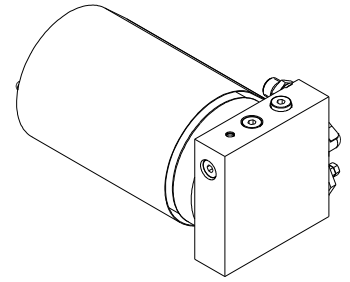

	SD20PHL-A SD26PHL-A		(DK)	(GB)	(DE)	
Pos.	Art. No.	Art. No.	Pcs.	Beskrivelse	Description	Bezeichnung
	91 200 30	91 200 36		Pumpe, komplet	Pump, complete	Pumpe, komplett
*1	01 000 00	01 000 00	1	O-ring	O-ring	O-ring
*2	01 007 00	01 007 00	1	O-ring	O-ring	O-ring
*3	01 039 00	01 039 00	1	O-ring	O-ring	O-ring
*4	01 057 00	01 057 00	1	O-ring	O-ring	O-ring
*5	01 245 00	01 245 00	1	Pakning	Seal	Dichtung
*6	01 438 00	01 438 00	1	Pakning	Seal	Dichtung
*7	01 628 00	01 629 00	1	Nutring	Gasket	Dichtung
*8	01 630 00	01 631 00	1	Støttering	Back-up ring	Stützring
9	02 000 12	02 000 12	2	Fjeder	Spring	Feder
10	02 000 22	02 000 22	1	Skrue	Screw	Schraube
11	02 000 55	02 000 55	1	Fitting	Fitting	Fitting
12	02 008 64	02 008 64	1	Fitting	Fitting	Fitting
13	02 016 00	02 016 00	2	Møtrik	Nut	Mutter
14	02 047 00	02 047 00	1	Fjeder	Spring	Feder
15	02 054 00	02 054 00	1	Fjeder	Spring	Feder
16	02 078 00	02 078 00	1	Fjeder	Spring	Feder
17	02 108 00	02 108 00	1	Skive	Disc	Scheibe
*18	02 132 01	02 132 01	1	Al skive	Al disc	Al Scheibe
*19	02 164 00	02 164 00	2	Kugle Ø5	Ball, Ø5	Kugel, Ø5
*20	02 183 00	02 183 00	2	Kugle Ø2.5	Ball, Ø2.5	Kugel, Ø2.5
21	02 448 00	02 448 00	1	Prop	Plug	Pfropfen
22	02 483 00	02 483 00	3	Prop	Plug	Pfropfen
*23	02 511 00	02 511 00	1	Filter	Filter	Filter
24	02 821 00	02 821 00	1	Fitting	Fitting	Fitting
25	02 931 00	02 931 00	1	Seegerring	Circlip	Seegerring
26	44 015 00	44 015 00	1	Lyddæmpermateriale	Sound absorber	Schalldämpfer
*27	90 667 00	90 667 00	1	Ventilindsats	Valve cartridge	Ventileinsatz
28	90 674 00	90 674 00	1	Justerskrue	Adjusting screw	Justierschraube
*29	90 695 00	90 695 00	2	Ventilindsats	Valve cartridge	Ventileinsatz
30	90 704 00	90 704 00	1	Afstandsboøsning	Distance bushing	Abstandhülse
31	90 707 12	90 707 10	1	Pakboks	Packing box	Pakmutter
32	90 728 42	90 728 40	1	Luftmotor	Air motor	Luftmotor
*33	90 744 00	90 744 00	1	Ventilindsats	Valve cartridge	Ventileinsatz
34	90 814 00	90 814 00	1	Lyddæmpersvøb	Sound abs. Case	Schalldämp. Hölse
35	91 056 20	91 056 20	1	Udløserspindel	Release spindle	Auslösespindel
36	91 057 10	91 057 10	1	Udløserstyr	Release guide	Auslösersteuer
37	91 201 03	91 201 03	1	Alu. pumpeblok kpl.	Pump block	Pumpenblock
*	09 075 00	09 075 00		Pakningssæt	Repair kit	Dichtungssatz

DK: De med * mærkede dele leveres i komplet pakningssæt. Anvend altid originale reservedele. Angiv venligst altid model og reservedelsnummer. Alle hoveddele kan ikke forventes leveret efter produktionsophør af model.

GB: * indicate parts included in repair set. Please always state model and part number. Do always apply original spare parts. All major parts may not be provided as spare parts after discontinuation of production of a model.

DE: Die mit * markierten Teile sind im Dichtungssatz enthalten. Bitte immer Modell und Ersatzteilnummer auf Ihren Bestellungen angeben. Immer nur Originalteile verwenden. Lieferung von allen Hauptteilen als Ersatzteile kann nach Produktions-Einstellung eines Modelles nicht erwartet werden.

90 728 42
90 728 40

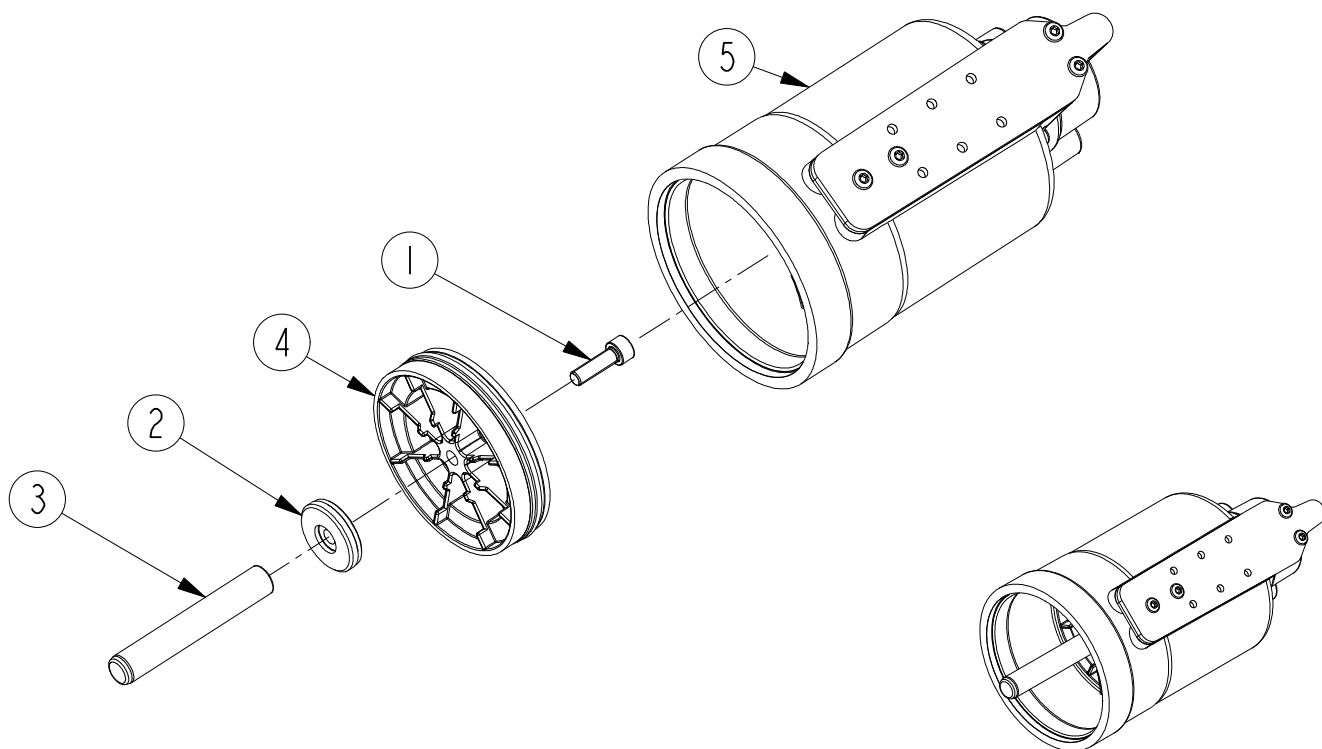

	SD20PHL-A	SD26PHL-A		(DK)	(GB)	(DE)
Pos.	Art. No.	Art. No.	Pcs.	Benævnelse	Description	Bezeichnung
	90 728 42	90 728 40		Luftmotor, komplet	Air motor, complete	Luftmotor, komplett
1	02 347 00	02 347 00	1	Skrue	Screw	Schraube
2	90 267 03	90 267 02	1	Støtteskive	Back-up ring	Stützscheibe
3	90 267 12	90 267 10	1	Pumpestempel	Pump piston	Pumpkolben
4	90 268 00	90 268 00	1	Luftstempel, kpl.	Air piston, cpl.	Luftkolben, kpl.
5	90 709 04	90 709 04	1	Luftcylinder, kpl.	Air cylinder, cpl.	Luftzylinder, kpl.

62 522 00

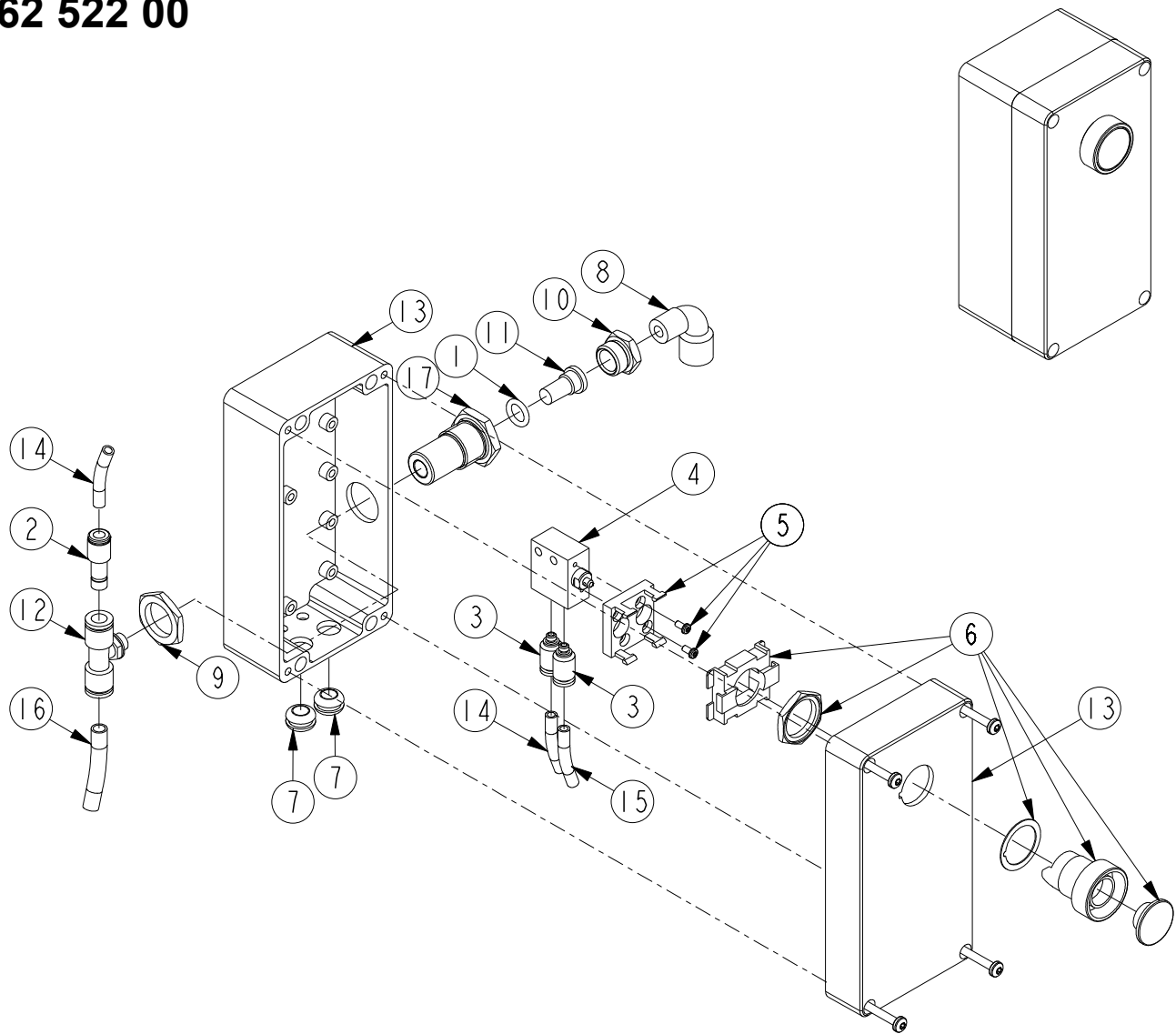

	SD20PHL-A	SD26 PHL-A		(DK)	(GB)	(DE)
Pos.	Art. No.	Art. No.	Pcs.	Benævnelse	Description	Bezeichnung
	62 522 00	62 522 00		Fjernbetjening, komplet	Remote control	Fernbedienung
1	01 000 00	01 000 00	1	O-ring	O-ring	O-ring
2	02 000 37	02 000 37	1	Fitting	Fitting	Fitting
3	02 000 46	02 000 46	2	Fitting	Fitting	Fitting
4	02 000 48	02 000 48	1	Ventil	Valve	Ventil
5	02 000 49	02 000 49	1	Monteringsring	Mounting ring	Montage ring
6	02 000 50	02 000 50	1	Trykknop	Push botton	Drucktaste
7	02 000 75	02 000 75	2	Gennemføring	Lead-in bush	Durch führen
8	02 405 00	02 405 00	1	Fitting	Fitting	Fitting
9	02 436 00	02 436 00	1	Møtrik	Nut	Mutter
10	02 506 00	02 506 00	1	Fitting	Fitting	Fitting
11	02 511 00	02 511 00	1	Filter	Filter	Filter
12	02 772 00	02 772 00	1	T-fitting	T-fitting	T-fitting
13	62 522 01	62 522 01	1	Box til fjernbetjening	Box for remote control	Boks zum Fernbedienung
14	90 796 25	90 796 25	1	Luftslange	Air hose	Luftschlauch
15	90 797 60	90 797 60	1	Luftslange	Air hose	Luftschlauch
16	90 799 60	90 799 60	1	Luftslange	Air hose	Luftschlauch
17	91 206 00	91 206 00	1	Filterhus	Filter housing	Filterhaus

Ⓚ DK HYDRAULIK DIAGRAM

Ⓚ GB HYDRAULIC CHART

Ⓚ DE HYDRAULISCHES DIAGRAMM

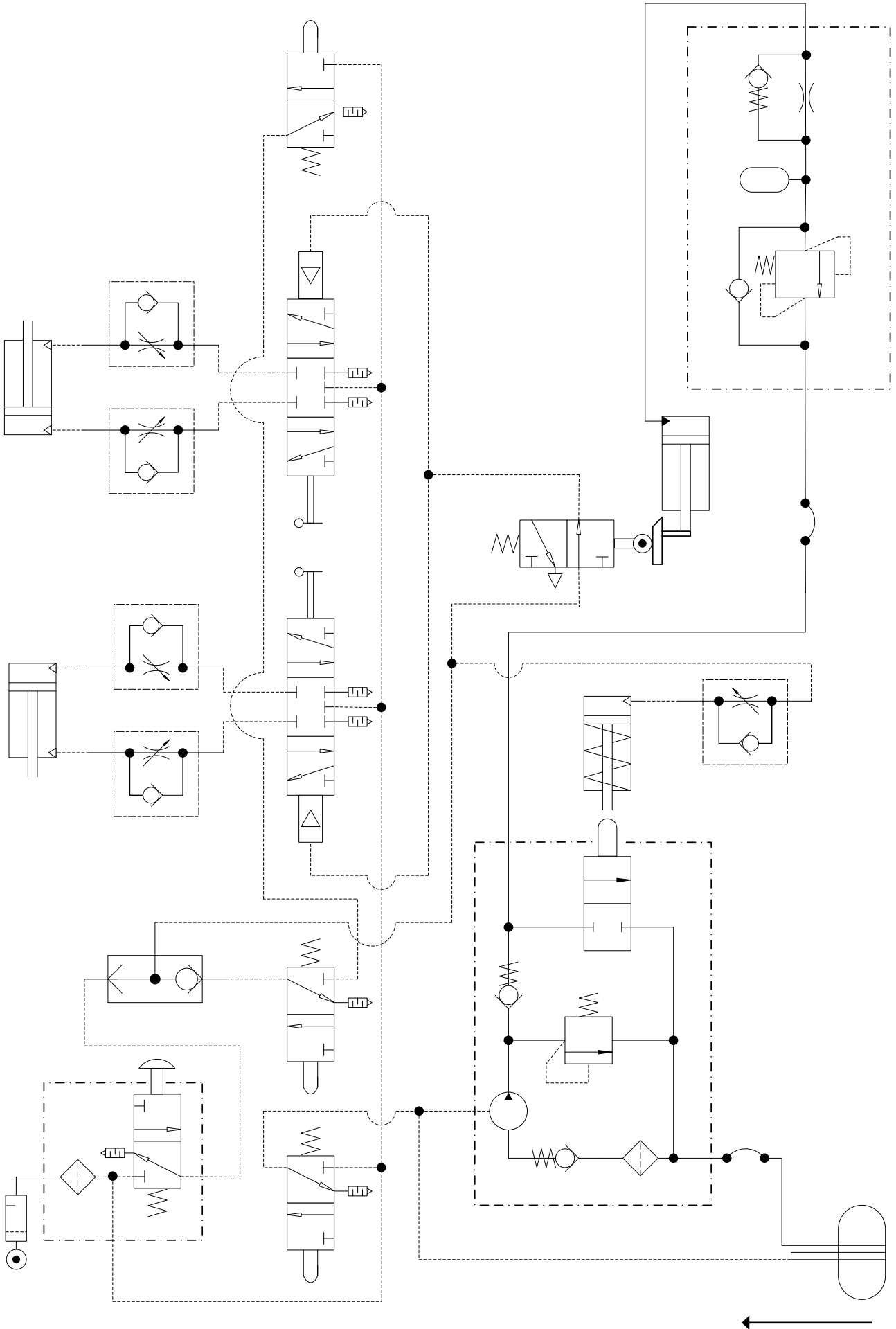

(DK) **TILBEHØR**
 (GB) **ACCESSORIES**
 (DE) **ZUBEHÖR**

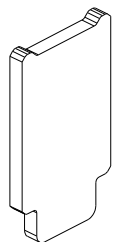

Pos. Art. no.
 62 125 00

(DK) Pcs. Benævnelse
 1 130 mm
 Forlænger

(GB) Description
 130 mm
 Extension

(DE) Bezeichnung
 130 mm
 Verlängerung

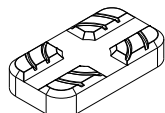

62 172 00

1 Gummisadel

Rubber saddle

Gummisattel

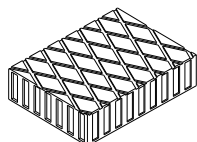

02 989 00

1 40 mm
Gummiklods

40 mm
Rubber cushion

40 mm
Gummiklötze

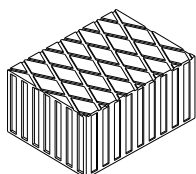

02 990 00

1 80 mm
Gummiklods

80 mm
Rubber cushion

80 mm
Gummiklötze

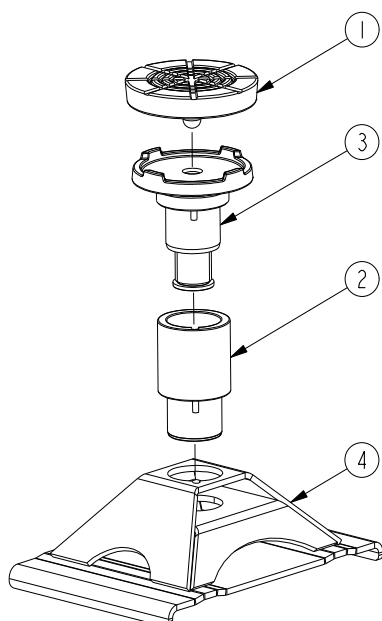

62 237 00
 1 36 014 00
 2 62 141 00
 3 62 143 00
 4 62 236 00

Spindelbuk, kpl.
 Gummisadel
 Forlænger
 Justerbar sadel
 Buk

Spindlebase, cpl.
 Rubber saddle
 Extention
 Adj. saddle
 Spindlebase

Spindelboden, kpl.
 Gummisattel
 Verlängerung
 Justerbare Sattel
 Spindelboden



62 325 10

1 Lufttil-
slutningssæt

Air connection

Luftzuführung

EU Overensstemmelseserklæring
EC Declaration of Conformity for Machinery
EG Konformitätserklärung
Declaration CE de conformité
pour les composants
EU Överensstämmelseforsäkrän

Vaativusten mukaisuuvakuutus
EU verklaring van overeenstemming
EU declaración de conformidad
sobre maquinaria
Dichiarazione di conformità UE

Directive 2006/42/EC

- (DK) Lufthydraulisk Saksedonkraft,
(NO) **SD20PHL-A, SD26PHL-A**
er i overensstemmelse med Maskindirektivets bestem-
melser (Direktiv 2006/42/EC og EN 1494).
Claus A. Christensen, Fanøvej 6, DK-8800 er bemyndi-
get til at udarbejde det tekniske dossier.
- (GB) Air-hydraulic Jacking Beam,
SD20PHL-A, SD26PHL-A
are in conformity with the provisions of the Machinery
Directive (Directive 2006/42/EC and EN 1494).
Mr. Claus A. Christensen, Fanøvej 6, DK-8800 is author-
ized to compile the technical file.
- (DE) Lufthydraulischer Scherenheber,
SD20PHL-A, SD26PHL-A
konform sind mit den einschlägigen Bestimmungen der
EG-Maschinenrichtlinie 2006/42/EC und EN 1494.
Herr Claus A. Christensen, Fanøvej 6, DK-8800 ist bere-
chtigt, die technischen Unterlagen zusammenzustellen.
- (FR) Traverse de levage hydropneumatiques,
SD20PHL-A, SD26PHL-A
sont conformes aux dispositions de la Directive Machine
2006/42/EC et EN 1494.
Claus A. Christensen, Fanøvej 6, DK-8800 est autorisée
à constituer le dossier technique.
- (SE) Lufthydrauliska Saxdomkraften
SD20PHL-A, SD26PHL-A
Överensstämmer med Maskindirektivets bestämmelser
(Direktiv 2006/42/EC och EN 1494).
Claus A. Christensen, Fanøvej 6, DK-8800 är behörig
att ställa samman den tekniska dokumentationen.
- (FI) Paineilmahydraulinen nostovarsi,
SD20PHL-A, SD26PHL-A
vastaa Konedirektiivin (direktiivi 2006/42/EC ja EN
1494).
Claus A. Christensen, Fanøvej 6, DK-8800 on valtuu-
tettu kokoamaan teknisen tiedoston. määräyksiä sekä
kansallista voimaantulolainsäädäntöä.
- (NL) Luchtbediende hydraulische brugkrik,
SD20PHL-A, SD26PHL-A
in overeenstemming zijn met de bepalingen van de
Richtlijn Machines (richtlijn 2006/42/EC en EN 1494).
Claus A. Christensen, Fanøvej 6, DK-8800 gemachtigd
is om het technisch dossier samen te stellen.
- (ES) Gatos óleoneumáticos de tijera,
SD20PHL-A, SD26PHL-A
son conforme a las directrices sobre maquinaria (Direc-
tiva 2006/42/EC y EN 1494).
Claus A. Christensen, Fanøvej 6, DK-8800 está faculta-
do para elaborar el expediente técnico.
- (IT) Martinetto idraulico scissor aria,
SD20PHL-A, SD26PHL-A
sono in conformità con le disposizioni della Direttiva
macchine (Direttiva 2006/42/CE e EN 1494)
Claus A. Christensen, Fanøvej 6, DK-8800 è autorizza-
to a costituire il fascicolo tecnico.



AC Hydraulic A/S
Fanøvej 6
DK-8800 Viborg - Danmark
Tel.: +45 8662 2166
Fax: +45 8662 2988
E-mail: ac@ac-hydraulic.dk
www.ac-hydraulic.com

Claus A. Christensen
General Manager
Viborg 01.01.15

