

Bremskolben-Rückstell-Satz, pneumatisch



Artikelnummern

2	Art. 11014	0	Art. 11011
3	Art. 11015	A	Art. 11008
4	Art. 11016	E	Art. 11007
5	Art. 11017	F	Art. 11009
6	Art. 11018	N	Art. 11012
7	Art. 11019	M	Art. 11010
8	Art. 11020	K	Art. 11006
9	Art. 11013		Art. 1118

Anleitung

1. Die Druckluftspindel mittels Adapter an die Druckluftleitung anschließen.
2. Zum Bremssattel passenden Druckadapter aussuchen und auf die Magnetaufnahme (1) der Spindel stecken.
3. Entlüftungsventil (2) drücken und Spindel per Hand bis zum Anschlag zurückziehen.
4. Werkzeug am Bremssattel ansetzen, auf Haltenasen im Kolben achten!
5. Mittels Druckventil (3) kann nun Druck auf den Bremskolben übertragen werden. Die Drehrichtung wird über das Winkelstück (4) am Ende der Spindel bestimmt. Durch leichte Drehbewegung prüfen, ob der vorliegende Bremssattel eine Nachstellung mit Rechts- oder Linksgewinde hat. Übermäßige Drehkräfte in die falsche Richtung können zu Schäden am Bremssattel führen.
6. Bremskolben bis zum Anschlag in den Sattel zurückdrehen. Der notwendige Druck wird durch die Druckluftspindel übertragen und verhindert somit zuverlässig ein Abrutschen.
7. Entlüftungsventil (2) abermals drücken, die Spindel per Hand zurückziehen und aus dem Bremssattel nehmen.

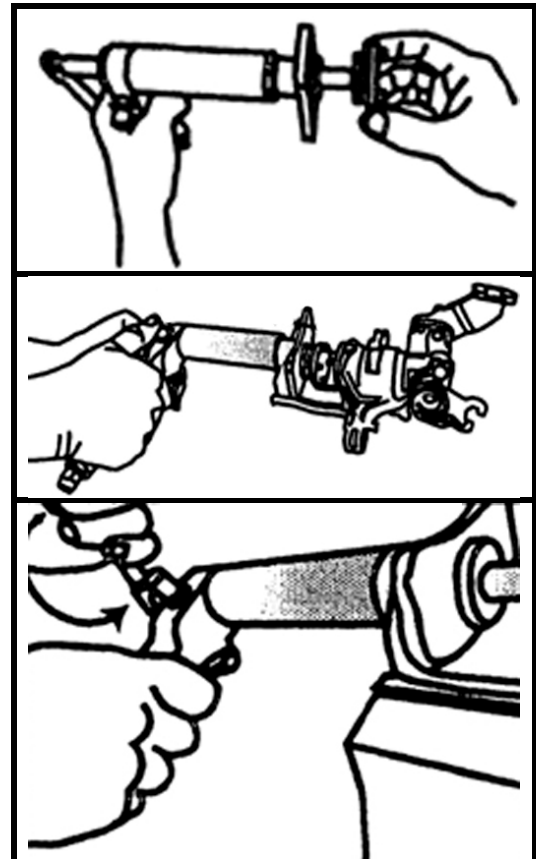

Komponenten

1. Magnetaufnahme für Druckadapter
2. Entlüftungsventil
3. Druckventil
4. Winkelstück



Air Brake Piston Wind Back Set

Item Numbers

2	BGS 11014	0	BGS 11011
3	BGS 11015	A	BGS 11008
4	BGS 11016	E	BGS 11007
5	BGS 11017	F	BGS 11009
6	BGS 11018	N	BGS 11012
7	BGS 11019	M	BGS 11010
8	BGS 11020	K	BGS 11006
9	BGS 11013		BGS 1118



Operation

1. Connect the tool with compressed air.
2. Plug the matching pressure adapter plug on magnetic holder (1) of the spindle.
3. Press vent valve (2) and pulling spindle by hand until it stops.
4. Put the tool on the brake calliper. Attention to retaining lugs in the brake piston!
5. Press the pressure valve (3) and the brake piston will be pressed. The rotation is determined over the offset handle at the end of the spindle. Check by slight rotation, whether adjustment of the brake calliper is right or left hand thread. Excessive rotational forces in the wrong direction can damage the calliper.
6. Turn back the brake piston to the stop in the calliper. The necessary pressure is transmitted through the spindle without slipping.
7. Press vent valve (2) button again and withdraw the spindle by hand and remove it from the calliper.

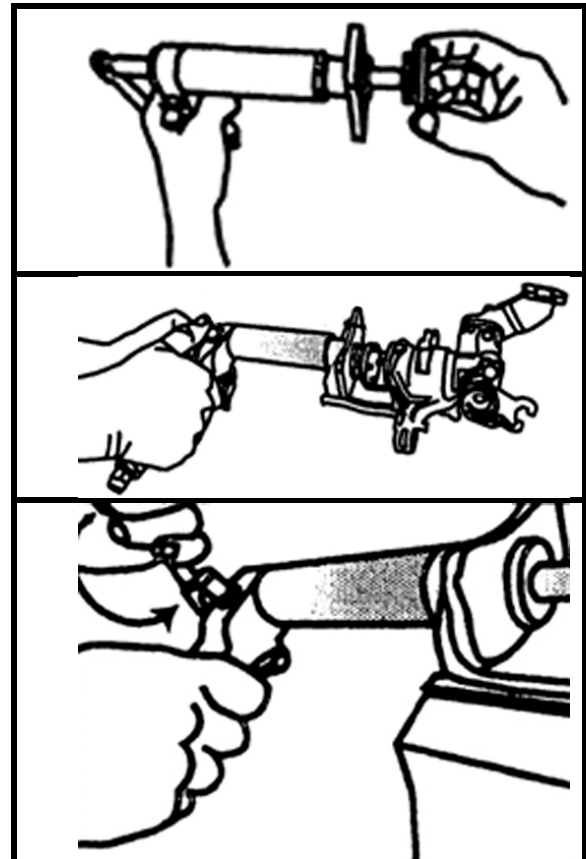

Components

1. Magnetic Holder for Adapter
2. Vent Valve Button
3. Pressure Valve Button
4. Offset Handle

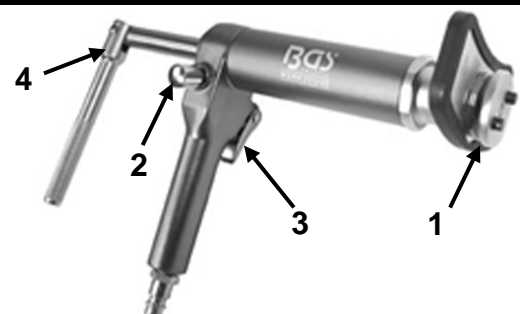

Jeu de repousse-pistons, pneumatiques

Numéros d'article

2	Art. 11014	0	Art. 11011
3	Art. 11015	A	Art. 11008
4	Art. 11016	E	Art. 11007
5	Art. 11017	F	Art. 11009
6	Art. 11018	N	Art. 11012
7	Art. 11019	M	Art. 11010
8	Art. 11020	K	Art. 11006
9	Art. 11013		Art. 1118



Instructions

1. Raccorder la tige de pression sur la conduite d'air comprimé à l'aide de l'adaptateur.
2. Sélectionner l'adaptateur de pression approprié pour l'étrier de frein et le placer sur le réceptacle magnétique (1) de la tige.
3. Appuyer sur la valve de purge (2) et retirer la tige à la main jusqu'à la butée.
4. Présenter l'outil devant l'étrier de frein, en veillant sur l'encoche de retenue du piston !
5. Maintenant, la pression peut être transmise au piston de frein par l'intermédiaire de la valve de pression (3). Le sens de rotation est déterminé par la pièce coudée (4) sur l'extrémité de la tige. Vérifier par un léger mouvement de rotation si le réglage de l'étrier de frein concerné a un filetage gauche ou droit. Des couples de rotation exagérés dans le sens erroné peuvent occasionner des dommages à l'étrier de frein.
6. Tourner le piston de frein dans l'étrier jusqu'à la butée. La pression nécessaire est transmise par la tige de pression et empêche ainsi les dérapages.
7. Appuyer une nouvelle fois sur la valve de purge (2), retirer la tige à la main et la sortir hors de l'étrier de frein.

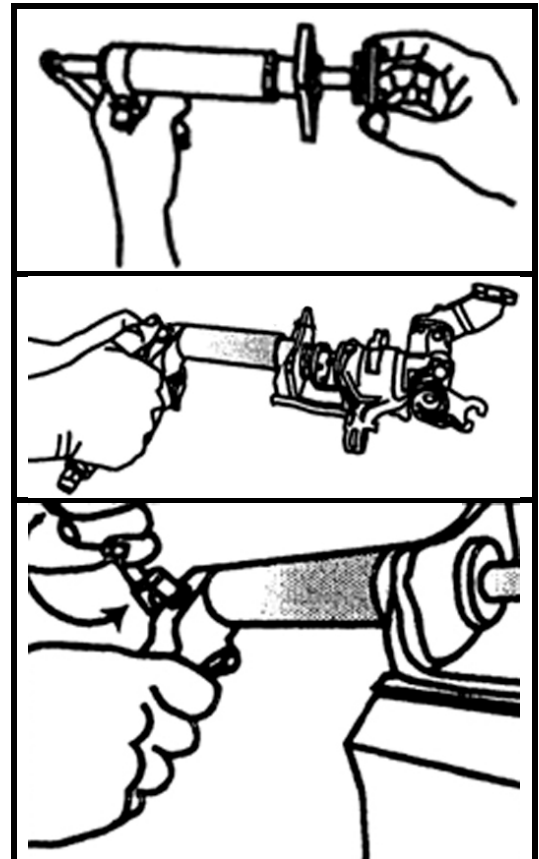

Composants

1. Réceptacle magnétique pour l'adaptateur de pression
2. Valve de purge
3. Valve de pression
4. Pièce coudée



Attrezzo per riavvolgere il pistone del freno che perde aria

Numeri Articolo

2	Art. 11014	0	Art. 11011
3	Art. 11015	A	Art. 11008
4	Art. 11016	E	Art. 11007
5	Art. 11017	F	Art. 11009
6	Art. 11018	N	Art. 11012
7	Art. 11019	M	Art. 11010
8	Art. 11020	K	Art. 11006
9	Art. 11013		Art. 1118



Operazione

1. Connettere l'attrezzo con l'aria compressa. Inserirne l'adattatore adatto sul supporto magnetico (1) del perno.
2. Premere la valvola di sfogo (2) e tirare il perno con le mani fino a quando si ferma.
3. Mettere lo strumento sulla pinza del freno. Attenzione alle alette di ritenuta nel pistone dei freni!
4. Spingere la valvola di pressione (3) e il pistone del freno si premerà. La rotazione è determinata dall'impugnatura piegata all'estremità del perno. Controllare dalla leggera rotazione, se la regolazione della pinza dei freni sia di filetto destro o sinistro. Forze di rotazioni eccessive nella direzione sbagliata possono danneggiare la pinza.
5. Girare all'indietro il pistone del freno per fermare la pinza. La pressione necessaria viene trasmessa attraverso il perno senza scivolamenti.
6. Premere il tasto della valvola di pressione ancora (2) e ritirare il perno con le mani e rimuoverlo dalla pinza.

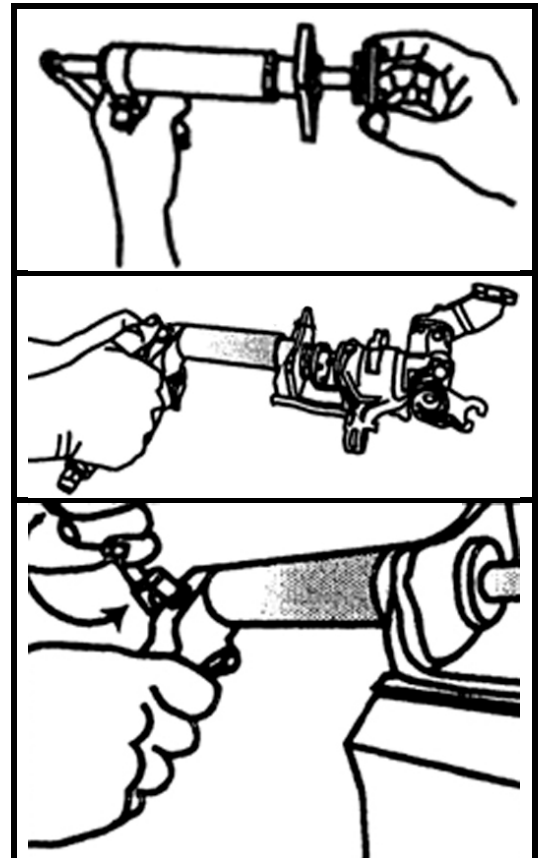

Componenti

1. Supporto manetico per adattatore
2. Tasto della valvola di sfogo
3. Tasto della valvola della pressione
4. Impugnatura piegata



Pistola de aire para compresor de pistón de freno



Números de artículo

2	BGS 11014	0	BGS 11011
3	BGS 11015	A	BGS 11008
4	BGS 11016	E	BGS 11007
5	BGS 11017	F	BGS 11009
6	BGS 11018	N	BGS 11012
7	BGS 11019	M	BGS 11010
8	BGS 11020	K	BGS 11006
9	BGS 11013		BGS 1118

Funcionamiento

1. Conecte la herramienta al aire comprimido.
2. Ponga el adaptador de conexión de presión sobre el soporte magnético (1) del eje.
3. Presione la válvula de ventilación (2) y tire del eje manualmente hasta el tope.
4. Ponga la herramienta sobre las pinzas de freno. Ponga atención a las lengüetas del pistón del freno.
5. Presione la válvula de presión (3) y el pistón del freno se presionará. La rotación está determinada por el desplazamiento manual hasta el final del eje. Compruebe mediante una rotación ligera, si la pinza del freno se enrosca hacia la derecha o la izquierda. Una rotación excesiva forzada en una dirección errónea puede dañar la pinza de freno.
6. Haga retroceder el pistón del freno hasta el tope de la pinza. La presión necesaria se transmite a través del eje sin deslizarlo.
7. Presione la válvula de ventilación (2) de nuevo y retire el eje manualmente quitándolo de la pinza.

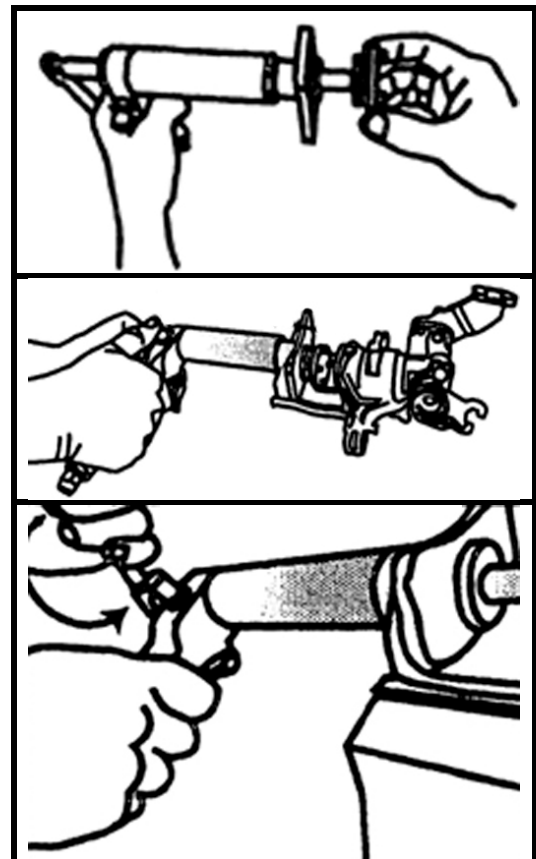

Componentes

1. Soporte magnético para el adaptador
2. Botón válvula de ventilación
3. Botón válvula de presión
4. Mango de compensación

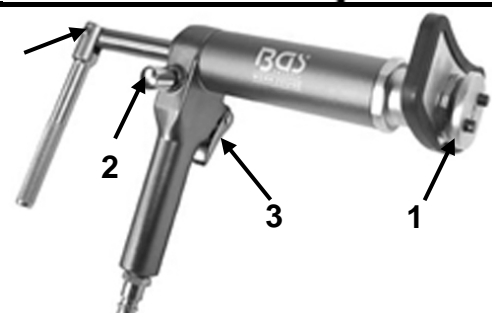

Nr./No.	Model	Nr./No.	Model
0	GM most 2-1/2" diameter pistons (Seville/Eldored 79)	8	GM most 1-7/8" diameter pistons
2	Citroën XM Xantia(F/R) HONDA	9	GM most 2-1/8" diameter pistons
3	AUDI (F) FIAT Alfa Romeo (F) FORD Fiesta (F) ISUZU (F) HONDA Concesto (F) Jaguar XJ6 XJ40 (F/R) BMW 318is 320i 325TD 518i 525i 740i 850ci M5 (F) Mercedes Benz 190 200 300 420 560 series (F) Mitsubishi Colt (F) NISSAN Micra Stanza Sunny (F) Rover Austin Metro 200 & 400 series Maestra Montego (F) TOYOTA Camry (F) VOLVO (F) VW Passat Golf GTI (F)	7	AUDI 80 90 V8 100 Coupe Rover 800 ABS SUBARU L+Z FORD Sierra ABS Granada Scorpio ABS 85 FORD MINI R68 HONDA Alfa Romeo AUDI VW Lancia MAZDA 3 NISSAN Bluebird 1.8 Turbo Silvia Turbo Primera 2.0i LS/GS/GSX PEUGEOT 405 1.9Gi Gri Sri Gtxi MI16 605 2.0 Sri TOYOTA Celica Corolla GT MR2 VW Golf Gti Jetta Synchro Jetta Gti16V Passat CL GL GT GT 16v VW Corrado 16V Scirroca GTX 16V Citroën Alfa Romeo FIAT HONDA Jaguar Renault SAAB Seat Lancia
4	MAZDA SAAB 9000 Lumina TOYOTA FIAT Alfa Romeo 164 2.0 HONDA Prelude CRS 16i GM Saturn Grand Prix	N	Saab Honda Alfa Romeo Audi VW Lancia
5	3/8" adapter	F(G)	Opel
6	NISSAN □ PRIMERA VW Golf IV	E	NISSAN Maxima FORD
K	Citroën	M	Ford Mini R68 Mazda 3



**EU-KONFORMITÄTSERKLÄRUNG
EC DECLARATION OF CONFORMITY
DÉCLARATION „CE“ DE CONFORMITE
DECLARATION DE CONFORMIDAD UE**

Wir erklären in alleiniger Verantwortung, dass die Bauart des Produktes:
We declare that the following designated product:
Nous déclarons sous propre responsabilité que ce produit:
Declaramos bajo nuestra sola responsabilidad que este producto:

**Druckluft-Bremskolben-Rückstell-Satz (BGS Art. 1117)
Air Powered Brake Caliper Wind Back Tool Set
Set repousse pistons de freins pneumatiques
Juego reposicionador de pistones de frenos neumático**

folgenden einschlägigen Bestimmungen entspricht:
complies with the requirements of the:
est en conformité avec les réglementations ci-dessous:
esta conforme a las normas:

Machinery Directive 2006/42/EC

Angewandte Normen:

Identification of regulations/standards:

Norme appliquée:

Normas aplicadas:

EN ISO 12100-1:2003+A1:2009

EN ISO 12100-2:2003+A1:2009

ISO 14121-1:2007

ISO 14121-2:2007

BS EN 792-1:2000+A1:2008

BS EN 792-2:2000+A1:2008

Certificate-No: 2010.10.29CMC-LLC / SD-1050-1

Test Reports: 2010.10.29CMC-LLC

Wermelskirchen, den 27.10.2020

ppa.

Frank Schottke, Prokurist

BGS technic KG, Bandwinkerstrasse 3, D-42929 Wermelskirchen