

S

Radialfläktar typ FT

Denna instruktion måste alltid vara tillgänglig för driftspersonalen. Före montering och inkoppling läs noggrant igenom anvisningarna. Genom att följa instruktionerna tillförsäkras störningsfri drift i många år.

Rätt till ändringar förbehålles. Vid tveksamhet, kontakta alltid tillverkaren.

Innehåll

A Tekniska data
B Garanti
C Säkerhet
D Installation
E Drift
F Underhåll
G Reservdelslista
H EG-tillverkardeklaration

A Tekniska data

Följande data hänför sig till fläktens grundutförande. Levererad fläkt kan emellertid avvika från grundutförandet. Se märkskylten eller text "Specialutförande". Radialfläktar typ FT har hus i lackerad stålplåt och hjul i gjuten aluminium.

FT har hjul med raka radiella skovlar och är lämpad för transport av stoft- och materialbemängd luft. Temperaturen hos den transporterade gasen får inte överstiga 80°C. Fläkten får inte användas i miljöer där temperaturen överstiger 40°C eller understiger -20°C, ej heller i explosionsbenägen atmosfär. Den får inte byggas om eller på annat sätt modifieras. Specialutföranden som kan användas för andra tillämpningar än de ovan beskrivna, kan offereras på begäran.

Märkskylt

I samband med anslutning, underhåll och beställning av reservdelar skall märkskyltens data beaktas i första hand.

Specialutförande

Temperaturspärr och explosionsskyddade motorer kan erhållas på begäran och efter kontakt med tillverkarens tekniska avdelning.

B Garanti

Garanti gäller i enlighet med allmänna leveransbestämmelser NL 09 och enbart om dessa instruktioner noggrant följs.

C Säkerhet

Följande säkerhetsanvisningar skall noggrant beaktas i syfte att förebygga person- och kringutrustningsskador samt skador på själva fläkten.

1 Sugkraft

Varning!

Radialfläktar har en mycket hög sugkraft. Föremål, klädesplagg och hår kan lätt sugas in mot sugstosen och orsaka personskador. Se till att inga personer uppehåller sig i närheten av insugningsöppningen då fläkten är i drift. Skyddsgaller på sugsidan får avlägsnas endast under förutsättning att det ersätts med en slang eller en trumma av minst 1 m längd. Fläkten får aldrig köras med oskyddad insugningsöppning eftersom fläkthjulet kan orsaka svåra personskador.

2 Utblåsningsöppning

Varning!

Det kommer en kraftig luftström från utblåsningsöppningen. Eventuella föremål som sugits in i fläkten kan slungas ut med hög hastighet och orsaka personskador. Sätt aldrig handen i utblåsningsöppningen.

3 Temperatur

Varning!

Under drift antar fläkthuset den transporterade luftens temperatur. Om denna överstiger 50°C måste fläkten skyddas mot direkt beröring för att förebygga brännskador.

4 Elektrisk anslutning

Varning!

Elektrisk anslutning får endast utföras av behörig elektriker. Drivmotorn måste förses med ett motorskydd innan fläkten sätts i drift.

5 Tillåtet användningsområde

Varning!

FT-fläktar får inte användas för transport av: aggressiva, giftiga eller explosionsbenägna gaser samt gaser med hög fukthalt.

6 Ljudnivå

Ljudnivån från fläkten är inte densamma över hela effektområdet. I vissa ogynnsamma tillämpningsfall fordras ljuddämpande åtgärder. Vi rekommenderar användaren att mäta ljudnivån.

D Installation

1 Transport

Kontrollera före montering och driftsättning att komponenterna inte är transportskadade och att fläkthjulet löper fritt. Fläkten måste skyddas mot fukt och får inte lagras oskyddad utomhus. Anbringa lyftanordningar med största noggrannhet. Använd endast lyftanordningar med tillräcklig hållfasthet.

2 Uppställning och montering

Ställ upp fläkten horisontellt eller vertikalt och tillse att den skyddas mot väderpåverkan. Skydda fläkten mot vibration och stötpåkänning. Förse öppna insug- och utblåsningsöppningar med skyddsgaller enligt gällande bestämmelser. Tillse att drivmotorn får tillräcklig ventilation. Max tillåten omgivningstemperatur är 40°C.

3 Elektrisk anslutning

OBS!

De moment som beskrivs i detta avsnitt får endast utföras av en behörig elektriker. Anslut fläkten enligt kopplingsschemat i anslutningslådan och i enlighet med gällande lokala bestämmelser.

Fläkten är utrustad med en drivmotor för 1- eller 3-fas växelström. Drivmotorn måste förses med ett motorskydd. Jordanslutning finns i anslutningslådan.

Inkoppling för 3-fas växelström

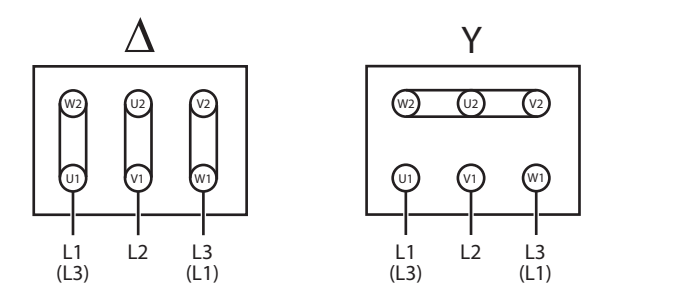

(lägre spänning D-koppling)

(högre spänning Y-koppling)

Inkoppling för 1-fas växelström

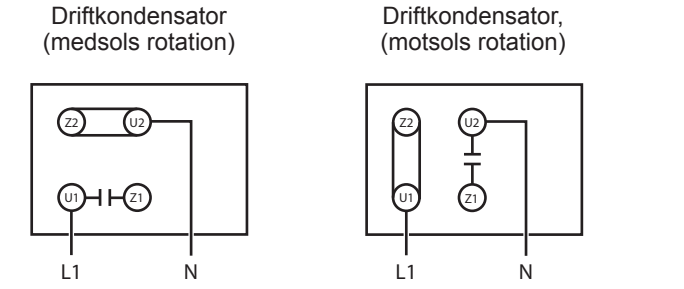

Pilarna anger rotationsriktning sedd från motorns axelsida

4 Kontroll av rotationsriktning

Starta fläkten ett kort ögonblick, kontrollera rotationsriktningen. Fläkthjulets rotationsriktning måste överensstämma med pilen på fläkthuset. Om så inte är fallet, växla faserna L1 och L3 vid 3-fasdrift eller se kopplingsschema vid 1-fasdrift. Vid felaktig rotationsriktning kommer fläktkapaciteten att reduceras och fläkthjulet kan skadas.

E Drift

Om drivmotorns märkström överskrids under drift, kontrollera om spänning och frekvens överensstämmer med de data som anges på märkskylten. Somliga storlekar kan ej gå friblåsande (se prospekt). Motorn är dimensionerad för effektbehovet då fläkten arbetar inom den heldragna delen av varvtalskurvan. Vid lägre anläggningsmotstånd förflyttas arbetspunkten ut i den streckade delen, luftflödet och effektbehovet ökar, motorn blir överbelastad med eventuell överhettning som följd. Överbelastning kan undvikas genom insättning av styrdon på tryck- eller sugsidan som minskar flödet och återför arbetspunkten till den heldragna delen av kurvan. Fläkten får inte utsättas för vibration eller stötpåkänning.

F Underhåll och reparationer

Fläktarna är utrustade med slutna kullager som inte behöver smörjas. Enheterna är underhållsfria.

OBS!

Reparationer får endast utföras av tillverkaren. Vi åtar oss inget ansvar för reparationer som utförts av tredje part.

G Reservdelslista

Vid beställning av reservdel, ange alltid fläkttyp och storlek samt nummer enligt sprängskiss.

H EG-tillverkardeklaration

Tillverkare:	Fumex AB Verkstadsvägen 2 S-931 61 SKELLEFTEÅ Sverige
--------------	--

Vi försäkrar under eget ansvar att den produkt som beskrivs av föreliggande dokument överensstämmer med nedan angivna normer eller normativa dokument. I händelse av att produkten/produkterna skulle förändras utan föregående överenskommelse med oss förlorar föreliggande tillverkardeklaration sin giltighet.

Beskrivning av produkten:
Radialfläktar typ FT

Ovan nämnda fläktar uppfyller nedan angivna med alla tillämpliga bestämmelser, direktiv och standarder enligt nedan.

Maskindirektivet 2006/42/EG
EMC-Direktivet 2014/30/EU

EN ISO 12100:2010
EN 60204-1

Maskindelen får inte sättas i drift innan den är inbyggd i huvudmaskinen respektive innan alla säkerhetskrav har uppfyllts som specificeras av EGs maskindirektiv, med avseende på hälsa och säkerhet.

EN

Radial Fans Type FT

The manual should be available for the operating personnel all the time. The instructions should be read carefully before installation and operation of the blower. If strict notice is taken of these instructions, the blowers will operate faultlessly for years.

With reservation for alteration. If in doubt, get in touch with the manufacturer.

Table of contents

A Technical data
B Warranty
C Safety
D Installation
E Start of operation
F Maintenance
G Spare parts list
H EC Manufacturer Declaration

A Technical data

Following data is for the fan in its basic form, however, delivered fan can differ from the basic form. See the marksign or the text "Special execution". Blowers type FT have casing of powder coated sheet steel and impeller of cast aluminium, FT has impeller of paddle type suitable for transport of dust- and material mixed gas.

The temperature of the conveyed medium may not exceed 80°C. It is not per-mitted to use the fan in surroundings where the temperature exceeds 40°C or goes below -20°C. Conveying of explosive gases is not permitted. It is not permitted to rebuild or in any other way modify the fan. Special features that can be used in other surroundings than above can be offered on request and clarification with the manufacturer.

Marksign

When connecting, maintenance or ordering of spare parts, pay attention to data on the marksign in first instance.

Special executions

Temperature barrier, EEx motors, housing and impeller in other materials, can be delivered on request and after clarification with the manufacturer.

B Warranty

Warranty is valid in accordance with General conditions Orgalime S 2000 and only if these instructions are strictly adhered to.

C Safety

Following safety instructions must be carefully followed with regard to preventing injury or damage to surrounding equipment and to the fan itself.

1 Suction

Varning!

Centrifugal fans have high suctionpower. Objects, clothing and hair can easily be sucked in to the fan and cause injury. Make sure that there are no persons nearby the inletside when the fan operates. Protection guard may be removed only if it is replaced with a hose or pipe of at least 1 m. The fan must never operate without a wire guard because the rotating impeller can cause serious injury.

2 Discharge side

Varning!

There is a powerful stream of air from the discharge side. Foreign bodies that might have been sucked in to the fan can be thrown out at high speed and cause injury. Never put the hand directly at the discharge opening.

DRIFTSINSTRUKTIONER

OPERATION INSTRUCTIONS

SE

EN

FT 1000
FT 1800
FT 3000
FT 5000
FT 8000

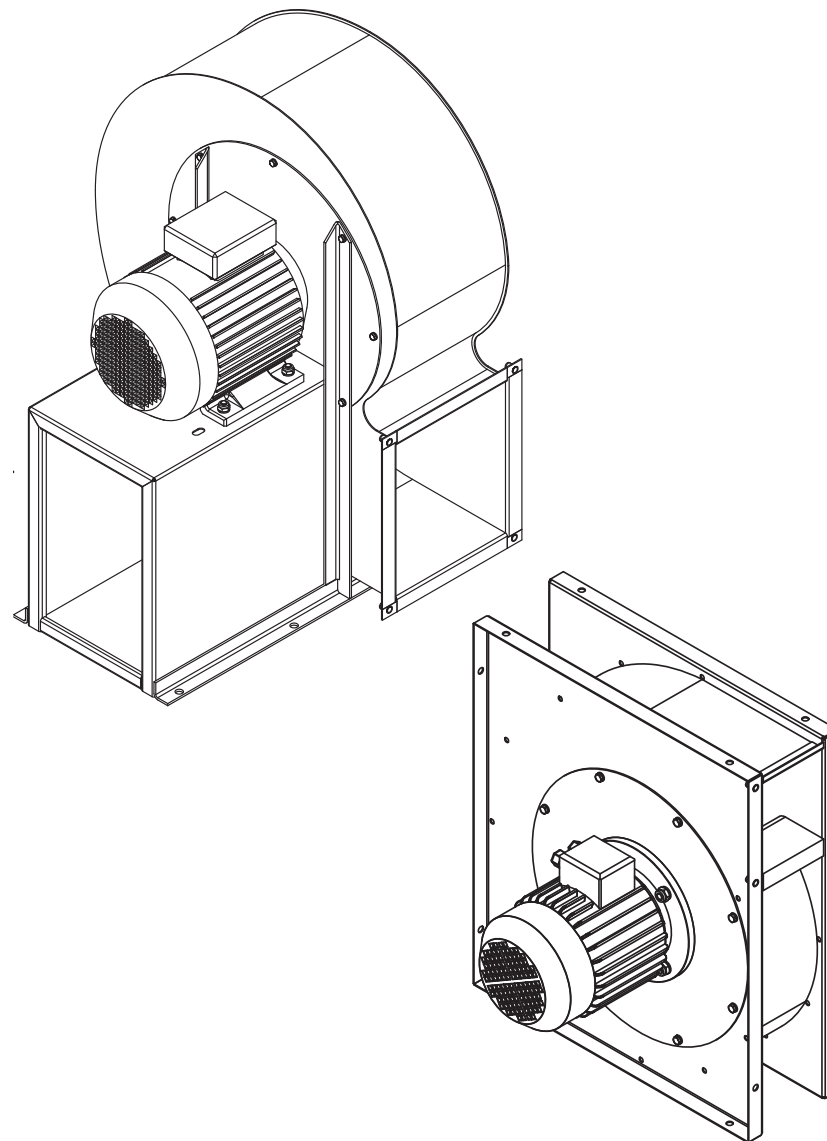

3 Temperature

Warning!
When the fan operates the fanhousing takes the temperature of the conveyed media. If that temperature exceeds 50°C the fan must be protected from direct contact to prevent burninjury.

4 Electrical connection

Warning!
Electrical connection must be made by skilled labour only. The drivemotor should be protected with an overload switch.

5 Permitted applications

Warning!
FT-fans are not to be used for conveying aggressive, toxic or air with high humidity or gas or explosive air-gas mix.

6 Sound level

The sound pressure level is not the same over the fans whole range. In some cases it is necessary to use a silencer. We recommend the user to check the sound pressure level.

D Installation

1 Transportation

Check all parts for damage during transportation and that the impeller runs free inside the housing. The blowers are to be installed in weather-protected places and are not to be stored outdoors unprotected. Mount hoisting hook carefully, and do only use lifting arrangements with sufficient strength.

2 Arrangements and assembling

Mount the fan horizontally or vertically in a weather-protected place. Make sure that the fan is protected from vibration and shock. Supply open inlet and discharge openings with guards according to valid regulations. Make sure that the drive motor is supplied with sufficient ventilation. The permitted maximum temperature of surroun-dings is 40°C.

3 Electrical connection

Attention!
The operations described in this part is to be made by skilled labour only. Connect the fan in accordance with the wiring diagram in the terminal box. The respective VDE regulations and the directions of the local power supply company are to be complied with.

The fan is equipped with a drivemotor for single- or three-phase AC. The motor should be protected with an over-load switch. Connection to earth is to be found in the terminal box.

Connection of three-phase AC unit

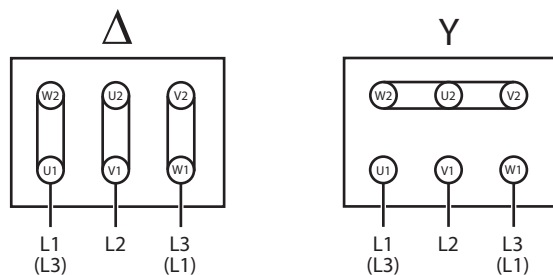

(Low voltage D-connection) (High voltage Y-connection)

Connection of single-phase AC unit

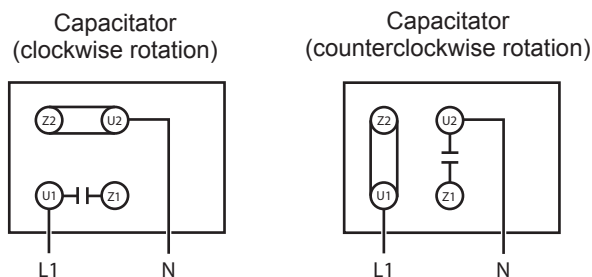

The arrows are seen from the inlet side

4 Inspection of rotation direction

Start up the fan for a short moment, inspect the rotation direction. The rotation direction on the impeller must be in accordance with the arrows on the motor. If not, move the L1 and L3 phases for three-phase operation or check the wiring circuit in the terminal box for single-phase operation. Incorrect rotation direction will cause reduced capa-city of the fan.

E Start of operation

If the rated current indicated on the rating plate is being exceeded during opera-tion, it should be checked whether the available supply voltage and frequency are in accordance with the embossed data. Some blowers cannot be ope-rated with free airflow (see catalogue). The drivemotor is sized for the power requirements when the fan operates in the filled part of the capacity curve. At lower resistance the working range moves out to the pointed part of the capacity curve and the airvolume and current increase. The motor will be overloaded with possible overheating as a consequence. To avoid overload it is possible to fit a throttle flap on the inlet- or dischargeside. Do not expose the fan to vibrations and shock.

F Maintenance

FT blowers are equipped with enclosed grooved ball bearings which do not need lubrication. The grease filling is sufficient for the whole service life of the bearings.

Attention!

Repair work on blowers should be done in the factory only. We do not take any responsibility for repairs made by third parties.

G Spare parts list

When ordering spare parts please state size of blower and part number in ac-cordance with the spare parts list.

H EC Manufacturer Declaration

Manufacturer: Fumex AB
 Verkstadsvägen 2
 S-931 61 Skellefteå
 Sweden

We certify that the product to which this certificate relates, is in conformity with the standards or standard-setting documents listed below. If a modification of the unit (s) is made without our approval, this declaration becomes invalid.

Description of the product:
 High pressure fans type FT

Relevant regulations and standards to which these products correspond:
 Machinery directive 2006/42/EC
 EMC Directive 2014/30/EU

Standards:
 EN ISO 12100:2010
 EN 60204-1

Starting operation of this machinery part is not allowed as long as it is not assembled into the main installation respectively not all necessary safety devices have been installed which fulfil the requirements of the EC directive for machines with regard to safety and health.

FUMEX

Verkstadsvägen 2, 931 61 SKELLEFTEÅ, Sweden
 Skellefteå: Tel.Int. +46 910-361 80, Fax.Int. +46 910-130 22