

SIG SAUER[®]
when it counts[®]



X-FIVE

SEMI-AUTOMATIC CO₂ PELLET PISTOL

OWNERS MANUAL: HANDLING & SAFETY INSTRUCTIONS

⚠ WARNING

READ THE INSTRUCTIONS AND WARNINGS IN THIS MANUAL CAREFULLY BEFORE USING THIS FIREARM; DO NOT DISCARD THIS MANUAL. This instruction manual should always accompany this firearm and be transferred with it upon ownership, or when the firearm is loaned or presented to another person.

TABLE OF CONTENTS

1.0 Safety Rules	3
2.0 Description	4
3.0 How to Operate	5
4.0 Unloading the Ammunition	9
5.0 Removing Jammed Ammunition	9
6.0 Unloading Ammunition from Magazine	10
7.0 Troubleshooting	10
8.0 Safe Use and Handling of CO2 Cylinders	11
9.0 Storage	12
10.0 Repairs & Returns	12
11.0 Routine General Maintenance	13

⚠ WARNING - READ THIS OWNER'S MANUAL COMPLETELY.

This CO₂ airgun is not a toy. Treat it with the same respect you would a firearm. Always carefully follow the safety directions found in this owner's manual and keep this manual in a safe place for future use.

⚠ WARNING – Not a toy. Adult supervision required. Misuse or careless use may cause serious injury or death. May be dangerous up to 224 yards (205 meters).

This is a high powered CO₂ airgun intended for use by those 16 years of age or older. Read all instructions before using. It is the purchaser's/user's responsibility to conform to all laws governing use and ownership of CO₂ Airguns.

⚠ WARNING - AIRGUN SAFETY IS YOUR RESPONSIBILITY

This owner's manual is designed to assist you in learning how to properly use and care for your SIG SAUER CO₂ airgun. Only when you are certain that you fully understand this manual and can properly carry out its instructions, should you practice loading and firing your CO₂ Airgun with Pellets in the magazine. This product is not a toy. Having a CO₂ Airgun in your possession is a full-time job; you cannot guess and you cannot forget. You must know how to use your CO₂ Airgun safely. If you have any doubts about your ability to handle or use this CO₂ Airgun safely, you should seek supervised instruction.

1.0 SAFETY RULES

⚠ WARNING – Before using your new SIG SAUER CO₂ Airgun, you must take the time to read and understand the following safety rules:

- Do not install a magazine which contains ammunition into the gun until you are ready to shoot. If you do install a magazine which contains ammunition into the gun and then decide not to shoot, manually remove the magazine from the gun.
- An unloaded, non-pressurized gun with an “ACTIVATED” Safety is the safest condition in which to possess or store an CO₂ Airgun.
- Accidents happen fast, be cautious, shoot safe.
- Whenever you handle, transport, store, pressurize, or clean a SIG SAUER CO₂ Airgun, make sure the Safety is “ACTIVATED” and there is no ammunition in the magazine.
- Always use eye protection.
- Think first. Shoot second.
- Always point the CO₂ Airgun in a safe direction. Never point your CO₂ Airgun at people or animals even if it is not loaded.
- Always keep your fingers away from the trigger until you are ready to shoot.
- Always be certain of what is behind your target. Make sure your target does not conceal a person or some object which could be harmed by the pellets. Do not shoot at targets which allow ricochets or deflections.
- Do not shoot into or at water.
- Never use drugs or alcohol while handling this product.
- The CO₂ Airgun and pellets should be kept in separate and secured places.
- Do not walk, run, jump or climb when carrying a loaded CO₂ Airgun unless holstered. A loaded CO₂ Airgun should never be carried inside a vehicle.
- Never modify or alter your SIG SAUER CO₂ Airgun. Modification of the CO₂ Airgun may cause it to malfunction or make it unsafe and will void the warranty.

⚠ WARNING – Do not brandish or display this CO₂ Airgun in public. It may be confusing to people and may be a crime. Police and others may think this CO₂ Airgun is a firearm. Do not use or carry the CO₂ Airgun in situations where it could be mistaken for a firearm.

⚠ WARNING – Keep face away from the CO₂ cylinder when replacing the CO₂ Cylinder. Wear gloves. Escaping CO₂ gas can cause frostbite if it comes in contact with skin.

⚠ WARNING – Use only 12 gram CO₂ cylinders. Any attempt to use other types of gas cylinders could be extremely dangerous and could result in serious injury or death. Gases other than CO₂ could result in an explosion or rupture the Airgun.

2.0 DESCRIPTION



3.0 HOW TO OPERATE

⚠ WARNING – Be sure gun is always pointed in a safe direction. Never point the gun at anyone. Always assume and treat the gun as if it were loaded and ready to fire.

STEP 1. ACTIVATE SAFETY - POSITION SAFETY SO RED DOT IS NOT SHOWING.

The X5 Model has an Ambi Safety Lever. Push the lever up with your thumb to Engage the SAFE ON (No Red Dot Showing) Push the Safety lever down with your thumb to Disengage and take SAFE OFF (showing Red Dot-Ready to Fire)

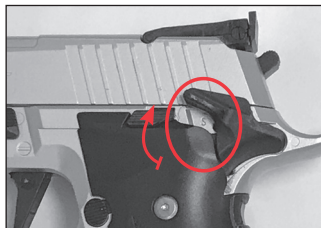

(A) SAFE



(B) FIRE

STEP 2. INSERT 12 GRAM CO₂ CYLINDER

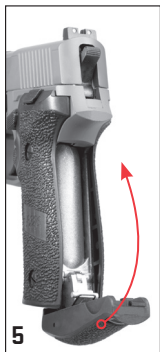
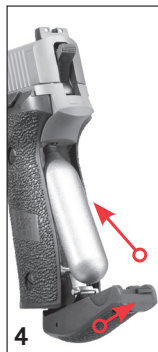
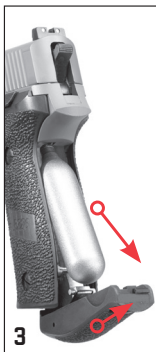

⚠ WARNING – If you are not going to use the CO₂ cylinder for a long period of time, remove the CO₂ cylinder.

When replacing the CO₂ cylinder, it is possible that some residual gas is left in the cylinder. In order to avoid accidents, make sure that the pistol is unloaded and the safety is "ACTIVATED" when removing or placing a CO₂ cylinder. Never use force to insert a CO₂ cylinder.

Keep the CO₂ cylinder away from heat and flames. Temperatures over 120° F (50° C) can cause explosion and injury. Never throw a CO₂ cylinder into a fire.

Always wear eye protection when handling CO₂ cylinder, since there is a risk of injury to the eyes. Do not remove a CO₂ cylinder until it is completely empty. Failure to observe this recommendation can result in a dangerous escape of residual gas. (Refer to: USE AND HANDLING OF CO₂ CYLINDERS section for further instructions)

STEP 3. LOAD THE MAGAZINE - Use .177 Caliber Pellets Only.

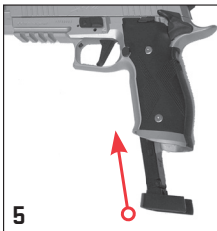
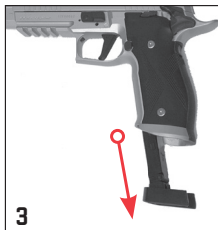
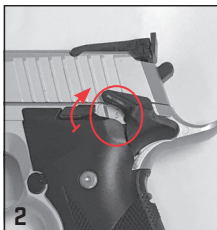
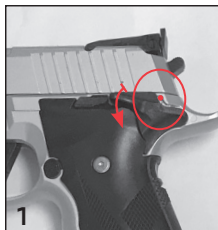

⚠ WARNING - For use with .177 Cal pellets only. Do not reuse pellets.

⚠ WARNING - When storing the CO₂ airgun, point the barrel at the ground and make sure that the magazine is empty and that there are no pellets in the barrel. In this way you are less likely to experience possible accidents when using the CO₂ airgun again.

⚠ WARNING - When there is an obstruction in the barrel, never shoot another pellet. Always make sure that the Safety is activated and the CO₂ airgun is unpressurized before clearing an obstruction.

Always discard defective ammunition. We recommend SIG SAUER® ammunition for SIG SAUER CO₂ airguns. Never reuse pellets.

STEP 4. ADJUSTING SIGHTS

To make adjustments to the rear sight's elevation, turn the screw to the LEFT in order to elevate UP or turn the screw to the RIGHT in order to decrease elevation DOWN.

To make adjustments to the windage, use the screw located on the right or left side of the rear sight. In order to adjust windage, turn screw to either LEFT or RIGHT.

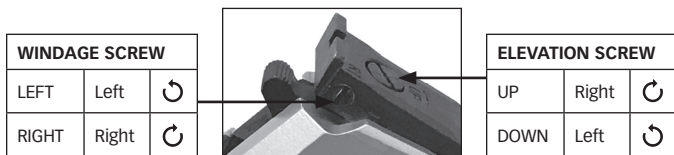

STEP 5. AIM AT A SAFE TARGET

To be a consistent marksman, use the correct sight picture each time you fire the pistol.

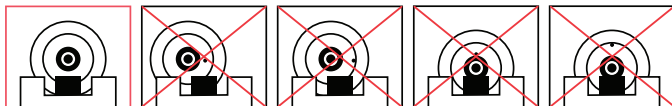

⚠ CAUTION - Due to the power of this gun, use extra precaution in selecting a safe target. Improper targets may cause ricochet.

STEP 6. FIRING SAFETY - POSITION SAFETY SO RED DOT IS SHOWING.

When you are certain the target, back stop and surrounding area is safe, deactivate Safety by pushing up on the lever so that **RED DOT IS SHOWING** (figure C) and cock the hammer back. Pulling the trigger now will fire the gun.

⚠ WARNING - BE AWARE of intended target and back stop/surrounding area.

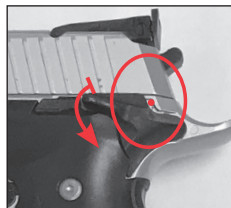

[C] FIRE

⚠ WARNING – Use extreme caution in operating when gun is loaded, CO₂ inserted, and cocked, it is now ready to fire a pellet once the trigger is pulled. When the gun is fired the hammer will re-cock and the gun will be ready to fire again when the trigger is pulled. Keep gun pointed at a safe target.

STEP 7. ACTIVATING SAFETY – POSITION SAFETY SO RED DOT IS NOT SHOWING.

Remove magazine and return the Safety to the “ON” position – **NO RED DOT SHOWING** (figure D).



[D] SAFE



4.0 UNLOADING THE AMMUNITION



Keep the CO₂ airgun pointed in a SAFE DIRECTION. Remove the magazine. Fire at a SAFE target. Repeat until you are sure the CO₂ airgun no longer fires ammunition. You may also unload your CO₂ airgun by following the directions listed under “Removing Jammed Ammunition”.

5.0 REMOVING JAMMED AMMUNITION

Keep the CO₂ airgun pointed in a safe direction. Remove the magazine. Remove the CO₂ cylinder. Insert a .177 caliber ramrod into the muzzle end and carefully push the jammed ammunition into the breech area and remove. If you are not able to unjam your CO₂ airgun, take no further action. Call SIG SAUER Customer Service at (603) 610-3000. **NOTE:** The barrel could be damaged and the warranty will be void if the proper sized ramrod or ammunition is NOT used.

⚠ WARNING – Make sure that the Safety is activated and the CO₂ cylinder has been removed before proceeding with the removal of ammunition. Before removing the CO₂ cylinder, make sure that it is empty of CO₂ by gently unscrewing the CO₂ cylinder and release the excess gas slowly and gradually.

6.0 UNLOADING AMMUNITION FROM MAGAZINE

1. **ACTIVATE SAFETY - NO RED DOT SHOWING.**
2. Remove Magazine by pressing Magazine release button.
3. If any pellets remain in the rotary magazine, use .177 cal cleaning rod or similar diameter tool to push pellets out of the magazine.

⚠ CAUTION – DO NOT assume the gun is empty of Pellets once the Pellets are removed from magazine. Verify that all Pellets are removed. Always treat the gun as if it were loaded and ready to fire.

⚠ CAUTION – If airgun is dropped, follow steps below for operation checks in troubleshooting and if gun does not function follow steps for repair and return.

7.0 TROUBLESHOOTING

PELLET DOES NOT FIRE:

⚠ WARNING – If a pellet does not fire after completing the operation steps, do not assume that the gun is unloaded. Keep the gun pointed in a safe direction.



MAKE THE FOLLOWING CHECKS IF PELLET DOES NOT FIRE:

1. **Was the Safety deactivated (OFF) – RED DOT SHOWING, when the trigger was pulled?** If Not, repeat the operation Steps.
2. **Did the magazine contain .177 caliber pellets?** If not, activate Safety – NO RED DOT SHOWING, fill the magazine with appropriate ammunition and repeat the operation Steps.
3. **Was a CO₂ cylinder installed?** If not, activate Safety – NO RED DOT SHOWING, and insert a new CO₂ cylinder by way repeating all operation Steps. Refer to the section on CO₂ characteristics.
4. **If the pistol still does not fire.** Refer to the warning below.

⚠ WARNING – If the pistol still fails to shoot a pellet after checking the four items above, there may be a malfunction in the pistol. This could represent a dangerous condition. There could be pellets lodged in the pistol even though a pellet did not shoot out. Always treat the gun as if it were loaded. At no time should one look down the barrel of the gun. Activate safety – no red dot showing. Remove the CO₂ cylinder and send the pistol directly to SIG SAUER manufacturing services department (refer to section on repairs).

8.0 SAFE USE & HANDLING OF CO₂ CYLINDERS

It is possible that certain conditions may affect a CO₂ cylinder, which can impact its proper performance. These conditions include the usage, maintenance and storage at temperatures that are higher or lower than (59°F/15°C to 69.8°F/21°C). Rapid firing of the CO₂ airgun can affect the performance of the CO₂ cylinder as well.

- 
- 
1. High temperatures can increase pressure in the CO₂ cylinder and also within the gun, leading to higher than standard operating pressure. This excess pressure could cause the gun to malfunction or be permanently damaged. Maximum storage or operation temperature should never exceed 122°F (50°C). This temperature can be reached if you leave the gun under direct sunlight on a bright day. Thus, to ensure proper gun operation, do not expose it or CO₂ cylinders to high temperatures or direct sunlight for long periods of time. Otherwise, the CO₂ cylinder could overheat and explode, which may could damage the airgun and cause injuries or death to people around it.
 2. Fast consecutive shooting may produce a decrease of temperature in the gun, as well as the CO₂ cylinder. This could result in lower projectile velocities and may even lower gas pressure enough so that the pistol will not fire. This condition can be especially apparent when shooting in cold weather and can be avoided by allowing more time between shots. This permits the gas to increase in temperature and pressure and produce normal velocities.
 3. During rapid fire, the muzzle velocity of each shot will diminish. This can affect shooting accuracy and you will get fewer shots per CO₂ cylinder.
 4. Care should be exercised to insure that the gun is not shot with a CO₂ cylinder that is low in pressure. Here are some indicators of insufficient pressure:
 - A) The sound of the shot is not as loud as when the cylinder is full.
 - B) Reduced pellet velocity, which may be signaled by the pellet hitting the target, but in a lower position than it would with a full CO₂ cylinder (That is the shooting speed has dropped).
-

9.0 STORAGE

- Before storing the CO₂ airgun, make sure the safety is “ACTIVATED”, the magazine is unloaded, and the CO₂ is removed.
- CO₂ airguns should be stored in such a manner as to protect against unauthorized use by children and others.
- These products are designed to look, handle and function like firearms. These products should be stored in such a manner to protect against theft and subsequent misuse.

10.0 REPAIRS & RETURNS

A CO₂ air gun that is not functioning well can be dangerous. Do not attempt to repair the gun yourself, since this may cause abnormalities in its functioning. Use the appropriate caliber cleaning rod (.177/4.5mm, .22/5.5mm) if a pellet has become blocked in the barrel. Take no further action if it can not be removed. Call SIG SAUER® Customer Service at (603) 610-3000. In the event you need to return your CO₂ airgun to the SIG SAUER Service Department, here's what to do:

1. First contact Customer Service at (603) 610-3000 for a Return Merchandise Authorization (RMA) number, which will allow SIG SAUER to track the status of your return from its receipt at SIG SAUER through its return to you. Please do not send your CO₂ airgun until you obtain an RMA number.
 2. Make sure that the magazine(s) are unloaded and that no pellet is included with your returned CO₂ airgun.
 3. Make sure the CO₂ cylinder is removed from the CO₂ airgun.
 4. Package the CO₂ airgun securely to prevent damage. Enclose a letter that includes your name, street address, daytime phone number, model and serial number, and a detailed description of the problem you have experienced or the work you want performed. With the exception of extra magazines, do not include any other accessories such as scopes or mounts, or CO₂ cylinder.
 5. SIG SAUER is not responsible for any CO₂ airgun until it is received, nor for damage incurred during shipment.
 6. Ship your CO₂ airguns insured and prepaid (we do not accept collect shipments) to:
SIG SAUER, Inc. Attention: Service Department
18 Industrial Drive, Exeter, NH 03833
- Don't forget to write your RMA number on the package.**



SIG SAUER
when it counts®

11.0 ROUTINE GENERAL MAINTENANCE

- Always visually inspect Airgun before use. Function check all levers and buttons, such as magazine catch, Safety levers, slide catch lever, etc. before use of Airgun.
- Be sure sights and/or optics are not loose. If secondary sights/optic are mounted, be sure to follow instructions provided with that product.
- **DO NOT MODIFY OR ALTER YOUR AIRGUN.** Modification of the gun mechanism may cause a gun to malfunction and tampering with a gun may make it unsafe to use; ANY change in the performance, indicates possible wear and such guns should be inspected, replaced, or properly repaired. Repairs should only be made by qualified personnel. For non-voidance of warranty, replacements or returns are to be carried out and discussed with Sig Sauer™ customer service.
- If airgun is dropped, visually check to see that it works properly before you use it again. If any questionable changes, such as lowered trigger force and/or shortened trigger travel occurs, this may mean worn out or broken parts. Call SIG SAUER® customer service department at (603) 610-3000 for assistance before using your airgun again.



IF YOU DO NOT UNDERSTAND THE INSTRUCTIONS FOR OPERATING YOUR CO₂ AIRGUN, IT IS YOUR RESPONSIBILITY TO CALL OUR CUSTOMER SERVICE DEPARTMENT AT (603) 610-3000 BEFORE USING YOUR CO₂ AIRGUN.

SIG SAUER® ONE (1) YEAR LIMITED WARRANTY

SIG SAUER warrants that the enclosed airgun was originally manufactured free of defects in material, workmanship and mechanical function. For the period of one year, SIG SAUER agrees to correct any defect in the airgun for the original purchaser by repair, adjustment or replacement, at SIG SAUER's option, with the same or comparable quality components (or by replacing the airgun at SIG SAUER's option); provided, however, that the airgun is returned unloaded and freight prepaid to SIG SAUER at 18 Industrial Drive, Exeter, NH 03833. Proof of purchase will be required with any request for warranty repair. This one-year warranty is null and void if the airgun has been misused, damaged (by accident or otherwise fired with improper ammunition, fired with an obstruction in the barrel, damaged through failure to provide reasonable and necessary maintenance as described in the manual accompanying the airgun, or if unauthorized repair or any alteration, including of a cosmetic nature, has been performed on the airgun. This one-year warranty does not apply to normal wear and tear of any parts. Subject to the foregoing, this one-year warranty confers the right to have the covered airgun or its parts repaired, adjusted or replaced exclusively upon the original purchaser, which right is not transferable to any other person. This warranty does not apply to any accessory items. This warranty is only valid for airguns purchased in the United States. IMPLIED WARRANTIES OF MERCHANTABILITY AND FITNESS FOR A PARTICULAR PURPOSE, TO THE EXTENT APPLICABLE, SHALL BE LIMITED IN DURATION TO THE APPLICABLE PERIOD OF WARRANTY SET FORTH ON THIS PAGE. THE PURCHASER'S ONLY REMEDIES IN CONNECTION OF THE BREACH OR PERFORMANCE OF ANY WARRANTY ON SIG SAUER ARE THOSE SET FORTH ON THIS PAGE. IN NO EVENT WILL SIG SAUER OR ANY COMPANY AFFILIATED WITH SIG SAUER BE LIABLE FOR INCIDENTAL OR CONSEQUENTIAL DAMAGES.

SIGSAUER®
when it counts®



X-FIVE

HALBAUTOMATISCHE CO₂ PELLET-PISTOLE

**BENUTZERHANDBUCH: HANDHABUNGS-
& SICHERHEITSANWEISUNGEN**

⚠️ WARNUNG

LESEN SIE DIE ANWEISUNGEN UND WARNHINWEISE IN DIESEM HANDBUCH VOR BENUTZUNG DER WAFFE SORGFÄLTIG DURCH; WERFEN SIE DIESES HANDBUCH NICHT WEG. Diese Bedienungsanleitung sollte stets diese Waffe begleiten und ist bei einem Wechsel des Eigentümers dem neuen Eigentümer zu übergeben oder wenn die Waffe einer anderen Person ausgeliehen oder übergeben wird.

BENUTZERHANDBUCH

1.0 Sicherheitsregeln	17
2.0 Beschreibung	18
3.0 Bedienung	19
4.0 Entladen der Munition	23
5.0 Entfernen von eingeklemmter Munition	23
6.0 Entladen der Munition aus dem Magazin	24
7.0 Fehlerbeseitigung	24
8.0 Sichere Benutzung und Umgang mit den CO ₂ -Kapseln	25
9.0 Aufbewahrung	26
10.0 Reparaturen & Rücksendungen	26

⚠️ WARNUNG - LESEN SIE DIESE BEDIENUNGSANLEITUNG SORGFÄLTIG DURCH.

Diese CO₂-Luftpistole ist kein Spielzeug. Behandeln Sie die Pistole mit der gleichen Sorgfalt wie eine echte Schusswaffe. Befolgen Sie stets die in dieser Bedienungsanleitung aufgeführten Sicherheitsanweisungen und bewahren Sie diese Bedienungsanleitung zur späteren Nutzung sicher auf.

⚠️ WARNUNG - Kein Spielzeug. Darf nur unter Aufsicht von Erwachsenen benutzt werden. Missbrauch oder nachlässiger Gebrauch kann zu schweren Verletzungen oder Tod führen. Kann bis zu 224 Yards (205 Metern) gefährlich sein.

Dies ist eine leistungsstarke CO₂-Pistole, die nur von Personen ab 16 Jahren benutzt werden darf. Bitte lesen Sie vor Nutzung alle Anweisungen sorgfältig durch. Der Käufer/Nutzer ist dafür verantwortlich, dass alle Gesetze zur Nutzung und zum Besitz von CO₂-Luftdruckwaffen eingehalten werden.

⚠️ WARNUNG - LUFTDRUCKWAFFENSICHERHEIT IST IHRE VERANTWORTUNG

Dieses Benutzerhandbuch soll Ihnen den ordnungsgemäßen Umgang und die Pflege für Ihre SIG SAUER CO₂-Luftdruckwaffe erleichtern. Sie dürfen Ihre CO₂-Luftdruckwaffe nur laden und mit Pellets im Magazin schießen, wenn Sie sich sicher sind, dass Sie diese Anleitung vollumfassend verstanden haben und die darin enthaltenen Anweisungen ordnungsgemäß durchführen können. Dieses Produkt ist kein Spielzeug. Der Besitz einer CO₂-Luftdruckwaffe ist eine Vollzeitverantwortung; Sie dürfen weder raten noch vergessen. Sie müssen sich mit dem sicheren Umgang Ihrer CO₂-Luftpistole auskennen. Falls Sie an Ihrer Fähigkeit zum sicheren Umgang und Nutzung dieser CO₂-Luftdruckwaffe zweifeln, müssen Sie einen erfahrenen Trainer aufsuchen.

1.0 SICHERHEITSREGELN

⚠️ WARNUNG - Sie müssen vor Nutzung Ihrer neuen SIG SAUER CO₂-Luftdruckwaffedie folgende Sicherheitsregeln durchlesen und verstehen:

- Installieren Sie ein Magazin mit Munition nur, wenn Sie bereit zum Schießen sind. Wenn Sie ein Magazin mit Munition in die Waffe einführen, sich dann jedoch entscheiden nicht zu schießen, entfernen Sie das Magazin von der Waffe manuell.
- Eine ungeladene, drucklose Waffe mit „AKTIVIERTER“ Sicherung ist der sicherste Zustand, in dem eine CO₂-Luftdruckwaffe zu besitzen oder aufzubewahren ist.
- Unfälle passieren schnell, seien Sie vorsichtig, schießen Sie sicher!
- Stellen Sie beim Umgang, Transport, Lagerung, Unterdrucksetzung oder Reinigung einer SIG SAUER CO₂-Luftdruckwaffe sicher, dass die Sicherung auf „AKTIVIERT“ steht und sich keine Munition im Magazin befindet.
- Tragen Sie stets Augenschutz.
- Zuerst denken. Dann schießen.
- Halten Sie den Lauf Ihrer CO₂-Luftdruckwaffe stets in eine sichere Richtung. Zielen Sie Ihre CO₂-Luftdruckwaffe niemals auf Menschen oder Tiere, selbst wenn diese nicht geladen ist.
- Halten Sie stets Ihre Finger vom Abzug entfernt, bis Sie bereit zu schießen sind.
- Sie müssen stets genau wissen, was sich hinter Ihrem Ziel befindet. Vergewissern Sie sich, dass Ihr Ziel keine Personen oder Objekte verdeckt, welche durch Pellets geschädigt werden könnten. Schießen Sie nicht auf Ziele, die zu Abprallern oder Querschlägern führen.
- Schießen Sie nicht in oder auf Wasser.
- Nehmen Sie während des Umgangs mit diesem Produkt niemals Drogen oder Alkohol ein.
- Die CO₂-Luftdruckwaffe und Pellets sind getrennt voneinander an einem sicheren Ort aufzubewahren.
- Sie dürfen mit einer geladenen CO₂-Luftdruckwaffe nur laufen, rennen, springen oder klettern, wenn sich diese im Halfter befindet. Befördern Sie niemals eine geladene CO₂-Luftdruckwaffe in einem Fahrzeug!
- Ihre SIG SAUER CO₂-Luftdruckwaffe darf weder modifiziert noch geändert werden. Eine Modifikation der CO₂-Luftdruckwaffe kann zu Fehlfunktionen führen oder diese unsicher machen und eine Erlöschung der Garantieansprüche nach sich ziehen.

⚠️ WARNUNG - Ziehen Sie diese CO₂-Luftdruckwaffe nicht in der Öffentlichkeit noch stellen Sie diese zur Schau. Dies könnte für Leute verwirrend und eine Straftat sein. Polizei und andere Personen könnten diese CO₂-Luftdruckwaffe mit einer echten Schusswaffe verwechseln. Tragen bzw. benutzen Sie die CO₂-Luftdruckwaffe nicht in Situationen, in denen sie mit einer Schusswaffe verwechselt werden könnte.

⚠️ WARNUNG - Halten Sie beim Auswechseln der CO₂-Kapsel Ihr Gesicht von der CO₂-Kapsel entfernt. Handschuhe tragen. Ein Entweichen des CO₂-Gases kann bei Hautkontakt Erfrierungen verursachen.

⚠️ WARNUNG - Benutzen Sie nur 12-Gramm CO₂-Kapseln. Jeglicher Versuch, andere Arten von Gaskapseln zu verwenden, kann extrem gefährlich sein und zu schweren Verletzungen oder Tod führen. Andere Gase als CO₂ können zu einer Explosion oder Bruch der Luftdruckwaffe führen.

2.0 BESCHREIBUNG



3.0 BEDIENUNG

⚠ WARNUNG - Stellen Sie sicher, dass der Lauf Ihrer Waffe stets in eine sichere Richtung gehalten wird. Zielen Sie die Waffe niemals auf Menschen. Behandeln Sie die Waffe stets so, als ob sie geladen und schussbereit wäre.

SCHRITT 1. SICHERUNG AKTIVIEREN - POSITIONIEREN SIE DIE SICHERUNG SO, DASS DER ROTE PUNKT NICHT ZU SEHEN IST.

Das Modell X5 verfügt über einen Ambi-Sicherungshebel. Drücken Sie den Hebel mit dem Daumen nach oben, bis er in der SICHERUNGS-Position einrastet (Kein roter Punkt sichtbar). Drücken Sie den Sicherungshebel mit dem Daumen nach unten, um diese Position zu lösen und zu ENTSICHERN (roter Punkt sichtbar und schussbereit)

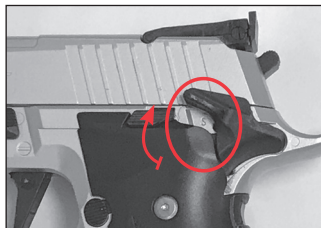

(A) SICHER

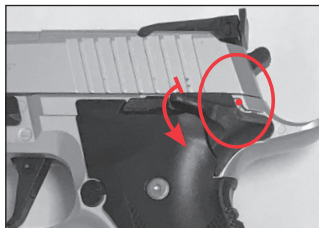

(B) SCHIESSEN

SCHRITT 2. LEGEN SIE DIE 12-GRAMM CO₂-KAPSEL EIN

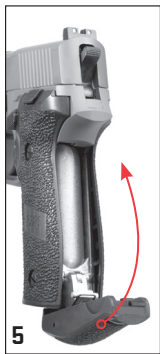
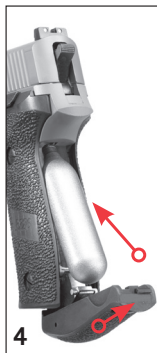
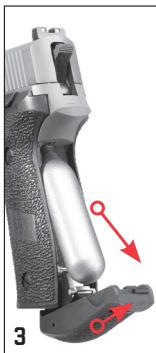

⚠️ WARNUNG - Wenn Sie die CO₂-Kapsel für einen längeren Zeitraum nicht benutzen werden, entfernen Sie die CO₂-Kapsel. Beim Auswechseln der CO₂-Kapsel kann es passieren, dass Gasreste in der Kapsel verbleiben. Stellen Sie zur Vermeidung von Unfällen sicher, dass die Pistole ungeladen und die Sicherung „AKTIVIERT“ ist, bevor Sie eine CO₂-Kapsel entfernen oder auswechseln. Wenden Sie beim Einlegen der CO₂-Kapsel niemals Gewalt an.

Halten Sie die CO₂-Kapsel von Hitze und offenen Flammen entfernt. Temperaturen über 120° F (50° C) können zu Explosion und Verletzungen führen. Werfen Sie eine CO₂-Kapsel niemals in das Feuer.

Tragen Sie beim Umgang mit der CO₂-Kapsel stets Augenschutz, da das Risiko einer Augenverletzung besteht. Entfernen Sie eine CO₂-Kapsel nur im vollständig entleerten Zustand. Die Nichtbeachtung dieser Empfehlungen kann zum gefährlichen Entweichen von Restgas führen. (Siehe: Abschnitt NUTZUNG UND UMGANG MIT CO₂-KAPSELN für weitergehende Anweisungen)

SCHRITT 3. LADEN DES MAGAZINS - Benutzen Sie nur 4,5mm (.177-Kaliber) Pellets.

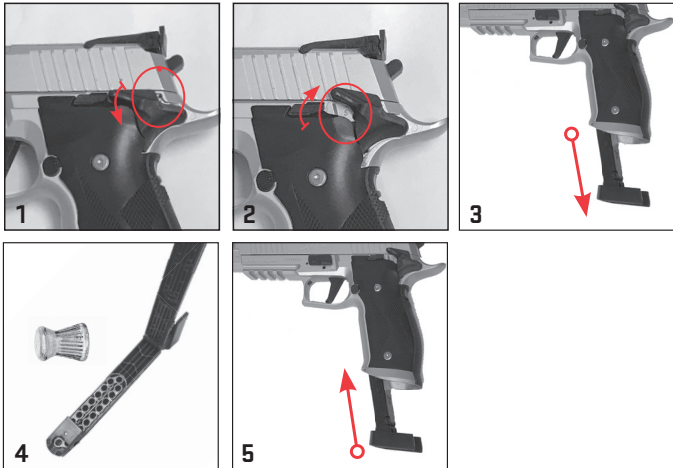

⚠️ WARNUNG - Nur zur Nutzung mit 4,5mm (.177-Cal) Pellets vorgesehen. Pellets nicht wiederverwenden.

⚠️ WARNUNG - Für die Aufbewahrung der CO₂-Luftdruckwaffe den Lauf auf den Erdboden richten und sicherstellen, dass das Magazin leer ist und sich keine Pellets im Lauf befinden. Dies verringert die Gefahr von Unfällen bei der erneuten Benutzung der CO₂-Luftdruckwaffe.





⚠️ WARNUNG - Schießen Sie keine weiteren Pellets, wenn sich ein Objekt im Lauf befindet. Stellen Sie vor Entfernung eines Objektes aus dem Lauf stets sicher, dass die Sicherung aktiviert und die CO₂-Luftdruckwaffe drucklos ist.

Entsorgen Sie stets fehlerhafte Munition. Wir empfehlen SIG SAUER®-Munition für SIG SAUER CO₂-Luftdruckwaffen. Pellets nicht wiederverwenden.

SCHRITT 4. VERSTELLUNG DER KIMMENBREITE

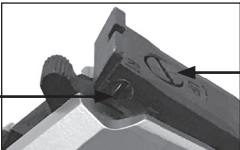
Um die Höhe der Kimme zu verstellen, drehen Sie die Schraube nach LINKS, um HÖHER zu stellen oder nach RECHTS, um TIEFER zu stellen.

Um die Seite einzustellen, verwenden Sie die Schraube an der rechten oder linken Seite der Kimme. Zur Einstellung der Seite drehen Sie Schraube entweder nach LINKS oder RECHTS.

SEITENEINSTELL-SCHRAUBE				HÖHENEINSTELL-SCHRAUBE		
LINKS	Links			NACH OBEN	Rechts	
RECHTS	Rechts		NACH UNTEN	Links		

SCHRITT 5. ZIELEN SIE AUF EIN SICHERES ZIEL

Achten Sie für eine konsistente Präzision bei jedem Abschießen der Pistole auf ein korrektes Zielbild.

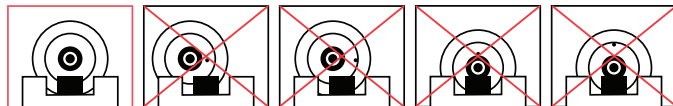

⚠ ACHTUNG – Wenden Sie aufgrund der Leistungsstärke dieser Waffe bei der Auswahl eines sicheren Ziels besondere Sorgfalt an. Ungeeignete Ziele können Querschläger verursachen.

SCHRITT 6. SCHIESSSICHERHEIT – POSITIONIEREN SIE DIE SICHERUNG SO DASS DER ROTE PUNKT SICHTBAR IST.

Wenn Sie sich vergewissert haben, dass Ziel, Kugelfang und Umgebung sicher sind, entsichern Sie die Sicherung, indem Sie den Hebel nach oben schieben, so dass der **ROTE PUNKT SICHTBAR IST** (Abb. C) und ziehen Sie den Hammer nach hinten. Wenn Sie jetzt den Abzug drücken, schießt die Pistole.

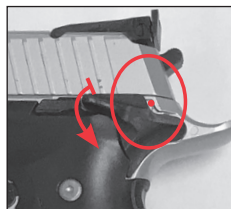

⚠ WARNUNG – SEIEN SIE SICH des beabsichtigten Ziels und Kugelfangs/der Umgebung BEWUSST.

[C] SCHIESSEN

⚠️ WARNUNG - Lassen Sie äußerste Vorsicht walten, wenn die Pistole geladen, die CO₂-Kapsel eingelegt und der Hahn gespannt ist. Die Pistole schießt jetzt bei Drücken des Abzugs ein Pellet. Nachdem die Pistole abgeschossen wurde, spannt sich der Hahn erneut und die Pistole ist wieder schussbereit. Halten Sie die Pistole nur auf ein sicheres Ziel gerichtet.

SCHRITT 7. SICHERUNG AKTIVIEREN - POSITIONIEREN SIE DIE SICHERUNG SO DASS DER ROTE PUNKT NICHT SICHTBAR IST.

Entfernen Sie das Magazin und stellen Sie die Sicherung wieder auf „AN“ – ROTER PUNKT IST NICHT SICHTBAR (siehe Abb. D).



(D) SICHER

4.0 ENTLADEN DER MUNITION

Halten Sie die CO₂-Luftdruckwaffe in eine SICHERE RICHTUNG gezielt. Entfernen Sie das Magazin. Schießen Sie auf ein SICHERES Ziel. Wiederholen Sie dies, bis Sie sich sicher sind, dass die CO₂-Luftdruckwaffe keine Munition mehr schießt. Sie können Ihre CO₂-Luftdruckwaffe auch durch Einhaltung der Anweisungen unter „Entfernen von eingeklemmter Munition“ entladen.

5.0 ENTFERNEN VON EINGEKLEMMTER MUNITION

Halten Sie die CO₂-Luftdruckwaffe in eine SICHERE RICHTUNG gezielt. Entfernen Sie das Magazin. Entfernen Sie die CO₂-Kapsel. Führen Sie einen 4,5mm (.177 Kaliber) Putzstock in die Mündung ein und schieben Sie die blockierte Munition vorsichtig bis zum Verschluss und entfernen Sie diese. Wenn Sie die Blockierung nicht aus Ihrer CO₂-Luftdruckwaffe entfernen können, unternehmen Sie keine weiteren Schritte. Kontaktieren Sie den SIG SAUER Kundendienst unter (603) 610-3000. **HINWEIS:** Der Lauf kann beschädigt werden und die Garantie erlöschen, wenn ein Putzstock der falschen Größe oder die falsche Munition verwendet wird.

⚠️ WARNUNG - Stellen Sie sicher, dass die Sicherung aktiviert ist und dass die CO₂-Kapsel entfernt wurde, bevor Sie mit der Entfernung der Munition fortfahren. Stellen Sie sicher, dass die CO₂-Kapsel leer ist, bevor Sie diese durch vorsichtiges Herausrauben entfernen und die überschüssigen Gase langsam und schrittweise freisetzen.

6.0 ENTLADEN DER MUNITION AUS DEM MAGAZIN

1. SICHERUNG AKTIVIEREN - ROTER PUNKT IST NICHT SICHTBAR.
2. Entfernen Sie das Magazin durch Drücken des Magazinhalters.
3. Falls sich noch Pellets im Rundmagazin befinden, benutzen Sie den 4,5mm (.177 cal) Putzstock oder ein Werkzeug mit einem ähnlichen Durchmesser, um die Pellets aus dem Magazin heraus zu schieben.

⚠ ACHTUNG – GEHEN SIE NICHT DAVON AUS, dass sich keine Pellets mehr in der Waffe befinden, nachdem Sie die Pellets aus dem Magazin entfernt haben. Vergewissern Sie sich, dass alle Pellets entfernt wurden. Behandeln Sie die Waffe stets so, als ob sie geladen und schussbereit wäre.

⚠ ACHTUNG – Wenn die Waffe auf den Boden fällt, befolgen Sie die nachstehenden Schritte im Abschnitt Fehlerbeseitigung zur Prüfung der Funktionstüchtigkeit und falls die Waffe nicht funktioniert, befolgen Sie die Schritte zur Reparatur und Rücksendung.

7.0 FEHLERBESEITIGUNG

PELLETS SCHIESSEN NICHT:

⚠ WARNUNG - Falls ein Pellet nach Durchführung dieser Schritte nicht schießt, gehen Sie nicht davon aus, dass die Waffe nicht geladen ist. Zielen Sie die Waffe in eine sichere Richtung.

PRÜFEN SIE FOLGENDE PUNKTE, WENN DAS PELLET NICHT SCHIESST:

1. War die Sicherung deaktiviert (AUS) – **ROTER PUNKT IST SICHTBAR, wenn der Abzug gedrückt wurde?** Wenn nicht, wiederholen Sie die Bedienungsschritte.
2. Befanden sich 4,5mm (.177 cal) Pellets im Magazin? Wenn nicht, betätigen Sie die Sicherung – ROTER PUNKT NICHT SICHTBAR, füllen Sie das Magazin mit geeigneter Munition und wiederholen Sie die Bedienungsschritte.
3. War eine CO₂-Kapsel eingelegt? Wenn nicht, betätigen Sie die Sicherung – ROTER PUNKT NICHT SICHTBAR und legen Sie eine neue CO₂-Kapsel ein, indem Sie alle Bedienungsschritte wiederholen. Siehe Abschnitt zu CO₂-Eigenschaften. Siehe Kapitel CO₂ Eigenschaften.
4. Falls die Pistole immer noch nicht schießt, lesen Sie bitte nachfolgende Warnhinweise durch.

⚠️ WARNUNG - Falls die Pistole immer noch kein Pellet schießt, nachdem Sie die vorstehenden vier Punkte geprüft haben, kann Ihre Pistole eine Funktionsstörung haben. Dies könnte eine gefährliche Situation darstellen. Es kann sein, dass Pellets in der Pistole feststecken, selbst wenn kein Pellet herausgeschossen wurde. Behandeln Sie die Waffe stets so, als ob sie geladen wäre. Schauen Sie nie in die Mündung einer Waffe. Sicherung aktivieren - roter Punkt ist nicht sichtbar. Entfernen Sie die CO₂-Kapsel und senden Sie die Pistole direkt an SIG SAUER Manufacturing Services Department (siehe Abschnitt Reparaturen).

8.0 SICHERE BENUTZUNG UND UMGANG MIT DEN CO₂-KAPSELN

Manche Bedingungen können die CO₂-Kapsel beeinflussen, wodurch ihre ordnungsgemäße Funktion beeinträchtigt wird. Zu diesen Bedingungen gehören Nutzung, Wartung und Lagerung bei Temperaturen, die außerhalb eines Bereiches von (59°F/15°C und 69.8°F/21°C) liegen. Schnelles Schießen der CO₂-Luftdruckwaffe kann auch die Leistungsfähigkeit der CO₂-Kapsel beeinträchtigen.

1. Hohe Temperaturen können den Druck in der CO₂-Kapsel und auch in der Waffe erhöhen, wodurch der normale Betriebsdruck überstiegen werden kann. Dieser Überdruck kann zu einer Fehlfunktion der Waffe oder ihrer dauerhaften Schädigung führen. Die maximale Lager- und Betriebstemperatur darf 122°F (50°C) nicht überschreiten. Diese Temperatur kann erreicht werden, wenn Sie die Waffe an einem hellen Tag in direktem Sonnenlicht aufbewahren. Setzen Sie deshalb die Waffe oder die CO₂-Kapseln nicht für einen längeren Zeitraum hohen Temperaturen oder direktem Sonnenlicht aus, um eine ordnungsgemäße Funktion zu gewähren. Ansonsten könnte die CO₂-Kapsel überhitzen und explodieren, was die Luftdruckwaffe beschädigen und zu Verletzungen oder Tod nahestehender Menschen führen könnte.
2. Schnelles Schießen kann zu einem Temperaturabfall in der Waffe und in der CO₂-Kapsel führen. Dies könnte geringere Projektilgeschwindigkeiten und sogar solch einen niedrigen Druck verursachen, dass die Pistole nicht mehr schießt. Diese Bedingung kann insbesondere beim Schießen in kaltem Wetter auftreten und kann durch eine etwas längere Pause zwischen den Schüssen verhindert werden. Dies ermöglicht die Aufwärmung des Gases und dessen Druckerhöhung und führt zu normalen Geschwindigkeiten.
3. Während Schnellfeuer verringert sich die Mündungsgeschwindigkeit eines jeden Schusses. Dies kann Ihre Treffsicherheit beeinträchtigen und die Anzahl an Schüssen pro CO₂-Kapsel verringern.
4. Stellen Sie sicher, dass die Waffe nicht mit einer CO₂-Kapsel mit zu niedrigem Druck geschossen wird. Nachfolgend einige Anzeichen von unzureichendem Druck:
 - A) Der Schussknall ist nicht so laut wie bei voller Kapsel.
 - B) Reduzierte Pelletgeschwindigkeit, welche dadurch angezeigt werden kann, dass das Pellet das Ziel zwar trifft, aber an einer niedrigeren Stelle als bei einer vollen CO₂-Kapsel (dies wird durch eine verringerte Schussgeschwindigkeit verursacht).

9.0 AUFBEWAHRUNG

- Stellen Sie vor einer längeren Aufbewahrung der CO₂-Luftdruckwaffe sicher, dass die Sicherung „AKTIVIERT“, das Magazin entladen und die CO₂-Kapsel entfernt ist.
- CO₂-Luftdruckwaffen sind so aufzubewahren, dass sie vor unberechtigtem Gebrauch durch Kinder und andere Personen geschützt sind.
- Diese Produkte sehen wie eine echte Schusswaffe aus, fühlen sich so an und funktionieren auch so. Diese Produkte sind so aufzubewahren, dass sie vor Diebstahl und anschließendem Missbrauch geschützt sind.

10.0 REPARATUREN & RÜCKSENDUNGEN

Eine funktionsuntüchtige CO₂-Luftdruckwaffe kann gefährlich sein. Versuchen Sie nicht, Ihre Waffe selbst zu reparieren, da dies zu anormaler Funktion führen kann. Verwenden Sie einen Putzstock der richtigen Größe (.177/4,5mm, .22/5,5mm), wenn ein Pellet im Lauf steckengeblieben ist. Unternehmen Sie keine anderen Schritte, wenn dieses nicht entfernt werden kann. Kontaktieren Sie den SIG SAUER® Kundendienst unter (603)610-3000. Falls Sie Ihre CO₂-Luftdruckwaffe an die SIG SAUER Kundenabteilung zurückschicken müssen, unternehmen Sie die folgenden Schritte:



1. Kontaktieren Sie zuerst den Kundendienst unter (603) 610-3000 für eine Return Merchandise Authorization (RMA)-Nummer, mittels welcher SIG SAUER den Status Ihrer Rücksendung vom Empfang der Pistole durch SIG SAUER bis zur Rücksendung an Sie nachverfolgen kann. Bitte senden Sie Ihre CO₂-Luftdruckwaffe erst ein, nachdem Sie eine RMA-Nummer erhalten haben.
2. Stellen Sie sicher, dass das/die Magazin/e entladen ist/sind und dass sich keine Pellets in Ihrer zurückzusendenden CO₂-Luftdruckwaffe befinden.
3. Stellen Sie sicher, dass die CO₂-Kapsel aus der CO₂-Luftdruckwaffe entfernt wurde.
4. Verpacken Sie die CO₂-Luftdruckwaffe sicher, um eine Beschädigung zu vermeiden. Fügen Sie einen Brief bei, der Ihren Namen, Anschrift, Telefonnummer, Modell und Seriennummer als auch eine detaillierte Beschreibung des Problems bzw. der auszuführenden Arbeiten enthält. Fügen Sie außer extra Magazinen kein anderes Zubehör wie Zielfernrohre oder Montagevorrichtungen oder CO₂-Kapseln bei.
5. SIG SAUER ist bis zum Erhalt für eine CO₂-Luftdruckwaffe nicht verantwortlich. Ebenso ist SIG SAUER für keinerlei Beschädigungen während des Versands verantwortlich.
6. Senden Sie Ihre CO₂-Luftdruckwaffen versichert und frankiert (wir akzeptieren keine Sammelsendungen) an:

SIG SAUER, Inc. Attention: Service Department
18 Industrial Drive, Exeter, NH 03833

Bitte schreiben Sie Ihre RMA-Nummer auf das Paket.

WENN SIE DIE BEDIENUNGSANWEISUNGEN ZU IHRER CO₂-LUFTDRUCKWAFFE NICHT VERSTEHEN, SIND SIE DAFÜR VERANTWORTLICH, UNSEREN KUNDENDIENST UNTER (603) 610-3000 ZU KONTAKTIEREN, BEVOR SIE IHRE CO₂-LUFTDRUCKWAFFE BENUTZEN.

SIG SAUER® EIN (1) JAHR BEGRENZTE GARANTIE



SIG SAUER garantiert, dass die beigelegte Luftdruckwaffe keine Material-, Herstellungs- oder Funktionsfehler aufweist. SIG SAUER verpflichtet sich gegenüber dem ursprünglichen Käufer für einen Zeitraum von einem Jahr zur Beseitigung jeglicher an der Luftdruckwaffe auftretenden Mängel durch Reparatur, Justierung oder Ersatz nach SIG SAUERs Wahl mit den gleichen Komponenten oder Komponenten vergleichbarer Qualität (oder durch Ersatz der Luftdruckwaffe nach SIG SAUERs Wahl); vorausgesetzt jedoch, dass die Luftdruckwaffe ungeladen und frachtfrei an SIG SAUER 18 Industrial Drive, Exeter, NH 3833 gesendet wird. Für Garantieansprüche ist der Kaufnachweis erforderlich. Diese einjährige Garantie ist null und nichtig, wenn die Waffe missbraucht, beschädigt (aus Versehen oder anderweitig), mit ungeeigneter Munition geschossen oder mit einer Behinderung im Lauf geschossen wird, durch Unterlassen angemessener und notwendiger Wartungen laut Bedienungsanleitung, die mit der Luftdruckwaffe geliefert wurde, beschädigt wird, oder bei eigenmächtiger Reparatur oder Änderung an der Luftdruckwaffe, selbst kosmetischer Natur. Diese einjährige Garantie gilt nicht für normale Abnutzung jeglicher Teile. Vorbehaltlich des Vorgenannten gewährt diese einjährige Garantie dem ursprünglichen Käufer das Recht zur Reparatur, Justierung oder Ersatz der Luftdruckwaffe oder ihrer Ersatzteile. Dieses Recht ist nicht auf eine andere Person übertragbar. Diese Garantie gilt nicht für Zubehörartikel. Diese Garantie gilt nur für in den USA käuflich erworbene Luftdruckwaffen. IMPLIZIERTE GARANTIE BEZÜGLICH DER HANDELSTAUGLICHKEIT UND EIGNUNG FÜR EINEN BESTIMMTEN ZWECK SIND, SOFERN ZUTREFFEND, AUF DEN ANWENDBAREN AUF DIESER SEITE ANGEGBENEN GARANTIEZEITRAUM BESCHRÄNKT. DIE EINZIGEN RECHTSMITTEL DES KÄUFERS IN VERBINDUNG MIT DER VERLETZUNG ODER DURCHFÜHRUNG VON GARANTIELEISTUNGEN SEITENS SIG SAUER SIND AUF DIESER SEITE AUFGEFÜHRT. AUF KEINEN FALL IST SIG SAUER ODER EIN VERBUNDENES UNTERNEHMEN FÜR NEBEN- ODER FOLGESCHÄDEN HAFTBAR.

SIGSAUER[®]
when it counts[®]



X-FIVE

PISTOLA DE BALINES SEMIAUTOMÁTICA DE CO₂

**MANUAL DEL PROPIETARIO: INSTRUCTIVO DE MANEJO
Y SEGURIDAD**

! AVISO

LEA LAS INSTRUCCIONES Y ADVERTENCIAS DE ESTE MANUAL CUIDADOSAMENTE ANTES DE USAR ESTA ARMA DE FUEGO; NO DESECHE ESTE INSTRUCTIVO. Este instructivo deberá mantenerse siempre con esta arma, y transferirse con ella si hay cambio de dueño, o cuando el arma se preste o entregue a otra persona.

ÍNDICE

1.0 Reglas de seguridad	30
2.0 Descripción	31
3.0 Modo de uso	32
4.0 Descarga de la munición	36
5.0 Quitar munición atorada	36
6.0 Descargar municiones del cargador	37
7.0 Guía de solución de problemas	37
8.0 Manejo y uso seguro de cilindros de CO ₂	38
9.0 Almacenamiento	39
10.0 Reparaciones y devoluciones	39

ADVERTENCIA - LEA ESTE MANUAL DEL PROPIETARIO COMPLETAMENTE.

Esta arma CO₂ no es un juguete. Trátela con el mismo respeto con el que trataría un arma de fuego. Siempre siga cuidadosamente las instrucciones de seguridad que se encuentran en este manual para el propietario y mantenga este manual en un lugar seguro para utilizarlo en el futuro.

 **ADVERTENCIA:** No es un juguete. Se requiere la supervisión de un adulto. El mal uso o el uso imprudente pueden causar lesiones serias o la muerte. Puede resultar peligrosa en un perímetro de 224 yardas (205 metros).

Esta es un arma poderosa de CO₂ destinada al uso de personas de 16 años o más. Lea todas las instrucciones antes de utilizarla. Es responsabilidad del comprador/portador cumplir con toda la legislación aplicable al uso y a la posesión de armas de CO₂.

ADVERTENCIA: LA SEGURIDAD DEL ARMA ES SU RESPONSABILIDAD

Este manual del propietario está diseñado para ayudarle a aprender a usar y cuidar su arma de CO₂ SIG SAUER de manera adecuada. Sólo cuando esté seguro de que entiende completamente este manual y de que puede cumplir correctamente con sus instrucciones, podrá practicar cargar y disparar su arma de CO₂ con balines en el cargador. Este producto no es un juguete. Tener un arma de CO₂ en su posesión es un trabajo de tiempo completo; no hay lugar para suposiciones u olvidos. Debe saber cómo usar su arma de CO₂ de forma segura. Si tiene dudas sobre su capacidad para usar esta arma de CO₂ de forma segura, busque capacitación supervisada.

1.0 REGLAS DE SEGURIDAD

⚠ ADVERTENCIA: Antes de utilizar el arma de SIG SAUER CO₂, debe tomarse el tiempo para leer y comprender las siguientes reglas de seguridad:

- No coloque el cargador con municiones dentro del arma hasta que esté listo para disparar. Si coloca el cargador con munición dentro del arma y luego decide no disparar, quite el cargador del arma de forma manual.
- Un arma descargada, no presurizada y con el seguro "ACTIVADO" es la forma más segura de tener un arma o guardar un arma de CO₂.
- Los accidentes se producen rápido, sea cuidadoso y dispare de forma segura.
- Siempre que manipule, traslade, guarde, presurice o limpie un arma de CO₂ SIG SAUER, asegúrese de que el seguro esté "ACCIONADO" y de que el cargador no tiene munición.
- Siempre utilice lentes de seguridad.
- Piense primero. Dispare después.
- Siempre apunte el arma de CO₂ hacia una dirección segura. Nunca apunte a personas o animales con el arma de CO₂ aun cuando no esté cargada.
- Siempre mantenga los dedos fuera del gatillo hasta que esté listo para disparar.
- Asegúrese siempre de saber qué hay detrás de su objetivo. Asegúrese de que su objetivo no cubra una persona o algún objeto que pueda ser dañado por los balines. No dispare a objetivos que puedan producir rebotes o desvíos.
- No dispare en o hacia el agua.
- Nunca consuma drogas o alcohol mientras manipula este producto.
- El arma de CO₂ y los balines deben mantenerse en lugares seguros y por separado.
- No camine, corra, salte ni trepe cuando lleve un arma de CO₂ cargada a menos que esté enfundada. Nunca se debe llevar un arma de CO₂ cargada dentro de un vehículo.
- Nunca altere o modifique su arma de CO₂ SIG SAUER. La modificación de un arma de CO₂ puede causar mal funcionamiento o volverla insegura, lo que anulará la garantía.

⚠ ADVERTENCIA: no empuñe ni muestre esta arma de CO₂ en público. Puede causar confusión en las personas y puede ser considerado un delito. La policía y otras personas pueden pensar que esta arma de CO₂ es un arma de fuego. No utilice o traslade esta arma de CO₂ en situaciones en las que puede ser confundida con un arma de fuego.

⚠ ADVERTENCIA: mantenga su rostro alejado del cilindro de CO₂ cuando cambie el cilindro de CO₂. Utilice guantes. El escape de gas CO₂ puede causar congelamiento al contacto con la piel.

⚠ ADVERTENCIA: utilice solo cilindros de CO₂ de 12 gramos. Cualquier intento de utilizar otro tipo de cilindros de gas puede ser extremadamente peligroso y puede causar lesiones graves o la muerte. Otros gases que no sean CO₂ pueden causar explosión o pueden dañar el arma.

2.0 DESCRIPCIÓN



3.0 MODO DE USO

⚠ ADVERTENCIA: asegúrese de que el arma siempre apunte en una dirección segura. Nunca apunte a nadie con el arma. Siempre dé por hecho que el arma está cargada lista para disparar y manipúlela como si así fuera.

PASO 1. ACTIVAR EL SEGURO.

POSICIONE EL SEGURO PARA QUE EL PUNTO ROJO NO SE VEA.

El modelo X5 cuenta con una palanca de seguro Ambi. Empuje el pestillo con el pulgar para activar el seguro (no debe verse el punto rojo). Empuje el seguro hacia abajo con el pulgar para desactivar y salir del seguro (se ve el punto rojo: listo para disparar)

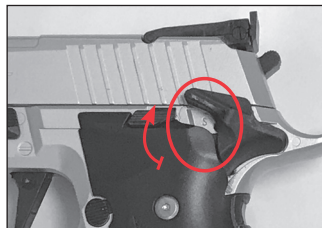

(A) SEGURO



(B) DISPARAR

PASO 2. INSERTAR EL CILINDRO DE CO₂ DE 12 GRAMOS

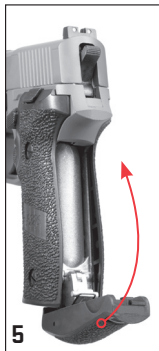
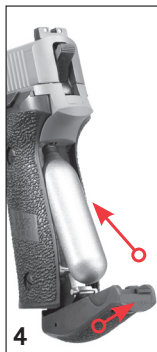
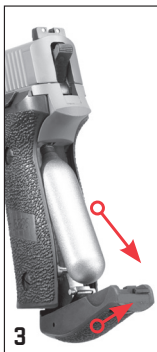

⚠ ADVERTENCIA: si no utilizará el cilindro de CO₂ por un período prolongado, quítelo.

Al reemplazar el cilindro de CO₂, es posible que quede algo de gas residual dentro del mismo. Para evitar accidentes, asegúrese de que la pistola esté descargada y el seguro esté "ACTIVADO" al quitar o reemplazar el cilindro de CO₂. Nunca aplique fuerza al insertar un cilindro de CO₂.

Mantenga el cilindro de CO₂ alejado del calor o las llamas. Las temperaturas superiores a 120 °F (50 °C) pueden causar explosión y lesiones. Nunca tire el cilindro de CO₂ al fuego.

Siempre utilice lentes de seguridad al manipular cilindros de CO₂, ya que existe el riesgo de dañar los ojos. No quite el cilindro de CO₂ hasta que esté completamente vacío. El incumplimiento de esta recomendación puede causar peligro de escape de gas residual. (Consulte la sección USO Y MANIPULACIÓN DE CILINDROS DE CO₂ para obtener más instrucciones).

PASO 3. CARGAR EL CARGADOR: UTILICE BALINES DE CALIBRE 0.177 ÚNICAMENTE.

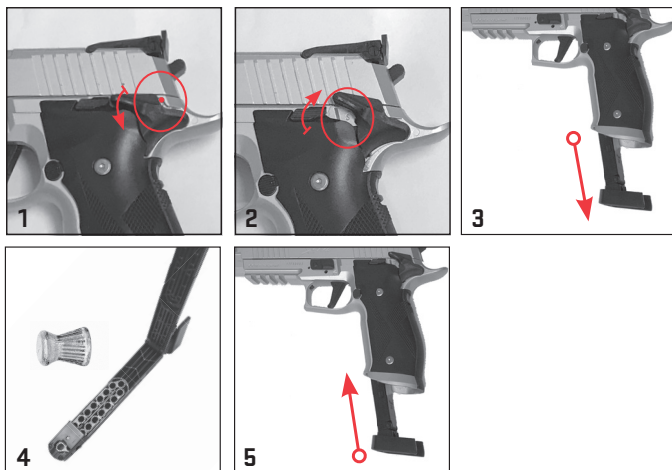

⚠ ADVERTENCIA: para utilizar con balines de calibre 0.177 únicamente. No reutilice los balines.

⚠ ADVERTENCIA: al guardar el arma de CO₂, apunte el cañón hacia el suelo y asegúrese de que el cargador se encuentre vacío y de que no haya balines en el cañón. De esta manera se reducen las posibilidades de causar accidentes cuando vuelva a utilizar el arma de CO₂.

⚠ ADVERTENCIA: cuando haya una obstrucción en el cañón, nunca dispare otro balín. Siempre asegúrese de que el seguro está activado y que el arma de CO₂ está despresurizada antes de limpiar la obstrucción.

Siempre deseche la munición defectuosa. Recomendamos munición SIG SAUER® para las armas de CO₂ SIG SAUER. Nunca reutilice los balines.

PASO 4. AJUSTAR LAS MIRAS

Para llevar a cabo ajustes en la elevación de la mira trasera, gire el tornillo hacia la IZQUIERDA para elevar o gire el tornillo hacia la DERECHA para disminuir la elevación.

Para llevar a cabo ajustes a la resistencia al viento, utilice el tornillo ubicado en la parte derecha o izquierda de la mira trasera. Para ajustar la resistencia al viento, gire el tornillo hacia la IZQUIERDA o hacia la DERECHA.

TORNILLO DE LA RESISTENCIA AL VIENTO				TORNILLO DE ELEVACIÓN		
IZQUIERDA	Izquierda	↺		ARRIBA	Derecha	↻
DERECHA	Derecha	↻		ABAJO	Izquierda	↺

PASO 5. APUNTAR A UN OBJETIVO SEGURO

Para ser un buen tirador, utilice la imagen del blanco adecuada cada vez que dispare la pistola.

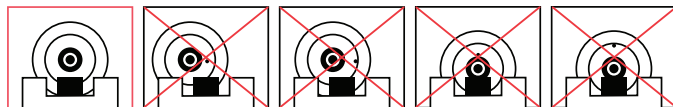

⚠ PRECAUCIÓN: debido a la fuerza de esta arma, debe tomar precauciones adicionales al seleccionar un blanco. Los blancos incorrectos pueden causar rebote.

PASO 6. SEGURO DE FUEGO: POSICIONE EL SEGURO PARA QUE EL PUNTO ROJO SE VEA.

Cuando esté seguro de que el blanco, el punto de apoyo y el área alrededor son seguros, desactive el Seguro empujando el pestillo hacia arriba para que **SE VEA EL PUNTO ROJO** (Figura C) y arme el martillo. Al presionar el gatillo ahora, el arma se disparará.

⚠ ADVERTENCIA: ESTÉ ATENTO al objetivo pretendido y al punto de apoyo/áreas aledañas.

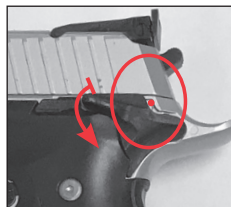

(C) DISPARAR

⚠ ADVERTENCIA: tenga extrema precaución cuando el arma esté cargada con CO₂ y armada, ya que está lista para disparar un balín una vez que se jale el gatillo. Cuando el arma se dispara, el martillo se rearmará y el arma estará lista para disparar de nuevo cuando se apriete el gatillo. Mantenga el arma apuntada hacia un objetivo seguro.

PASO 7. ACTIVAR EL SEGURO. POSICIONE EL SEGURO PARA QUE EL PUNTO ROJO NO SE VEA.

Quite el cargador y coloque el Seguro en la posición "ON" de nuevo- **NO SE VE EL PUNTO ROJO** (Vea la figura D).



[D] SEGURO

4.0 DESCARGAR EL CARGADOR

Mantenga el arma de CO₂ apuntando hacia una DIRECCIÓN SEGURO. Saque el cargador. Dispare a un objetivo SEGURO. Repita hasta que esté seguro de que el arma de CO₂ no dispara munición. También puede descargar su arma de CO₂ siguiendo las instrucciones en "Quitar la munición atorada".

5.0 QUITAR MUNICIÓN ATORADA

Mantenga el arma de CO₂ apuntando hacia una dirección segura. Saque el cargador. Quite el cilindro de CO₂. Coloque una baqueta calibre 0.177 dentro de la boca del arma y con cuidado empuje la munición atorada hacia la culata y quítela. Si no puede desatorar el arma de CO₂, no realice ninguna otra acción. Llame a Atención al Cliente de SIG SAUER al (603) 610-3000.

NOTA: Es posible que el cañón esté dañado y la garantía se anulará si NO se utiliza una baqueta o munición del tamaño adecuado.

⚠ ADVERTENCIA: asegúrese de que el Seguro esté activado y de que el cilindro de CO₂ fue retirado antes de proceder a quitar las municiones. Antes de quitar el cilindro de CO₂, asegúrese de que no contenga CO₂ desenroscando con cuidado el cilindro de CO₂ y liberando el exceso de gas despacio y gradualmente.

6.0 DESCARGAR LA MUNICIÓN DEL CARGADOR

1. **ACTIVE EL SEGURO. EL PUNTO ROJO NO DEBE VERSE.**
2. Quite el cargador presionando el retén de liberación del cargador.
3. Si queda algún balín en el cargador rotativo, utilice una varilla de limpieza de calibre 0.177 o una herramienta de diámetro similar para empujar los balines fuera del cargador.

⚠ PRECAUCIÓN: NO dé por hecho que el arma no contiene balines una vez que sacó los balines del cargador. Verifique que todos los balines hayan sido quitados. Siempre manipule el arma como si esta estuviera cargada y lista para disparar.

⚠ PRECAUCIÓN: Si se cae el arma, siga los siguientes pasos de verificación de funcionamiento especificados en la sección de solución de problemas y si el arma no funciona siga los pasos para repararla y devolverla.



7.0 SOLUCIÓN DE PROBLEMAS



SI EL BALÍN NO SE DISPARA:

⚠ ADVERTENCIA: Si un perdigón no se dispara después de completar los pasos operativos, no dé por hecho que el arma está descargada. Mantenga el arma apuntada a una dirección segura.

REALICE LAS SIGUIENTES REVISIONES SI EL PERDIGÓN NO SE DISPARA:

1. ¿El Seguro estaba desactivado (OFF), **EL PUNTO ROJO SE VEÍA**, cuando jaló el gatillo? De no ser así, repita los pasos operativos.
2. ¿El cargador contenía balines de calibre 0.177? De no ser así, active el Seguro, **QUE NO SE VEA EL PUNTO ROJO**, cargue el cargador con municiones adecuadas y repita los pasos operativos.
3. ¿Se colocó un cilindro de CO₂? De no ser así, active el Seguro, **QUE NO SE VEA EL PUNTO ROJO**, coloque un cilindro de CO₂ nuevo y repita los pasos operativos. Consulte la sección sobre las características de CO₂.
4. Si la pistola aún no dispara. Revise la siguiente advertencia.

⚠ ADVERTENCIA: Si la pistola sigue sin disparar un perdigón después de verificar los cuatro puntos arriba mencionados, es posible que haya una avería en la pistola. Esto puede representar una condición peligrosa. Es posible que haya balines alojados dentro de la pistola aun cuando el perdigón no salió disparado. Siempre manipule el arma como si estuviera cargada. En ningún momento se debe mirar por el cañón del arma. Active el seguro. El punto rojo no debe verse. Quite el cilindro de CO₂ y envíe la pistola directamente al departamento de servicios de fabricación de SIG SAUER (consulte la sección de reparaciones).

8.0 USO Y MANIPULACIÓN SEGURA DE CILINDROS DE CO₂

Es posible que ciertas condiciones afecten al cilindro de CO₂, lo cual puede tener un impacto en su correcto funcionamiento. Estas condiciones incluyen utilización, mantenimiento y almacenaje a temperaturas mayores o menores a (59 °F/15 °C a 69.8 °F/21 °C). El disparo rápido del arma de CO₂ también puede afectar el funcionamiento del cilindro de CO₂.

1. Las altas temperaturas pueden aumentar la presión dentro del cilindro de CO₂ y también dentro del arma, causando una presión superior a la presión estándar de operación. Este exceso de presión puede causar mal funcionamiento o daño permanente en el arma. Las temperaturas máximas de almacenamiento y operación nunca deben superar los 122 °F (50 °C). Se puede alcanzar estas temperaturas si deja el arma bajo el sol en un día soleado. Por lo tanto, para asegurarse el correcto funcionamiento del arma, no exponga el arma ni los cilindros de CO₂ a temperaturas altas o a la luz del sol por períodos prolongados. De lo contrario, el cilindro de CO₂ puede recalentarse y explotar, lo cual puede dañar el arma y causar lesiones o la muerte a personas que se encuentren alrededor.
2. Los disparos consecutivos rápidos pueden causar una reducción en la temperatura del arma y del cilindro de CO₂. Esto puede conducir a la disminución de la velocidad de los proyectiles e incluso puede disminuir la presión del gas lo suficiente como para que la pistola no dispare. Esta condición puede ser especialmente evidente cuando se dispara en climas fríos, y se puede evitar dejando pasar más tiempo entre un tiro y otro. Esto permite que el gas aumente su temperatura y presión para lograr velocidades normales.
3. Durante disparos rápidos, la velocidad de la boca del arma disminuirá. Esto puede afectar la precisión del disparo y tendrá menos tiros por cilindro de CO₂.
4. Se debe tener cuidado para asegurarse de que el arma no dispare con un cilindro de CO₂ con presión reducida. Estos son algunos indicadores de insuficiencia de presión:
 - A) El sonido del disparo no es tan fuerte como cuando el cilindro está lleno.
 - B) Disminución en la velocidad del perdigón, lo cual se hace evidente cuando el perdigón da en el blanco, pero a una altura menor a la que hubiera dado con un cilindro de CO₂ lleno (es decir, la velocidad de disparo disminuyó).

9.0 ALMACENAMIENTO

- Antes de guardar el arma de CO₂, asegúrese de que el Seguro está "ACCIONADO", el cargador está descargado, y el cilindro de CO₂ fue quitado.
- Las armas de CO₂ deben guardarse de modo que estén protegidas del uso no autorizado de niños y otras personas.
- Estos productos están diseñados para verse, manipularse y funcionar como armas de fuego. Estos productos deben guardarse de modo que estén protegidos de robo y posterior mal uso.

10.0 REPARACIONES Y DEVOLUCIONES



Un arma de CO₂ que no esté funcionando bien puede ser peligrosa. No intente reparar en arma usted mismo, ya que esto puede causar anomalías en su funcionamiento. Utilice la varilla del calibre apropiado (0.177/4.5 mm, 22/5.5 mm) si un balín se atoró en el cañón. No realice ninguna otra acción en caso de no poder sacarla. Llame al Servicio de Atención al Cliente al (603) 610-3000. En caso de que quiera devolver su arma de CO₂ al Departamento de Servicio de SIG SAUER, esto es lo que tiene que hacer:



1. Primero comuníquese con el Servicio de Atención al cliente al (603) 610-3000 para solicitar su número de Autorización de Devolución de Mercancía (RMA, en inglés), que le permitirá a SIG SAUER rastrear el estado de su devolución, desde su recepción en SIG SAUER hasta que se le envíe de regreso a usted. No envíe su arma de CO₂ hasta que obtenga un número de RMA.
2. Asegúrese de que los cargadores estén descargados y que no incluyan balines al devolver el arma de CO₂.
3. Asegúrese de que el cilindro de CO₂ no quede en el arma de CO₂.
4. Empaque el arma de CO₂ de forma segura para prevenir daños. Anexe una carta que incluya su nombre, dirección, número telefónico, modelo y número de serie, y una descripción detallada del problema que ha experimentado o del trabajo que desee realizar. A excepción de los cargadores adicionales, no incluya ningún otro accesorio como miras, monturas o cilindros de CO₂.
5. SIG SAUER no se hace responsable de ningún arma de CO₂ hasta que se reciba, ni de los daños sufridos durante el envío.
6. Envíe sus armas de CO₂ aseguradas y pagadas por anticipado (no aceptamos envíos con cobro revertido) a:

SIG SAUER, Inc. con atención a: Service Department
18 Industrial Drive, Exeter, NH 03833

No olvide escribir su número de RMA en el paquete.

SI NO ENTIENDE LAS INSTRUCCIONES DE OPERACIÓN DE SU ARMA DE CO₂,
ES SU RESPONSABILIDAD LLAMAR AL DEPARTAMENTO DE SERVICIO AL CLIENTE
AL (603) 610-3000 ANTES DE UTILIZAR SU ARMA DE CO₂.

SIG SAUER® UN (1) AÑO DE GARANTÍA LIMITADA

SIG SAUER garantiza que el arma incluida fue fabricada originalmente libre de defectos de materiales, mano de obra y función mecánica. Durante el período de un año, SIG SAUER acuerda corregir cualquier defecto en el arma del propietario original, ya sea por medio de reparación, ajuste o reemplazo, a juicio de SIG SAUER, con componentes iguales o de calidad comparable (o el reemplazo del arma a juicio de SIG SAUER); siempre y cuando, el arma se devuelva descargada y con flete prepago a SIG SAUER en 18 Industrial Drive, Exeter, NH 03833. Se requerirá un comprobante de compra que acompañe cualquier solicitud de reparación cubierta por la garantía. Esta garantía de un año será nula e inválida si el arma ha sido utilizada incorrectamente, dañada (por accidente o de otra forma, disparada con munición incorrecta, disparada con una obstrucción en el cañón, dañada por no realizar el mantenimiento prudente y necesario como se describe en el manual que acompaña al arma, o si se ha realizado una reparación no autorizada o cualquier modificación, incluso de naturaleza cosmética, en el arma. Esta garantía de un año no aplica para el desgaste normal de las piezas. Sujeto a lo anterior, esta garantía de un año confiere el derecho a que el arma cubierta o sus partes, sean reparadas, ajustadas o reemplazadas exclusivamente para el comprador original, derecho que no es transferible a ninguna otra persona. Esta garantía no se aplica a ningún artículo accesorio. Esta garantía es válida solo para armas compradas en los Estados Unidos. TODA GARANTÍA IMPLÍCITA DE COMERCIALIZACIÓN Y ADECUACIÓN PARA UN FIN PARTICULAR, EN LA MEDIDA QUE APLIQUEN, TENDRÁ UNA DURACIÓN LIMITADA A LOS PERIODOS DE LAS GARANTÍAS QUE SE MENCIONARON ANTERIORMENTE EN ESTA PÁGINA. LOS ÚNICOS RECURSOS DEL COMPRADOR EN RELACIÓN AL INCUMPLIMIENTO O FUNCIONAMIENTO DE CUALQUIER GARANTÍA POR PARTE DE SIG SAUER SON AQUELLOS ESTABLECIDOS EN ESTA PÁGINA. EN NINGÚN CASO SIG SAUER U OTRA COMPAÑÍA ASOCIADA CON SIG SAUER SE HACEN RESPONSABLE DE DAÑOS POR INCIDENTES O POR CONSECUENCIAS DE ESTOS.

SIGSAUER[®]
when it counts[®]



X-FIVE

PISTOLET CO₂ À BALLES BB SEMI-AUTOMATIQUE

MANUEL DU PROPRIÉTAIRE :
INSTRUCTIONS DE MANIPULATION ET DE SÉCURITÉ

! AVERTISSEMENT

LISEZ ATTENTIVEMENT LES INSTRUCTIONS ET LES AVERTISSEMENTS DE CE MANUEL AVANT D'UTILISER CETTE ARME À FEU. NE JETEZ PAS CE MANUEL. Ce manuel d'instructions doit toujours accompagner l'arme à feu et doit être transféré lors de tout changement de propriétaire, ou quand l'arme à feu est prêtée ou offerte à une autre personne.

TABLE DES MATIÈRES

1.0 Règles de sécurité	43
2.0 Description	44
3.0 Fonctionnement	45
4.0 Décharger les munitions	49
5.0 Enlever des munitions coincées	49
6.0 Décharger des munitions du chargeur	50
7.0 Résolution des problèmes	50
8.0 Utilisation et maniement sans risque des cartouches de CO ₂	51
9.0 Stockage	52
10.0 Réparations et retours	52

⚠ AVERTISSEMENT - LIRE ATTENTIVEMENT CE MANUEL.

Ce pistolet à air comprimé CO₂ n'est pas un jouet. Utilisez-le comme vous utiliseriez une arme à feu. Suivez toujours attentivement les indications de sécurité stipulées dans ce manuel du propriétaire et conservez ce manuel dans un endroit sûr pour pouvoir l'utiliser à l'avenir.

⚠ AVERTISSEMENT - Ceci n'est pas un jouet. Utilisation uniquement sous la supervision d'un adulte. Une utilisation incorrecte ou imprudente peut entraîner des blessures graves voire mortelles. Peut être dangereux jusqu'à 205 mètres (224 yards).

Il s'agit d'un pistolet à air comprimé CO₂ puissant conçu pour être utilisé par des personnes âgées de 16 ans ou plus. Lisez toutes les instructions avant de l'utiliser. Il est de la responsabilité de l'utilisateur/acheteur de se conformer à toutes les lois qui régissent l'utilisation et la possession de pistolets à air comprimé CO₂.

⚠ AVERTISSEMENT - VOUS ÊTES RESPONSABLE DE LA SÉCURITÉ DE VOTRE PISTOLET À AIR COMPRIMÉ

Ce manuel du propriétaire a pour but de vous aider à apprendre à utiliser et à entretenir correctement votre pistolet à air comprimé CO₂ SIG SAUER. Vous pourrez vous entraîner à charger et tirer avec votre pistolet à air comprimé CO₂ avec des plombs dans le chargeur seulement quand vous serez sûr de comprendre totalement ce manuel et de pouvoir respecter ses instructions. Ce produit n'est pas un jouet. Avoir un pistolet à air comprimé CO₂ en votre possession est une responsabilité constante. Vous devez savoir utiliser votre pistolet à air comprimé CO₂ de manière sûre. Si vous avez le moindre doute à propos de votre capacité à manipuler ce pistolet à air comprimé CO₂ en toute sécurité, vous devez vous faire former et encadrer.

1.0 RÈGLES DE SÉCURITÉ

▲ AVERTISSEMENT – Avant d'utiliser votre nouveau pistolet à air comprimé CO₂ SIG SAUER, vous devez prendre le temps de lire et de comprendre les règles de sécurité suivantes :

- N'installez pas de chargeur avec des munitions dans le chargeur avant d'être prêt à tirer. Si vous installez dans le pistolet un chargeur qui contient des munitions et que vous décidez ensuite de ne pas tirer, retirez manuellement le chargeur du pistolet.
- Le plus sûr est de transporter ou stocker le pistolet à air comprimé CO₂ à l'état déchargé et non pressurisé, avec la sécurité « ACTIVÉE ».
- Un accident est vite arrivé. Faites attention et tirez prudemment.
- Quand vous maniez, transportez, stockez, pressurisez ou nettoyez un pistolet à air comprimé CO₂ SIG SAUER, assurez-vous que la sécurité est « ACTIVÉE » et qu'il n'y a pas de munition dans le chargeur.
- Utilisez toujours des lunettes de protection.
- Réfléchissez d'abord. Tirez ensuite.
- Pointez toujours le pistolet à air comprimé CO₂ vers une direction sûre. Ne pointez jamais votre pistolet à air comprimé CO₂ sur des personnes ou des animaux, même s'il n'est pas chargé.
- Maintenez toujours vos doigts à distance de la détente jusqu'à ce que vous soyez prêt à tirer.
- Soyez toujours certain de ce qui se trouve derrière votre cible. Assurez-vous que votre cible ne cache pas une personne ou un objet qui pourrait être atteint par les plombs. Ne tirez pas sur des cibles qui peuvent causer des ricochets ou des déviations.
- Ne tirez pas dans l'eau.
- Ne prenez jamais de drogues ou d'alcool lorsque vous utilisez ce produit.
- Le pistolet à air comprimé et les plombs doivent être conservés dans des endroits sécurisés et séparés.
- Ne marchez pas, ne courez pas, ne sautez pas, ne grimpez pas lorsque vous transportez un pistolet à air comprimé CO₂ chargé, sauf s'il est rangé dans un étui. Un pistolet chargé ne doit jamais être transporté dans un véhicule.
- Ne modifiez et ne transformez jamais votre pistolet à air comprimé CO₂ SIG SAUER. Toute modification du pistolet à air comprimé CO₂ peut entraîner un mauvais fonctionnement ou le rendre dangereux et annulera la garantie.

▲ AVERTISSEMENT – Ne brandissez pas et n'exhibez pas ce pistolet à air comprimé CO₂ en public. Cela peut prêter à confusion et être considéré comme un crime. La police et d'autres personnes peuvent penser que ce pistolet à air comprimé CO₂ est une arme à feu. N'utilisez pas ou ne transportez pas le pistolet à air comprimé CO₂ dans des situations où il pourrait être confondu avec une arme à feu.

⚠ AVERTISSEMENT – Éloignez votre visage de la cartouche de CO₂ lors du remplacement de celle-ci. Portez des gants. Du CO₂ qui s'échappe peut provoquer des engelures s'il entre en contact avec la peau.

⚠ AVERTISSEMENT – Utilisez uniquement des cartouches de CO₂ de 12 grammes. Toute tentative d'utilisation d'autres types de cartouches de gaz peut être extrêmement dangereuse et entraîner des blessures graves ou mortelles. L'utilisation d'autres gaz que le CO₂ peuvent entraîner une explosion ou un éclatement du pistolet à air comprimé.

2.0 DESCRIPTION

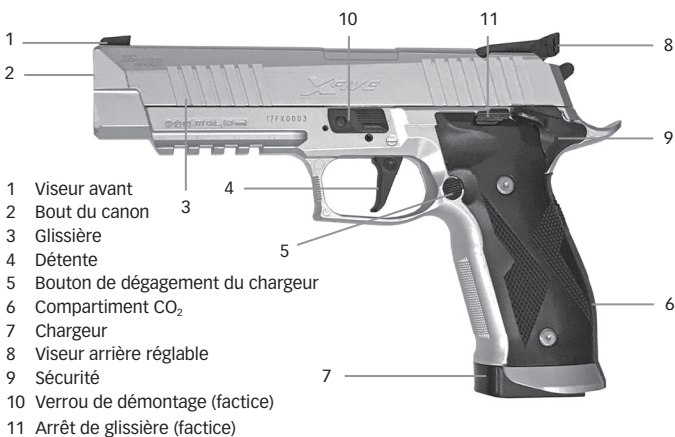

3.0 FONCTIONNEMENT

⚠ AVERTISSEMENT – Assurez-vous de toujours pointer le pistolet vers une direction sûre. Ne pointez jamais le pistolet sur quelqu'un. Partez toujours du principe que le pistolet est chargé et prêt à tirer.

ÉTAPE 1. ACTIVEZ LA SÉCURITÉ – PLACEZ LA SÉCURITÉ DE SORTE QUE LE POINT ROUGE NE SOIT PAS VISIBLE.

Le Modèle X5 est équipé d'un levier de sécurité Ambi. Poussez le levier vers le haut avec le pouce pour engager la sécurité (aucun point rouge visible). Poussez le levier vers le bas avec le pouce pour la désengager et retirer la sécurité (point rouge visible - Prêt à tirer)

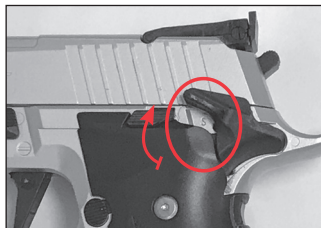

(A) SÉCURITÉ

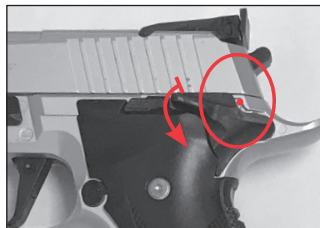

(B) TIRER

ÉTAPE 2. INSÉREZ UNE CARTOUCHE DE CO₂ DE 12 GRAMMES

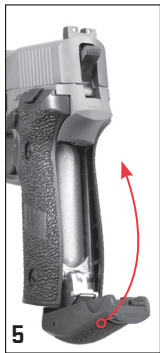
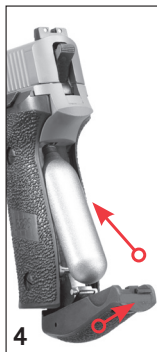
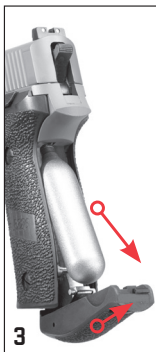

AVERTISSEMENT – Si vous n'avez pas l'intention d'utiliser la cartouche de CO₂ pendant une longue période, enlevez la cartouche de CO₂.

Lors du remplacement de la cartouche de CO₂, il est possible qu'il reste un peu de gaz à l'intérieur de la cartouche. Pour éviter les accidents, assurez-vous que le pistolet est déchargé et que la sécurité est « ACTIVÉE » lorsque vous enlevez ou placez une cartouche de CO₂. Ne forcez jamais pour insérer une cartouche de CO₂.

N'approchez pas les cartouches de CO₂ de la chaleur et des flammes. Des températures au-dessus de 50 °C (120 °F) peuvent provoquer des explosions et des blessures. Ne jetez jamais de cartouches de CO₂ au feu.

Portez toujours des lunettes de protection lorsque vous maniez des cartouches de CO₂, car il y a un risque de blessure à l'œil. N'enlevez une cartouche de CO₂ que lorsqu'elle est complètement vide. Le non-respect de ces recommandations peut entraîner une fuite dangereuse de gaz résiduel. (Reportez-vous à la section UTILISATION ET MANIEMENT DES CARTOUCHES DE CO₂ pour plus des instructions complémentaires)

ÉTAPE 3. CHARGEZ LE CHARGEUR - Utilisez Uniquement Des Plombs De Calibre .177.

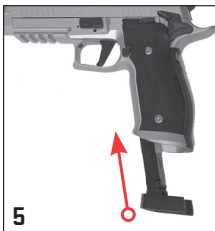
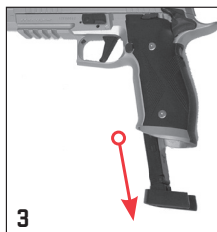
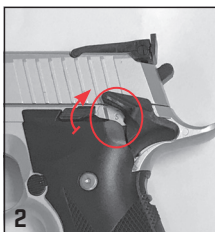

⚠ AVERTISSEMENT – Utilisation uniquement avec des plombs de calibre .177. Ne réutilisez pas les plombs.

⚠ AVERTISSEMENT – Lorsque vous stockez le pistolet à air comprimé CO₂, pointez le canon vers le sol et assurez-vous que le chargeur soit vide et qu'il n'y ait pas de plombs dans le canon. Ainsi, vous réduirez les risques d'accidents lors de la prochaine utilisation du pistolet à air comprimé CO₂.

⚠ AVERTISSEMENT – Lorsque le canon est obstrué, ne tirez jamais un autre plomb. Assurez-vous que la sécurité soit activée et que le pistolet à air comprimé CO₂ ne soit pas pressurisé avant de nettoyer une obstruction.

Jetez toujours les munitions défectueuses. Nous conseillons les munitions SIG SAUER® pour pistolets à air comprimé CO₂ SIG SAUER. Ne réutilisez jamais les plombs.

ÉTAPE 4. AJUSTER LA VISÉE

Pour ajuster la hauteur du viseur arrière, tournez la vis vers la GAUCHE pour LEVER le viseur ou vers la DROITE pour le BAISSER.

La vis qui permet d'ajuster la visée est située sur le côté droit ou gauche du viseur arrière. Pour ajuster la visée, tournez la vis vers la GAUCHE ou vers la DROITE.

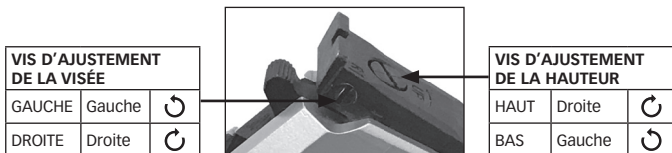

ÉTAPE 5. VISEZ UNE CIBLE SÛRE

Pour être un tireur d'élite constant, utilisez la bonne image de visée à chaque fois que vous tirez avec le pistolet.

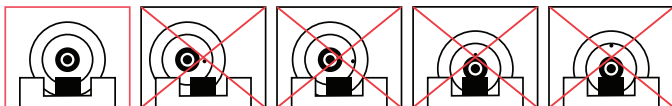

⚠ ATTENTION – En raison de la puissance de ce pistolet, redoublez de prudence pour choisir une cible sûre. Les cibles inadéquates peuvent entraîner des ricochets.

ÉTAPE 6. SÉCURITÉ DE TIR – PLACEZ LA SÉCURITÉ DE SORTE QUE LE POINT ROUGE SOIT VISIBLE.

Une fois certain que la cible ainsi que le pare-balles et les environs sont sûrs, désactivez la sécurité en relevant le bouton pour que **LE POINT ROUGE SOIT VISIBLE** (figure C) puis réarmez le chien. Appuyez sur la détente pour tirer.

⚠ AVERTISSEMENT – SOYEZ CONSCIENT de la cible prévue et du pare-balles ainsi que de ses environs.

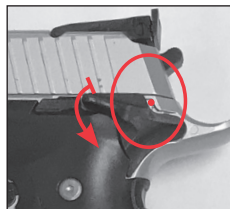

(C) FEU

⚠ AVERTISSEMENT – Redoublez de prudence lors du maniement lorsque le pistolet est chargé et armé et que le CO₂ est inséré. Le pistolet est alors prêt à tirer un plomb quand vous appuyez sur la détente. Une fois que le pistolet a tiré, le chien se réarmera et le pistolet sera prêt à tirer à nouveau quand vous appuyez sur la détente. Gardez le pistolet pointé sur une cible sûre.

ÉTAPE 7. ACTIVEZ LA SÉCURITÉ – PLACEZ LA SÉCURITÉ DE SORTE QUE LE POINT ROUGE NE SOIT PAS VISIBLE.

Enlevez le chargeur et réactivez
la sécurité – **AUCUN POINT ROUGE VISIBLE** (figure D).



(D) SÉCURITÉ

4.0 DÉCHARGER LES MUNITIONS

Gardez le pistolet à air comprimé CO₂ pointé vers une DIRECTION SÛRE. Enlevez le chargeur. Visez une cible SÛRE. Recommencez jusqu'à ce que vous soyez sûr que le pistolet à air comprimé CO₂ n'a plus de munition à tirer. Vous pouvez également décharger votre pistolet à air comprimé CO₂ en suivant les indications stipulées dans la section « Enlever des munitions coincées ».

5.0 ENLEVER DES MUNITIONS COINCÉES

Gardez le pistolet à air comprimé CO₂ pointé dans une direction sûre. Enlevez le chargeur. Enlevez la cartouche de CO₂. Insérez un écouvillon de calibre .177 par le bout du canon et poussez prudemment les munitions coincées vers la culasse, puis enlevez-les. Si vous ne parvenez pas à décoincer votre pistolet à air comprimé CO₂, ni touchez plus. Appelez le service client de SIG SAUER au (603) 610-3000. **REMARQUE** : Le canon peut être endommagé et la garantie sera annulée si vous n'utilisez PAS un écouvillon ou des munitions de la taille recommandée.

⚠ AVERTISSEMENT – Assurez-vous que la sécurité est activée et que la cartouche de CO₂ a été enlevée avant de chercher à retirer la munition. Avant d'enlever la cartouche de CO₂, assurez-vous que celle-ci ne contient plus de CO₂ en dévissant doucement la cartouche de CO₂ et en libérant l'excès de gaz lentement et progressivement.

6.0 DÉCHARGER DES MUNITIONS DU CHARGEUR

1. **ACTIVEZ LA SÉCURITÉ - AUCUN POINT ROUGE VISIBLE.**
2. Enlevez le chargeur en appuyant sur le bouton de dégagement du chargeur.
3. S'il reste des plombs dans le chargeur rotatif, utilisez une tige de nettoyage de calibre .177 ou un outil de diamètre similaire pour sortir les plombs du chargeur.

⚠ ATTENTION – NE PARTEZ PAS du principe qu'il n'y a plus de plombs dans le pistolet quand les plombs sont enlevés du chargeur. Vérifiez que tous les plombs ont été enlevés. Manipulez toujours le pistolet comme s'il était chargé et prêt à tirer.

⚠ ATTENTION – Si le pistolet à air comprimé est tombé, suivez les étapes de contrôle indiquées ci-dessous dans la section résolution des problèmes et si le pistolet ne fonctionne pas, suivez les étapes de réparations et retours.

7.0 RÉOLUTION DES PROBLÈMES

LE PLOMB N'EST PAS TIRÉ :

⚠ AVERTISSEMENT – Si un plomb n'est pas tiré après avoir effectué les étapes de fonctionnement, ne partez pas du principe que le pistolet est déchargé. Gardez toujours le pistolet pointé vers une direction sûre.

SI LE PLOMB N'EST PAS TIRÉ, VÉRIFIEZ LES ÉLÉMENTS SUIVANTS :

1. La sécurité était-elle désactivée (OFF) – **POINT ROUGE VISIBLE**, quand vous avez appuyé sur la détente ? Si ce n'était pas le cas, répétez les étapes d'utilisation.
2. Le chargeur contenait-il des plombs de calibre .177 ? Si ce n'était pas le cas, activez la sécurité (AUCUN POINT ROUGE VISIBLE), remplissez le chargeur avec les munitions adéquates et répétez les étapes d'utilisation.
3. Une cartouche de CO₂ était-elle installée ? Si ce n'était pas le cas, activez la sécurité (AUCUN POINT ROUGE VISIBLE) et insérez une nouvelle cartouche de CO₂ en répétant toutes les étapes d'utilisation. Référez-vous à la section concernant les propriétés du CO₂.
4. Si le pistolet ne tire toujours pas. Référez-vous à l'avertissement ci-dessous.

⚠ AVERTISSEMENT – Si après avoir contrôlé les quatre éléments ci-dessus, vous ne parvenez toujours pas à tirer un plomb, le pistolet peut être défectueux. Cela peut représenter un danger. Il peut y avoir des plombs coincés dans le pistolet même si aucun plomb n'a été tiré. Manipulez toujours le pistolet comme s'il était chargé. Ne regardez jamais directement dans le canon du pistolet. Activez la sécurité - aucun point rouge visible. Enlevez la cartouche de CO₂ et envoyez le pistolet directement au département de fabrication de SIG SAUER (référez-vous à la section des réparations).

8.0 UTILISATION ET MANIEMENT SANS RISQUE DES CARTOUCHES DE CO₂

Il est possible que certaines conditions puissent affecter une cartouche de CO₂, ce qui peut avoir un impact sur ses performances. Ces conditions incluent l'utilisation, l'entretien et le stockage à des températures inférieures à 15 °C / 59 °F ou supérieures à 21 °C / 68,9 °F. Des tirs rapides avec le pistolet à air comprimé CO₂ peuvent aussi affecter les performances de la cartouche de CO₂.

1. Des températures élevées peuvent augmenter la pression de la cartouche de CO₂ et aussi à l'intérieur du pistolet, ce qui entraîne une pression de fonctionnement plus élevée que la normale. Cette pression excessive peut entraîner un mauvais fonctionnement du pistolet ou lui causer des dommages permanents. La température maximum de stockage ou de fonctionnement ne doit jamais dépasser 50 °C (122 °F). Cette température peut être atteinte si vous laissez le pistolet directement en plein soleil lors d'une journée ensoleillée. Par conséquent, pour veiller au bon fonctionnement du pistolet, n'exposez pas celui-ci ou les cartouches de CO₂ à des températures élevées ou directement aux rayons du soleil pendant de longues périodes. Sinon, la cartouche de CO₂ pourrait surchauffer et exploser, ce qui peut endommager le pistolet à air comprimé et provoquer des blessures graves voire mortelles pour les personnes aux alentours.
2. Des tirs se succédant rapidement peuvent produire une réduction de la température du pistolet, ainsi que de la cartouche de CO₂. Cela peut réduire la vitesse de tir des projectiles moins et peut même réduire la pression du gaz à tel point que le pistolet ne tire plus. Cette condition peut être particulièrement visible lors de tirs par temps froid et peut être évitée en espaçant les tirs. Cela permet à la température et à la pression du gaz d'augmenter pour produire des vitesses de tir normales.
3. Pendant des tirs rapides, la vitesse initiale de chaque tir diminuera. Cela peut affecter la précision des tirs et vous effectuerez moins de tirs par cartouche de CO₂.
4. La prudence s'impose pour s'assurer de ne pas tirer avec une cartouche de CO₂ dont la pression est faible. Voici quelques indicateurs que la pression est insuffisante :
 - A) Le bruit du tir n'est pas aussi fort que lorsque la cartouche est pleine.
 - B) Une vitesse réduite des plombs, qui peut se traduire par les plombs qui touchent la cible sur une position plus basse qu'avec une cartouche de CO₂ pleine (cela signifie que la vitesse a diminué).

9.0 STOCKAGE

- Avant de stocker le pistolet CO₂, assurez-vous que la sécurité est « ACTIVÉE », que le chargeur est déchargé et que le CO₂ est enlevé.
- Les pistolets à air comprimé CO₂ doivent être stockés de manière à empêcher toute utilisation non autorisée par des enfants ou d'autres personnes.
- Ces produits sont conçus pour ressembler à des armes à feu et pour fonctionner de la même manière. Ces produits doivent être stockés de manière à empêcher les vols et les mauvais usages qui pourraient en résulter.

10.0 RÉPARATIONS ET RETOURS

Un pistolet à air comprimé CO₂ qui ne fonctionne pas bien peut être dangereux. Ne tentez pas de réparer vous-même le pistolet, car cela peut entraîner des anomalies dans son fonctionnement. Utilisez la tige de nettoyage de calibre appropriée (.177/4,5 mm, .22/5,5 mm) si un plomb est bloqué dans le canon. Si vous ne parvenez pas à l'enlever, n'y touchez plus. Appelez le service client de SIG SAUER® au (603) 610-3000. Si vous devez retourner votre pistolet à air comprimé CO₂ au service client de SIG SAUER, voici la marche à suivre :



1. Contactez d'abord le service client au (603) 610-3000 pour obtenir un numéro d'autorisation de retour de marchandise (RMA), qui permettra à SIG SAUER de suivre l'exstatut de votre retour, de sa réception chez SIG SAUER jusqu'à son retour chez vous. Merci de ne pas envoyer votre pistolet à air comprimé CO₂ avant d'obtenir un numéro RMA.
2. Assurez-vous que le chargeur est déchargé et que le pistolet à air comprimé CO₂ que vous retournez ne contient aucun plomb.
3. Assurez-vous que la cartouche de CO₂ est enlevée du pistolet à air comprimé CO₂.
4. Emballez le pistolet à air comprimé CO₂ avec précaution pour éviter de l'endommager. Joignez une lettre indiquant votre nom, adresse postale, numéro de téléphone, modèle et numéro de série, accompagnée d'une description détaillée du problème que vous avez rencontré ou du travail que vous voulez voir effectué. À l'exception de chargeurs supplémentaires, n'incluez aucun autre accessoire comme des lunettes, des supports ou des cartouches de CO₂.
5. SIG SAUER n'est pas responsable des pistolets à air comprimé CO₂ pendant leur expédition, ni des dommages survenus lors de leur acheminement.
6. Expédiez vos pistolets CO₂ avec les frais de port et d'assurance prépayés (nous n'acceptons pas les expéditions en ports dus) à :

SIG SAUER, Inc. Service Department
18 Industrial Drive, Exeter, NH 03833

N'oubliez pas d'inscrire votre numéro RMA sur le paquet.

SI VOUS NE COMPRENEZ PAS LES INSTRUCTIONS POUR MANIPULER VOTRE PISTOLET À AIR COMPRIMÉ CO₂, IL EST DE VOTRE RESPONSABILITÉ D'APPELER NOTRE SERVICE CLIENT AU (603) 610-3000 AVANT D'UTILISER VOTRE PISTOLET À AIR COMPRIMÉ CO₂.

SIG SAUER® GARANTIE LIMITÉE D'UN AN



SIG SAUER garantit que le pistolet à air comprimé joint a été conçu initialement sans défauts dans les matériaux, fabrication et fonctions mécaniques. Pendant une période d'un an, SIG SAUER accepte de corriger tout défaut du pistolet à air comprimé pour l'acheteur d'origine en le réparant, l'ajustant ou le remplaçant, avec les mêmes composants ou avec des qualités similaires (ou en remplaçant les pistolets à air comprimé à la discrétion de SIG SAUER) ; à condition que le pistolet à air comprimé soit retourné déchargé et avec les frais de port payés à : SIG SAUER 18 Industrial Drive, Exeter, NH 03833. Une preuve d'achat est obligatoire avec toute demande de réparation sous garantie. Cette garantie d'un an est nulle et non avenue si le pistolet à air comprimé a été utilisé de façon incorrecte, endommagé (par accident ou autre), utilisé avec des munitions inappropriées, utilisé avec une obstruction dans le canon, endommagé suite au défaut d'entretenir le pistolet comme décrit dans le manuel accompagnant le pistolet à air comprimé, ou si une réparation ou modification non autorisée, incluant les modifications d'aspects esthétiques, a été réalisée sur le pistolet à air comprimé. Cette garantie d'un an ne s'applique pas à l'usure normale des pièces. Sous réserve de ce qui précède, cette garantie d'un an confère le droit au seul acheteur d'origine à voir le pistolet à air comprimé couvert par la garantie ou ses composants réparés, ajustés ou remplacés, ce droit n'étant transférable à aucune autre personne. Cette garantie ne s'applique pas aux accessoires. Cette garantie est valable uniquement pour les pistolets à air comprimé achetés aux États-Unis. LES GARANTIES IMPLICITES DE QUALITÉ MARCHANDE ET D'ADÉQUATION À UNE UTILISATION PARTICULIÈRE, LE CAS ÉCHÉANT, DOIVENT ÊTRE LIMITÉES DANS LA DURÉE À LA PÉRIODE APPLICABLE DE GARANTIE ÉTABLIE SUR CETTE PAGE. LES SEULS RECOURS DE L'ACHETEUR LIÉS À LA RUPTURE OU À L'APPLICATION DE GARANTIE DE SIG SAUER SONT CEUX ÉTABLIS SUR CETTE PAGE. EN AUCUN CAS, SIG SAUER OU UNE SOCIÉTÉ AFFILIÉE À SIG SAUER NE PEUVENT ÊTRE TENUS POUR RESPONSABLE EN CAS DE DOMMAGES INDIRECTS OU CONSÉCUTIFS.

SIGSAUER[®]
when it counts[®]



X-FIVE

PISTOLET CO₂ À BALLES BB SEMI-AUTOMATIQUE

MANUEL DU PROPRIÉTAIRE
INSTRUCTIONS DE MANIPULATION ET DE SÉCURITÉ

! AVERTISSEMENT

LISEZ ATTENTIVEMENT LES INSTRUCTIONS ET LES AVERTISSEMENTS DE CE MANUEL AVANT D'UTILISER CETTE ARME À FEU. NE JETEZ PAS CE MANUEL. Ce manuel d'instructions doit toujours accompagner l'arme à feu et doit être transféré lors de tout changement de propriétaire, ou quand l'arme à feu est prêtée ou offerte à une autre personne.

TABLE DES MATIÈRES

1.0 Règles de sécurité	56
2.0 Description	57
3.0 Fonctionnement	58
4.0 Décharger les munitions	62
5.0 Enlever des munitions coincées	62
6.0 Décharger des munitions du chargeur	63
7.0 Résolution des problèmes	63
8.0 Utilisation et maniement sans risque des cartouches de CO ₂	64
9.0 Stockage	65
10.0 Réparations et retours	65

⚠ ATTENTION – LISEZ L'ENSEMBLE DE CE MANUEL DU PROPRIÉTAIRE.

Ce pistolet à air comprimé CO₂ n'est pas un jouet. Utilisez-le comme vous utiliseriez une arme à feu. Suivez toujours attentivement les indications de sécurité stipulées dans ce manuel du propriétaire et conservez ce manuel dans un endroit sûr pour pouvoir l'utiliser à l'avenir.

⚠ AVERTISSEMENT – Ceci n'est pas un jouet. Utilisation uniquement sous la supervision d'un adulte. Une utilisation incorrecte ou imprudente peut entraîner des blessures graves voire mortelles. Peut être dangereux jusqu'à 205 mètres (224 yards).

Il s'agit d'un pistolet à air comprimé CO₂ puissant conçu pour être utilisé par des personnes âgées de 16 ans ou plus. Lisez toutes les instructions avant de l'utiliser. Il est de la responsabilité de l'utilisateur/acheteur de se conformer à toutes les lois qui régissent l'utilisation et la possession de pistolets à air comprimé CO₂.

⚠ AVERTISSEMENT – VOUS ÊTES RESPONSABLE DE LA SÉCURITÉ DE VOTRE PISTOLET À AIR COMPRIMÉ

Ce manuel du propriétaire a pour but de vous aider à apprendre à utiliser et à entretenir correctement votre pistolet à air comprimé CO₂ SIG SAUER. Vous pourrez vous entraîner à charger et tirer avec votre pistolet à air comprimé CO₂ avec des plombs dans le chargeur seulement quand vous serez sûr de comprendre totalement ce manuel et de pouvoir respecter ses instructions. Ce produit n'est pas un jouet. Avoir un pistolet à air comprimé CO₂ en votre possession est une responsabilité constante. Vous devez savoir utiliser votre pistolet à air comprimé CO₂ de manière sûre. Si vous avez le moindre doute à propos de votre capacité à manipuler ce pistolet à air comprimé CO₂ en toute sécurité, vous devez vous faire former et encadrer.

1.0 RÈGLES DE SÉCURITÉ

⚠ AVERTISSEMENT – Avant d'utiliser votre nouveau pistolet à air comprimé CO₂ SIG SAUER, vous devez prendre le temps de lire et de comprendre les règles de sécurité suivantes :

- N'installez pas de chargeur avec des munitions dans le chargeur avant d'être prêt à tirer. Si vous installez dans le pistolet un chargeur qui contient des munitions et que vous décidez ensuite de ne pas tirer, retirez manuellement le chargeur du pistolet.
- Le plus sûr est de transporter ou stocker le pistolet à air comprimé CO₂ à l'état déchargé et non pressurisé, avec la sécurité « ACTIVÉE ».
- Un accident est vite arrivé. Faites attention et tirez prudemment.
- Quand vous maniez, transportez, stockez, pressurisez ou nettoyez un pistolet à air comprimé CO₂ SIG SAUER, assurez-vous que la sécurité est « ACTIVÉE » et qu'il n'y a pas de munition dans le chargeur.
- Utilisez toujours des lunettes de protection.
- Réfléchissez d'abord. Tirez ensuite.
- Pointez toujours le pistolet à air comprimé CO₂ vers une direction sûre. Ne pointez jamais votre pistolet à air comprimé CO₂ sur des personnes ou des animaux, même s'il n'est pas chargé.
- Maintenez toujours vos doigts à distance de la détente jusqu'à ce que vous soyez prêt à tirer.
- Soyez toujours certain de ce qui se trouve derrière votre cible. Assurez-vous que votre cible ne cache pas une personne ou un objet qui pourrait être atteint par les plombs. Ne tirez pas sur des cibles qui peuvent causer des ricochets ou des déviations.
- Ne tirez pas dans l'eau.
- Ne prenez jamais de drogues ou d'alcool lorsque vous utilisez ce produit.
- Le pistolet à air comprimé et les plombs doivent être conservés dans des endroits sécurisés et séparés.
- Ne marchez pas, ne courez pas, ne sautez pas, ne grimpez pas lorsque vous transportez un pistolet à air comprimé CO₂ chargé, sauf s'il est rangé dans un étui. Un pistolet chargé ne doit jamais être transporté dans un véhicule.
- Ne modifiez et ne transformez jamais votre pistolet à air comprimé CO₂ SIG SAUER. Toute modification du pistolet à air comprimé CO₂ peut entraîner un mauvais fonctionnement ou le rendre dangereux et annulera la garantie.

⚠ AVERTISSEMENT – Ne brandissez pas et n'exhibez pas ce pistolet à air comprimé CO₂ en public. Cela peut prêter à confusion et être considéré comme un crime. La police et d'autres personnes peuvent penser que ce pistolet à air comprimé CO₂ est une arme à feu. N'utilisez pas ou ne transportez pas le pistolet à air comprimé CO₂ dans des situations où il pourrait être confondu avec une arme à feu.

⚠ AVERTISSEMENT – Éloignez votre visage de la cartouche de CO₂ lors du remplacement de celle-ci. Portez des gants. Du CO₂ qui s'échappe peut provoquer des engelures s'il entre en contact avec la peau.

⚠ AVERTISSEMENT – Utilisez uniquement des cartouches de CO₂ de 12 grammes. Toute tentative d'utilisation d'autres types de cartouches de gaz peut être extrêmement dangereuse et entraîner des blessures graves ou mortelles. L'utilisation d'autres gaz que le CO₂ peuvent entraîner une explosion ou un éclatement du pistolet à air comprimé.

2.0 DESCRIPTION

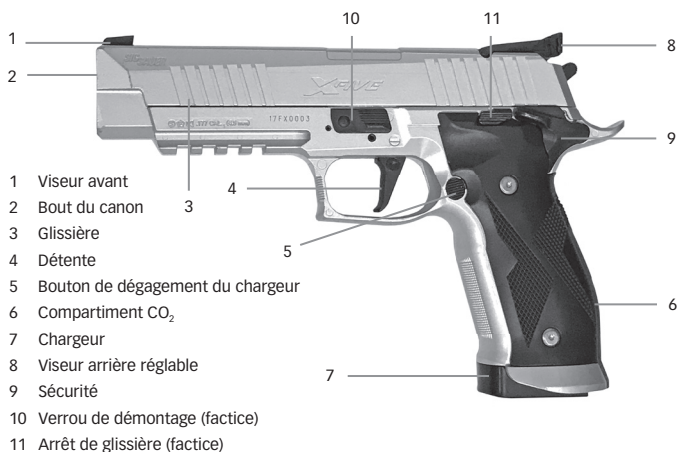

3.0 FONCTIONNEMENT

⚠ AVERTISSEMENT – Assurez-vous de toujours pointer le pistolet vers une direction sûre. Ne pointez jamais le pistolet sur quelqu'un. Partez toujours du principe que le pistolet est chargé et prêt à tirer.

ÉTAPE 1. ACTIVEZ LA SÉCURITÉ - PLACEZ LA SÉCURITÉ DE SORTE QUE LE POINT ROUGE NE SOIT PAS VISIBLE.

Le Modèle X5 est équipé d'un levier de sécurité Ambi. Poussez le levier vers le haut avec le pouce pour ENGAGER LA SÉCURITÉ (aucun point rouge visible). Poussez le levier vers le bas avec le pouce pour la désengager et RETIRER LA SÉCURITÉ (point rouge visible - Prêt à tirer)

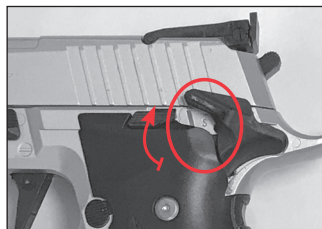

(A) SÉCURITÉ



(B) TIRER

ÉTAPE 2. INSÉREZ UNE CARTOUCHE DE CO₂ DE 12 GRAMMES

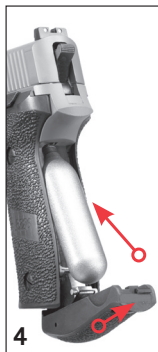
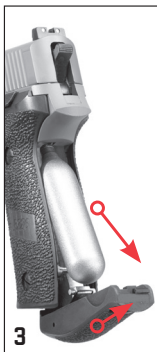

⚠ AVERTISSEMENT – Si vous n'avez pas l'intention d'utiliser la cartouche de CO₂ pendant une longue période, enlevez la cartouche de CO₂.

Lors du remplacement de la cartouche de CO₂, il est possible qu'il reste un peu de gaz à l'intérieur de la cartouche. Pour éviter les accidents, assurez-vous que le pistolet est déchargé et que la sécurité est « ACTIVÉE » lorsque vous enlevez ou placez une cartouche de CO₂. Ne forcez jamais pour insérer une cartouche de CO₂.

N'approchez pas les cartouches de CO₂ de la chaleur et des flammes. Des températures au-dessus de 50 °C (120 °F) peuvent provoquer des explosions et des blessures. Ne jetez jamais de cartouches de CO₂ au feu.

Portez toujours des lunettes de protection lorsque vous maniez des cartouches de CO₂, car il y a un risque de blessure à l'œil. N'enlevez une cartouche de CO₂ que lorsqu'elle est complètement vide. Le non-respect de ces recommandations peut entraîner une fuite dangereuse de gaz résiduel. (Reportez-vous à la section UTILISATION ET MANIEMENT DES CARTOUCHES DE CO₂ pour plus des instructions complémentaires)

ÉTAPE 3. CHARGEZ LE CHARGEUR - UTILISEZ UNIQUEMENT DES PLOMBES DE CALIBRE .177.

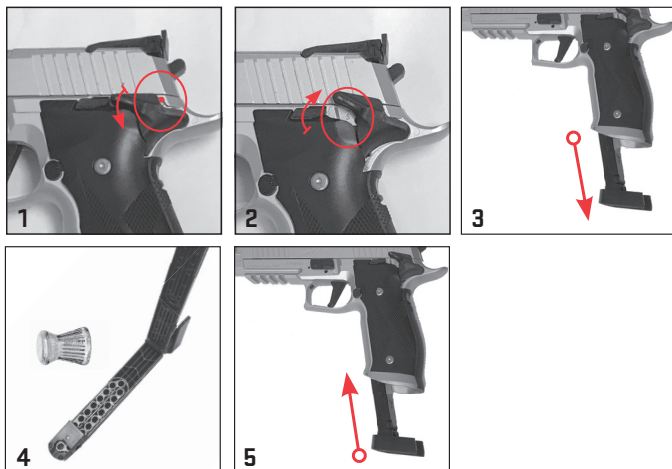

⚠ AVERTISSEMENT – Utilisation uniquement avec des plombs de calibre .177. Ne réutilisez pas les plombs.

⚠ AVERTISSEMENT – Lorsque vous stockez le pistolet à air comprimé CO₂, pointez le canon vers le sol et assurez-vous que le chargeur soit vide et qu'il n'y ait pas de plombs dans le canon. Ainsi, vous réduirez les risques d'accidents lors de la prochaine utilisation du pistolet à air comprimé CO₂.

⚠ AVERTISSEMENT – Lorsque le canon est obstrué, ne tirez jamais un autre plomb. Assurez-vous que la sécurité soit activée et que le pistolet à air comprimé CO₂ ne soit pas pressurisé avant de nettoyer une obstruction.

Jetez toujours les munitions défectueuses. Nous conseillons les munitions SIG SAUER® pour pistolets à air comprimé CO₂ SIG SAUER. Ne réutilisez jamais les plombs.

ÉTAPE 4. AJUSTER LA VISÉE

Pour ajuster la hauteur du viseur arrière, tournez la vis vers la GAUCHE pour LEVER le viseur ou vers la DROITE pour le BAISSER.

La vis qui permet d'ajuster la visée est située sur le côté droit ou gauche du viseur arrière. Pour ajuster la visée, tournez la vis vers la GAUCHE ou vers la DROITE.

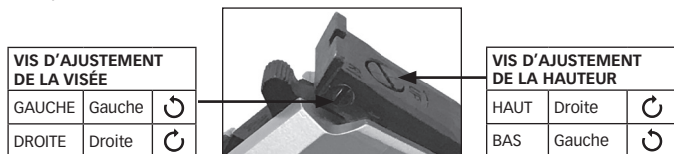

ÉTAPE 5. VISEZ UNE CIBLE SÛRE

Pour être un tireur d'élite constant, utilisez la bonne image de visée à chaque fois que vous tirez avec le pistolet.

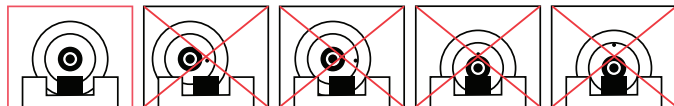

⚠ ATTENTION – En raison de la puissance de ce pistolet, redoublez de prudence pour choisir une cible sûre. Les cibles inadéquates peuvent entraîner des ricochets.

ÉTAPE 6. SÉCURITÉ DE TIR – PLACEZ LA SÉCURITÉ DE SORTE QUE LE POINT ROUGE SOIT VISIBLE.

Une fois certain que la cible ainsi que le pare-balles et les environs sont sûrs, désactivez la sécurité en relevant le bouton pour que **LE POINT ROUGE SOIT VISIBLE** (figure C) puis réarmez le chien. Appuyez sur la détente pour tirer.

⚠ AVERTISSEMENT – SOYEZ CONSCIENT de la cible prévue et du pare-balles ainsi que de ses environs.

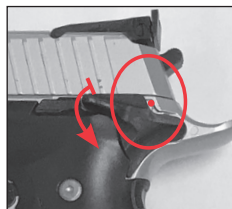

(C) FEU

⚠ AVERTISSEMENT – Redoublez de prudence lors du maniement lorsque le pistolet est chargé et armé et que le CO₂ est inséré. Le pistolet est alors prêt à tirer un plomb quand vous appuyez sur la détente. Une fois que le pistolet a tiré, le chien se réarmera et le pistolet sera prêt à tirer à nouveau quand vous appuyez sur la détente. Gardez le pistolet pointé sur une cible sûre.

ÉTAPE 7. ACTIVEZ LA SÉCURITÉ – PLACEZ LA SÉCURITÉ DE SORTE QUE LE POINT ROUGE NE SOIT PAS VISIBLE.

Enlevez le chargeur et réactivez la sécurité – **AUCUN POINT ROUGE VISIBLE** (figure D).



(D) SÉCURITÉ

4.0 DÉCHARGER LES MUNITIONS

Gardez le pistolet à air comprimé CO₂ pointé vers une DIRECTION SÛRE. Enlevez le chargeur. Visez une cible SÛRE. Recommencez jusqu'à ce que vous soyez sûr que le pistolet à air comprimé CO₂ n'a plus de munition à tirer. Vous pouvez également décharger votre pistolet à air comprimé CO₂ en suivant les indications stipulées dans la section « Enlever des munitions coincées ».

5.0 ENLEVER DES MUNITIONS COINCÉES

Gardez le pistolet à air comprimé CO₂ pointé dans une direction sûre. Enlevez le chargeur. Enlevez la cartouche de CO₂. Insérez un écouvillon de calibre .177 par le bout du canon et poussez prudemment les munitions coincées vers la culasse, puis enlevez-les. Si vous ne parvenez pas à décoincer votre pistolet à air comprimé CO₂, ni touchez plus. Appelez le service client de SIG SAUER au (603) 610-3000. **REMARQUE** : Le canon peut être endommagé et la garantie sera annulée si vous n'utilisez PAS un écouvillon ou des munitions de la taille recommandée.

⚠ AVERTISSEMENT – Assurez-vous que la sécurité est activée et que la cartouche de CO₂ a été enlevée avant de chercher à retirer la munition. Avant d'enlever la cartouche de CO₂, assurez-vous que celle-ci ne contient plus de CO₂ en dévissant doucement la cartouche de CO₂ et en libérant l'excès de gaz lentement et progressivement.

6.0 DÉCHARGER DES MUNITIONS DU CHARGEUR

1. **ACTIVEZ LA SÉCURITÉ - AUCUN POINT ROUGE VISIBLE.**
2. Enlevez le chargeur en appuyant sur le bouton de dégagement du chargeur.
3. S'il reste des plombs dans le chargeur rotatif, utilisez une tige de nettoyage de calibre .177 ou un outil de diamètre similaire pour sortir les plombs du chargeur.

⚠ ATTENTION – NE PARTEZ PAS du principe qu'il n'y a plus de plombs dans le pistolet quand les plombs sont enlevés du chargeur. Vérifiez que tous les plombs ont été enlevés. Manipulez toujours le pistolet comme s'il était chargé et prêt à tirer.

⚠ ATTENTION – Si le pistolet à air comprimé est tombé, suivez les étapes de contrôle indiquées ci-dessous dans la section résolution des problèmes et si le pistolet ne fonctionne pas, suivez les étapes de réparations et retours.



7.0 RÉOLUTION DES PROBLÈMES



LE PLOMB N'EST PAS TIRÉ :

⚠ AVERTISSEMENT – Si un plomb n'est pas tiré après avoir effectué les étapes de fonctionnement, ne partez pas du principe que le pistolet est déchargé. Gardez toujours le pistolet pointé vers une direction sûre.

SI LE PLOMB N'EST PAS TIRÉ, VÉRIFIEZ LES ÉLÉMENTS SUIVANTS :

1. La sécurité était-elle désactivée (OFF) – **POINT ROUGE VISIBLE**, quand vous avez appuyé sur la détente ? Si ce n'était pas le cas, répétez les étapes d'utilisation.
2. Le chargeur contenait-il des plombs de calibre .177 ? Si ce n'était pas le cas, activez la sécurité (AUCUN POINT ROUGE VISIBLE), remplissez le chargeur avec les munitions adéquates et répétez les étapes d'utilisation.
3. Une cartouche de CO₂ était-elle installée ? Si ce n'était pas le cas, activez la sécurité (AUCUN POINT ROUGE VISIBLE) et insérez une nouvelle cartouche de CO₂ en répétant toutes les étapes d'utilisation. Référez-vous à la section concernant les propriétés du CO₂.
4. Si le pistolet ne tire toujours pas. Référez-vous à l'avertissement ci-dessous.

⚠ AVERTISSEMENT – Si après avoir contrôlé les quatre éléments ci-dessus, vous ne parvenez toujours pas à tirer un plomb, le pistolet peut être défectueux. Cela peut représenter un danger. Il peut y avoir des plombs coincés dans le pistolet même si aucun plomb n'a été tiré. Manipulez toujours le pistolet comme s'il était chargé. Ne regardez jamais directement dans le canon du pistolet. Activez la sécurité - aucun point rouge visible. Enlevez la cartouche de CO₂ et envoyez le pistolet directement au département de fabrication de SIG SAUER (référez-vous à la section des réparations).

8.0 UTILISATION ET MANIEMENT SANS RISQUE DES CARTOUCHES DE CO₂

Il est possible que certaines conditions puissent affecter une cartouche de CO₂, ce qui peut avoir un impact sur ses performances. Ces conditions incluent l'utilisation, l'entretien et le stockage à des températures inférieures à 15 °C / 59 °F ou supérieures à 21 °C / 68,9 °F. Des tirs rapides avec le pistolet à air comprimé CO₂ peuvent aussi affecter les performances de la cartouche de CO₂.

1. Des températures élevées peuvent augmenter la pression de la cartouche de CO₂ et aussi à l'intérieur du pistolet, ce qui entraîne une pression de fonctionnement plus élevée que la normale. Cette pression excessive peut entraîner un mauvais fonctionnement du pistolet ou lui causer des dommages permanents. La température maximum de stockage ou de fonctionnement ne doit jamais dépasser 50 °C (122 °F). Cette température peut être atteinte si vous laissez le pistolet directement en plein soleil lors d'une journée ensoleillée. Par conséquent, pour veiller au bon fonctionnement du pistolet, n'exposez pas celui-ci ou les cartouches de CO₂ à des températures élevées ou directement aux rayons du soleil pendant de longues périodes. Sinon, la cartouche de CO₂ pourrait surchauffer et exploser, ce qui peut endommager le pistolet à air comprimé et provoquer des blessures graves voire mortelles pour les personnes aux alentours.
2. Des tirs se succédant rapidement peuvent produire une réduction de la température du pistolet, ainsi que de la cartouche de CO₂. Cela peut réduire la vitesse de tir des projectiles moins et peut même réduire la pression du gaz à tel point que le pistolet ne tire plus. Cette condition peut être particulièrement visible lors de tirs par temps froid et peut être évitée en espaçant les tirs. Cela permet à la température et à la pression d'augmenter pour produire des vitesses de tir normales.
3. Pendant des tirs rapides, la vitesse initiale de chaque tir diminuera. Cela peut affecter la précision des tirs et vous effectuerez moins de tirs par cartouche de CO₂.
4. La prudence s'impose pour s'assurer de ne pas tirer avec une cartouche de CO₂ dont la pression est faible. Voici quelques indicateurs que la pression est insuffisante :
 - A) Le bruit du tir n'est pas aussi fort que lorsque la cartouche est pleine.
 - B) Une vitesse réduite des plombs, qui peut se traduire par les plombs qui touchent la cible sur une position plus basse qu'avec une cartouche de CO₂ pleine (cela signifie que la vitesse a diminué).

9.0 CONSERVATION

- Avant de stocker le pistolet CO₂, assurez-vous que la sécurité est « ACTIVÉE », que le chargeur est déchargé et que le CO₂ est enlevé.
- Les pistolets à air comprimé CO₂ doivent être stockés de manière à empêcher toute utilisation non autorisée par des enfants ou d'autres personnes.
- Ces produits sont conçus pour ressembler à des armes à feu et pour fonctionner de la même manière. Ces produits doivent être stockés de manière à empêcher les vols et les mauvais usages qui pourraient en résulter.

10.0 RÉPARATIONS ET RETOURS



Un pistolet à air comprimé CO₂ qui ne fonctionne pas bien peut être dangereux. Ne tentez pas de réparer vous-même le pistolet, car cela peut entraîner des anomalies dans son fonctionnement. Utilisez la tige de nettoyage de calibre appropriée (.177/4,5 mm, .22/5,5 mm) si un plomb est bloqué dans le canon. Si vous ne parvenez pas à l'enlever, n'y touchez plus. Appelez le service client de SIG SAUER® au (603) 610-3000. Si vous devez retourner votre pistolet à air comprimé CO₂ au service client de SIG SAUER, voici la marche à suivre :



1. Contactez d'abord le service client au (603) 610-3000 pour obtenir un numéro d'autorisation de retour de marchandise (RMA), qui permettra à SIG SAUER de suivre le statut de votre retour, de sa réception chez SIG SAUER jusqu'à son retour chez vous. Merci de ne pas envoyer votre pistolet à air comprimé CO₂ avant d'obtenir un numéro RMA.
2. Assurez-vous que le chargeur est déchargé et que le pistolet à air comprimé CO₂ que vous retournez ne contient aucun plomb.
3. Assurez-vous que la cartouche de CO₂ est enlevée du pistolet à air comprimé CO₂.
4. Emballez le pistolet à air comprimé CO₂ avec précaution pour éviter de l'endommager. Joignez une lettre indiquant votre nom, adresse postale, numéro de téléphone, modèle et numéro de série, accompagnée d'une description détaillée du problème que vous avez rencontré ou du travail que vous voulez voir effectué. À l'exception de chargeurs supplémentaires, n'incluez aucun autre accessoire comme des lunettes, des supports ou des cartouches de CO₂.
5. SIG SAUER n'est pas responsable des pistolets à air comprimé CO₂ pendant leur expédition, ni des dommages survenus lors de leur acheminement.
6. Expédiez vos pistolets CO₂ avec les frais de port et d'assurance prépayés (nous n'acceptons pas les expéditions en ports dus) à :

SIG SAUER, Inc. Service Department
18 Industrial Drive, Exeter, NH 03833

N'oubliez pas d'inscrire votre numéro RMA sur le paquet.

SI VOUS NE COMPRENEZ PAS LES INSTRUCTIONS POUR MANIPULER VOTRE PISTOLET À AIR COMPRIMÉ CO₂, IL EST DE VOTRE RESPONSABILITÉ D'APPELER NOTRE SERVICE CLIENT AU (603) 610-3000 AVANT D'UTILISER VOTRE PISTOLET À AIR COMPRIMÉ CO₂.

SIG SAUER® GARANTIE LIMITÉE À UN (1) AN

SIG SAUER garantit que le pistolet à air comprimé joint a été conçu initialement sans défauts dans les matériaux, fabrication et fonctions mécaniques. Pendant une période d'un an, SIG SAUER accepte de corriger tout défaut du pistolet à air comprimé pour l'acheteur d'origine en le réparant, l'ajustant ou le remplaçant, avec les mêmes composants ou avec des qualités similaires (ou en remplaçant les pistolets à air comprimé à la discrétion de SIG SAUER) ; à condition que le pistolet à air comprimé soit retourné déchargé et avec les frais de port payés à : SIG SAUER 18 Industrial Drive, Exeter, NH 03833. Une preuve d'achat est obligatoire avec toute demande de réparation sous garantie. Cette garantie d'un an est nulle et non avenue si le pistolet à air comprimé a été utilisé de façon incorrecte, endommagé (par accident ou autre), utilisé avec des munitions inappropriées, utilisé avec une obstruction dans le canon, endommagé suite au défaut d'entretenir le pistolet comme décrit dans le manuel accompagnant le pistolet à air comprimé, ou si une réparation ou modification non autorisée, incluant les modifications d'aspects esthétiques, a été réalisée sur le pistolet à air comprimé. Cette garantie d'un an ne s'applique pas à l'usure normale des pièces. Sous réserve de ce qui précède, cette garantie d'un an confère le droit au seul acheteur d'origine à voir le pistolet à air comprimé couvert par la garantie ou ses composants réparés, ajustés ou remplacés, ce droit n'étant transférable à aucune autre personne. Cette garantie ne s'applique pas aux accessoires. Cette garantie est valable uniquement pour les pistolets à air comprimé achetés aux États-Unis. LES GARANTIES IMPLICITES DE QUALITÉ MARCHANDE ET D'ADÉQUATION À UNE UTILISATION PARTICULIÈRE, LE CAS ÉCHÉANT, DOIVENT ÊTRE LIMITÉES DANS LA DURÉE À LA PÉRIODE APPLICABLE DE GARANTIE ÉTABLIE SUR CETTE PAGE. LES SEULS RECOURS DE L'ACHETEUR LIÉS À LA RUPTURE OU À L'APPLICATION DE GARANTIE DE SIG SAUER SONT CEUX ÉTABLIS SUR CETTE PAGE. EN AUCUN CAS, SIG SAUER OU UNE SOCIÉTÉ AFFILIÉE À SIG SAUER NE PEUVENT ÊTRE TENUS POUR RESPONSABLE EN CAS DE DOMMAGES INDIRECTS OU CONSÉCUTIFS.

SIGSAUER®
when it counts®



X-FIVE

PISTOLA SEMI-AUTOMATICA AL CO₂ PISTOLA A PALLINI

MANUALE DEL PROPRIETARIO:
ISTRUZIONI PER L'USO E LA SICUREZZA

⚠ AVVERTIMENTO

SI PREGA DI LEGGERE ATTENTAMENTE LE ISTRUZIONI E LE AVVERTENZE CONTENUTE IN QUESTO MANUALE PRIMA DI UTILIZZARE QUESTA ARMA DA FUOCO; NON GETTARE IL PRESENTE MANUALE. Il presente manuale deve sempre accompagnare l'arma da fuoco a cui si riferisce ed essere trasferito con la stessa durante un eventuale cambio di proprietà, o quando l'arma da fuoco è data in prestito ad un terzo.

SOMMARIO

1.0 Regole di sicurezza	69
2.0 Descrizione	70
3.0 Funzionamento	71
4.0 Carico delle munizioni	75
5.0 Rimozione delle munizioni inceppate	75
6.0 Rimozione delle munizioni dal caricatore	76
7.0 Risoluzione dei problemi	76
8.0 Utilizzo e maneggiamento sicuro dei cilindri di CO ₂	77
9.0 Stoccaggio	78
10.0 Riparazioni e reso.	78

⚠ AVVERTENZA - LEGGERE ATTENTAMENTE IL PRESENTE MANUALE.

Questa pistola ad aria compressa (CO₂) non è un giocattolo. Va pertanto maneggiata con la stessa cura con cui si maneggia un'arma da fuoco. Si raccomanda di seguire attentamente le istruzioni di sicurezza riportate nel presente manuale, conservando lo stesso in un luogo sicuro per un utilizzo futuro.

⚠ AVVERTENZA - Non è un giocattolo. È richiesta la supervisione di un adulto. L'uso improprio o sconsiderato può causare gravi lesioni o il decesso. L'utilizzo di quest'arma ad una distanza inferiore a 205 metri potrebbe essere pericoloso.

La presente arma impiega CO₂ e non deve essere utilizzata da utenti di età inferiore a 16 anni. Si raccomanda di leggere tutte le istruzioni prima dell'uso. L'acquirente/utente si fa carico di conformarsi a tutte le leggi che disciplinano l'uso e la proprietà di armi che fanno uso di CO₂.

⚠ AVVERTENZA - L'UTENTE SI ASSUME OGNI RESPONSABILITÀ IN MERITO ALL'UTILIZZO DELLA PRESENTE ARMA

Il presente manuale è stato concepito per aiutare l'utente a familiarizzarsi con il corretto utilizzo e l'adeguata manutenzione della pistola SIG SAUER CO₂. Si raccomanda di caricare e utilizzare l'arma CO₂ con i pallini nel caricatore solo quando si è sicuri di comprendere appieno questo manuale e di seguire correttamente le istruzioni in esso contenute. Questa pistola non è un giocattolo. Possedere una pistola CO₂ è un lavoro a tempo pieno; non si può andare a tentativi o dimenticare come utilizzarla. È necessario avere una piena conoscenza sull'utilizzo sicuro della pistola CO₂. Nel caso vi siano dubbi sulla propria capacità di maneggiare o utilizzare la pistola CO₂ in modo sicuro, si raccomanda di ricorrere a istruzioni supervisionate.

1.0 REGOLE DI SICUREZZA

⚠ AVVERTENZA – Prima di utilizzare la pistola SIG SAUER CO₂, si raccomanda di dedicare tempo adeguato per la comprensione delle seguenti regole di sicurezza:

- Non montare nella pistola il caricatore con i pallini fino al momento dell'utilizzo. Qualora si decida di montare il caricatore con pallini, ma di non utilizzare utilizzare l'arma, il caricatore stesso andrà rimosso.
- La pistola CO₂ va riposta scarica e depressurizzata con la funzione di sicurezza in modalità "ATTIVATA".
- Gli incidenti possono verificarsi senza preavviso, e, pertanto, si raccomanda di utilizzare l'arma in maniera sicura e con cautela.
- Durante il trasporto, il maneggiamento, lo stoccaggio, la pressurizzazione o la pulizia della pistola SIG SAUER CO₂, assicurarsi che il dispositivo di sicurezza sia in modalità "ATTIVATA" e che non ci siano munizioni nel caricatore.
- Utilizzare sempre una protezione per gli occhi.
- Seguire le dovute precauzioni prima di sparare.
- La pistola CO₂ va sempre puntata in una direzione sicura. Non puntare mai la pistola CO₂ verso persone o animali, anche quando è scarica.
- Tenere sempre le dita lontano dal grilletto fino al momento in cui si è pronti a sparare.
- Bisogna sempre essere certi di ciò che è dietro il proprio bersaglio. Assicurarsi non vi siano persone o oggetti dietro il bersaglio. Non sparare a bersagli che potrebbero far rimbalzare odeviare i pallini.
- Non sparare dentro o all'acqua.
- Non usare mai sostanze stupefacenti, psicofarmaci o alcool quanto di maneggia la pistola.
- La pistola CO₂ e i pallini devono essere riposti separatamente in luoghi sicuri.
- La pistola CO₂ deve sempre essere nella fondina quando si cammina, corre, salta o sale. La pistola CO₂ non va mai portata all'interno di un veicolo.
- Non modificare o alterare mai la pistola SIG SAUER CO₂. Eventuali modifiche apportate alla pistola CO₂ potrebbero causare malfunzionamenti o rendere l'arma non sicura e invalidare la garanzia.

⚠ AVVERTENZA – Non brandire o esporre la pistola CO₂ in pubblico. Essa potrebbe essere facilmente scambiata per una vera e propria arma e dare luogo a violazioni penali. Le forze dell'ordine e altri potrebbero credere che la pistola CO₂ sia una vera arma da fuoco. Non utilizzare o introdurre la pistola CO₂ in situazioni in cui potrebbe essere scambiata per arma da fuoco.

AVVERTENZA – Tenere il viso lontano dal cilindro di aria compressa CO₂ durante le operazioni di sostituzione dello stesso. Indossare guanti. Il CO₂ che fuoriesce potrebbe causare il congelamento se entra in contatto con la pelle.

AVVERTENZA – Utilizzare solo cilindri CO₂ da 12 grammi. Eventuali tentativi di utilizzare altri tipi di cilindri potrebbero essere estremamente pericolosi e provocare gravi lesioni o decesso. Gas diversi da CO₂ potrebbero causare esplosioni o danneggiare l'arma.

2.0 DESCRIZIONE



3.0 MODO D'IMPIEGO

⚠ AVVERTENZA – Assicurarsi sempre che la pistola sia puntata verso un bersaglio sicuro. Non puntare mai la pistola su una persona. Bisogna sempre maneggiare e trattare la pistola come se fosse carica e pronta ad essere usata.

OPERAZIONE 1. ATTIVARE IL DISPOSITIVO DI SICUREZZA - POSIZIONARE IN MODO CHE IL PUNTO ROSSO NON SIA VISIBILE.

Il modello X5 ha una sicura Ambi. Premere la leva verso l'alto con il pollice per inserire la sicura - SICURA ATTIVA (pallino rosso non visibile), premere la leva della sicura verso il basso per toglierla - SICURA NON ATTIVA (pallino rosso visibile - pronti al fuoco)

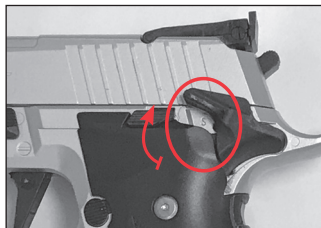

(A) SICUREZZA



(B) FUOCO

OPERAZIONE 2. INSERIRE IL CILINDRO CO₂ DA 12 GRAMMI.

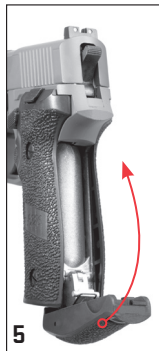
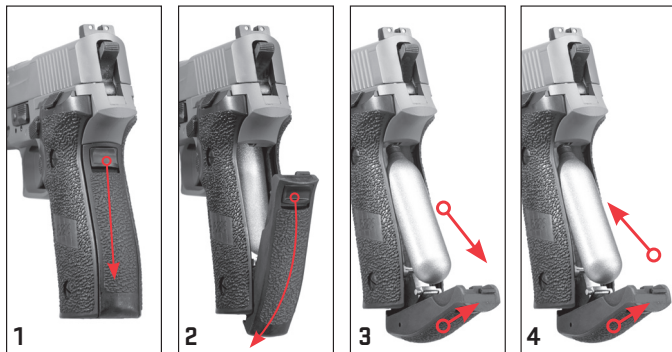

AVVERTENZA - Il cilindro contenente CO₂ va rimosso in caso di inutilizzo prolungato.

Residui di CO₂ potrebbero restare nel cilindro al momento della sostituzione. Al fine di evitare incidenti, assicurarsi che la pistola sia scaricata e il dispositivo di sicurezza sia "ATTIVATO" durante la rimozione o la sostituzione del cilindro di CO₂. Non esercitare mai eccessiva forza nell'inserire il cilindro di CO₂.

Tenere il cilindro di CO₂ lontano da fonti di calore. Temperature superiori a 120°F (50°C) possono causare esplosioni e lesioni. Non gettare mai un cilindro di CO₂ sulle fiamme.

Per evitare eventuali lesioni, indossare sempre opportune protezioni per gli occhi durante il maneggiamento del cilindro di CO₂. Non rimuovere un cilindro di CO₂ finché non sia completamente vuoto. La mancata osservanza di questa raccomandazione può provocare una pericolosa fuga di gas residuo. (Si rimanda alla Sezione: USO E MANUTENZIONE DEI CILINDRI DI CO₂ per ulteriori istruzioni)

OPERAZIONE 3. COME CARICARE IL CARICATORE - Utilizzare esclusivamente pallini calibro .177 .

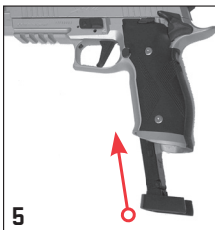
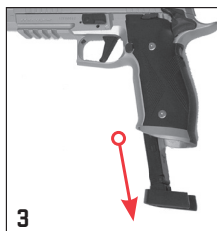
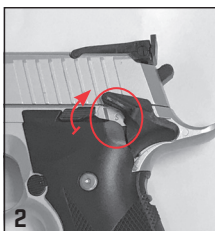

⚠ AVVERTENZA – Utilizzare solo pallini calibro .177. Non riutilizzare i pallini.

⚠ AVVERTENZA – Nel riporre la pistola CO₂, sistemarla in modo che la canna sia posizionata verso il basso e priva di pallini e che il caricatore sia vuoto. In tal modo, è meno probabile che si verifichino possibili incidenti quando si utilizza nuovamente la pistola CO₂.

⚠ AVVERTENZA – Quando la canna è ostruita, non sparare pallini. Assicurarsi sempre che la sicurezza sia attivata e che la pistola CO₂ sia depressurizzata prima di rimuovere eventuali ostacoli.

Eliminare sempre munizioni difettose. Raccomandiamo sempre l'utilizzo delle munizioni SIG SAUER® con le pistole SIG SAUER CO₂. Non riutilizzare mai i pallini.

OPERAZIONE 4. REGOLARE IL MIRINO

Per effettuare le regolazioni dell'alzo della tacca di mira, girare la vite verso SINISTRA per spostarla verso l'ALTO, oppure girare la vite verso DESTRA per spostarla verso il BASSO.

Per effettuare le regolazioni per la deriva, utilizzare la vite situata sul lato destro o sinistro del mirino posteriore. Al fine di regolare la deriva, girare la vite a sinistra o a destra.

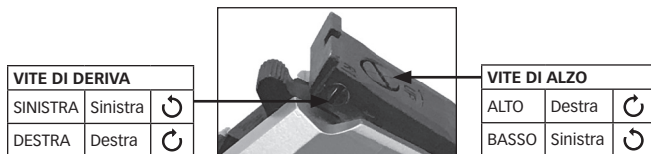

OPERAZIONE 5. MIRARE SEMPRE AD UN BERSAGLIO SICURO

Si raccomanda sempre di utilizzare la stessa immagine come bersaglio quando si spara la pistola al fine di fare adeguata pratica.

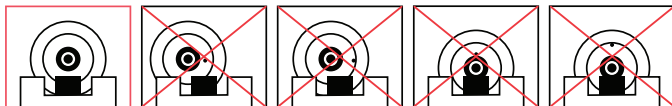

⚠ ATTENZIONE - Essendo la pistola particolarmente potente, esercitare particolare cautela nel selezionare un bersaglio sicuro. Bersagli impropri potrebbero far rimbalzare i pallini.

OPERAZIONE 6. SICUREZZA DURANTE L'USO - POSIZIONARE IN MODO CHE IL PUNTO ROSSO SIA VISIBILE.

Una volta selezionato il bersaglio, e dopo essersi accertati che le aree circostanti siano state messe al sicuro, disattivare il dispositivo di sicurezza spingendo verso l'alto la leva in modo che il **PUNTO ROSSO SIA VISIBILE** (fig. C) e tirare il cane all'indietro. La pistola spara una volta premuto il grilletto.

⚠ AVVERTENZA - TENERE SEMPRE sotto d'occhio il bersaglio selezionato e l'area ad esso circostante/il retro dello stesso.

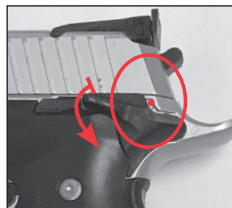

(C) FUOCO

⚠ AVVERTENZA - Esercitare particolare cautela quanto la pistola è carica, il CO₂ presente pronto al rilascio e l'arma è pronta a sparare una volta premuto il grilletto. Dopo il primo colpo, il cane si riposiziona e la pistola è pronta a sparare nuovamente una volta premuto il grilletto. Mirare sempre ad un bersaglio sicuro.

OPERAZIONE 7. ATTIVARE IL DISPOSITIVO DI SICUREZZA - POSIZIONARE IN MODO CHE IL PUNTO ROSSO NON SIA VISIBILE.

Rimuovere il caricatore e riportare il dispositivo di sicurezza su "ON" - IL PUNTO ROSSO **NON** VISIBILE (vedi fig. D).



[D] SICURA



4.0 COME SCARICARE I PALLINI



Puntare la pistola CO₂ in una DIREZIONE SICURA. Rimuovere il caricatore. Sparare ad un bersaglio SICURO. Ripetere fino a quando non si è certi che non via siano più pallini all'interno della pistola CO₂. È anche possibile scaricare la pistola CO₂ seguendo le indicazioni contenute nel paragrafo "Rimozione di pallini inceppati".

5.0 RIMOZIONE DI PALLINI INCEPPATI

Puntare la pistola CO₂ in una direzione sicura. Rimuovere il caricatore. Rimuovere il cilindro di CO₂. Inserire una bacchetta di calibro .177 nella volata e spingere con cautela il pallino inceppato nella culatta, quindi rimuoverlo. Se non è possibile rimuovere il pallino inceppato dalla pistola CO₂, non intraprendere ulteriori azioni. Contattare il servizio clienti SIG SAUER al numero (603) 610-3000. **NOTA:** La canna potrebbe essere danneggiata e la garanzia sarà annullata qualora si utilizza/no una bacchetta o pallini dal calibro errato.

⚠ AVVERTENZA - Assicurarsi sempre che il dispositivo di sicurezza sia attivato e che la pistola CO₂ sia depressurizzata prima di rimuovere eventuali blocchi. Prima di rimuovere il cilindro di CO₂, assicurarsi non vi sia CO₂ al suo interno svitando delicatamente il cilindro stesso, lasciando che eventuali residui di CO₂ fuoriescano lentamente e gradualmente.

6.0 RIMOZIONE DELLE MUNIZIONI DAL CARICATORE

1. ATTIVARE IL DISPOSITIVO DI SICUREZZA - PUNTO ROSSO NON VISIBILE.
2. Rimuovere il caricatore esercitando pressione sul pulsante di sblocco dello stesso.
3. Nel caso eventuali pallini rimangano nel caricatore, utilizzare uno scovolo calibro .177 o un utensile di diametro simile per spingere i pallini al di fuori del caricatore.

⚠ ATTENZIONE – NON presumere che la pistola sia necessariamente priva di pallini quanto gli stessi sono rimossi dal caricatore. Verificare che tutti i pallini siano stati rimossi. Bisogna sempre maneggiare e trattare la pistola come se fosse carica e pronta ad essere usata.

⚠ ATTENZIONE – Se la pistola ad aria compressa cade, seguire le indicazioni per la risoluzione di problemi e se la pistola non funziona, seguire le indicazioni per la riparazione e l'eventuale restituzione.

7.0 RISOLUZIONE DI PROBLEMI

SE I PALLINI NON FUORIESCONO:

⚠ AVVERTENZA – Non bisogna presumere che la pistola sia scarica se un pallino non fuoriesce anche dopo aver completato le operazioni indicate. Puntare sempre la pistola in una direzione sicura.

SE I PALLINI NON FUORIESCONO, SEGUIRE LE SEGUENTI OPERAZIONI:

1. Il dispositivo di sicurezza è stato disattivato (OFF) - **PUNTO ROSSO VISIBILE**, quando il grilletto è stato premuto? Se il dispositivo di sicurezza non è stato disattivato, ripetere le operazioni.
2. Il caricatore contiene esclusivamente pallini calibro .177? Se il caricatore non contiene i pallini raccomandati - PUNTO ROSSO NON VISIBILE, caricare il caricatore con le munizioni appropriate e ripetere l'operazione.
3. È stato montato un cilindro di CO₂? In caso contrario, attivare il dispositivo di sicurezza - PUNTO ROSSO NON VISIBILE, e inserire un nuovo cilindro di CO₂ secondo le opportune indicazioni. Si rimanda alla sezione sulle caratteristiche del CO₂. Vedere la sezione sulle caratteristiche della CO₂.
4. Se la pistola non spara a questo punto. Consultare l'avvertenza riportata di seguito.

AVVERTENZA – Se il pistola non rilascia pallini anche dopo aver effettuato le verifiche di cui sopra, potrebbe essersi verificato un guasto. Ciò potrebbe dar luogo a pericoli. Potrebbero esservi dei pallini inceppati nella pistola, anche se non fuoriescono quando si preme il grilletto. Bisogna sempre maneggiare e trattare la pistola come se fosse carica e pronta ad essere usata. Non bisogna mai guardare all'interno della canna della pistola. Attivare il dispositivo di sicurezza - punto rosso non visibile. Rimuovere il cilindro di CO₂ e inviare la pistola direttamente al servizio clienti di SIG SAUER (si rimanda alla sezione riparazioni).

8.0 UTILIZZO E MANEGGIAMENTO SICURO DEI CILINDRI DI CO₂

È possibile che alcune condizioni possano pregiudicare il funzionamento del cilindro di CO₂. Queste condizioni includono l'uso, la manutenzione e l'immagazzinamento a temperature che sono più alte o inferiori a quelle previste (da 59°F/15°C a 69.8°F/21°C). L'impiego stesso della pistola CO₂ potrebbe pregiudicare anche il corretto funzionamento del cilindro di CO₂.

1. Le alte temperature possono far aumentare la pressione nel cilindro di CO₂ e nella pistola stessa, portando pertanto ad una pressione di esercizio superiore a quella standard. La pressione in eccesso potrebbe causare malfunzionamenti o danneggiare la pistola permanentemente. La temperatura massima di stoccaggio o di esercizio non deve mai superare i 122°F (50°C). Tale temperatura può essere raggiunta anche lasciando la pistola sotto la luce diretta del sole in una giornata particolarmente calda. Al fine di garantire il corretto funzionamento della pistola, non esporre la stessa oppure i cilindri di CO₂ a temperature elevate o alla luce diretta del sole per lunghi periodi di tempo. In caso contrario, il cilindro di CO₂ potrebbe surriscaldarsi ed esplodere, il che potrebbe danneggiare la pistola e causare lesioni o morte alle persone che si trovano nelle vicinanze.
2. L'utilizzo ripetuto potrebbe produrre una diminuzione della temperatura nella pistola, nonché nel cilindro di CO₂. Ciò potrebbe comportare a minori velocità per i pallini e potrebbe anche ridurre la pressione del gas in modo che la pistola non funzioni. Questa condizione può essere particolarmente evidente quando si spara in condizioni di bassa temperatura e, in tal caso, si raccomanda di far passare del tempo tra un utilizzo della pistola ed un altro. Ciò consente al gas di far aumentare la temperatura e la pressione e produrre velocità normali.
3. Quando la pistola spara a grande rapidità, la velocità della volata si riduce con ogni colpo. Ciò può pregiudicare la precisione dei colpi e se ne otterrà un numero minore per ciascun cilindro di CO₂.
4. Occorre prestare attenzione per assicurare che la pistola non sia sparata con un cilindro di CO₂ senza sufficiente pressione. Ecco alcuni indicatori a cui fare riferimento per verificare lo stato della pressione:
 - A) Il suono del colpo non è forte come quando il cilindro è pieno.
 - B) Velocità ridotta dei pallini, che può essere segnalata da un pallino che colpisce il bersaglio, seppur in una posizione più bassa di quella con un cilindro pieno di CO₂ (vale a dire che la velocità di tiro è diminuita).

9.0 STOCCAGGIO

- Prima di riporre la pistola CO₂, assicurarsi che il dispositivo di sicurezza sia "ATTIVATO", che il caricatore sia scarico, e che il CO₂ sia rimosso.
- Le pistole CO₂ devono essere conservate in modo da essere protette contro l'uso non autorizzato da parte di bambini e terzi.
- Questi prodotti sono progettati per sembrare, poter essere maneggiati e funzionare come vere e proprie armi da fuoco. Questi prodotti devono pertanto essere riposti in modo da essere protetti contro il possibile furto e il conseguente uso improprio.

10.0 RIPARAZIONI & RESI

Una pistola ad aria compressa CO₂ che non funziona bene può essere pericolosa. Si raccomanda di non tentare di riparare la pistola, in quanto ciò può causare anomalie al suo funzionamento. Utilizzare uno scovolo per la pulizia di calibro adeguato (.177/4.5mm, .22/5.5mm), qualora un pallino sia inceppato all'interno della pistola. Non effettuare ulteriori azioni se non può essere rimosso. Contattare il servizio clienti SIG SAUER® al numero (603) 610-3000. Nel caso in cui si debba restituire la propria pistola CO₂ al Servizio Clienti di SIG SAUER, bisogna:



1. Prima di contattare il Servizio Clienti al numero (603) 610-3000 per ottenere l'autorizzazione alla restituzione della merce (Return Merchandise Authorization, RMA), che consentirà a SIG SAUER di monitorare lo stato del reso dal momento della sua ricezione alla SIG SAUER fino alla sostituzione. Non inviare la propria pistola CO₂ fino a che non si è ricevuto un numero univoco RMA.
2. Assicurarsi che il caricatore sia scarico e che non vi siano pallini nella confezione del reso.
3. Assicurarsi che il cilindro di CO₂ sia rimosso dalla pistola CO₂.
4. Imballare fermamente la pistola CO₂ per evitare possibili danni. Inserire una lettera che include il proprio nome, recapito postale con relativo numero civico, numero di telefono, modello e numero di serie e una descrizione dettagliata del problema o del lavoro che si desidera far eseguire. Ad eccezione di caricatori addizionali, non includere altri accessori come mirini o supporti, oppure il cilindro di CO₂.
5. SIG SAUER non si assume nessuna responsabilità per resi fino al momento in cui non sono ricevuti in sede, né per i danni subiti durante la spedizione.
6. Le pistole CO₂ devono essere restituite con assicurazione e spedizione prepagata (non si accettano spedizioni in contrassegno) a:

SIG SAUER, Inc. Attenzione: Service Department
18 Industrial Drive, Exeter, NH 03833, USA

Non dimenticatevi di segnare il vostro numero di RMA sulla confezione.

QUALORA LE ISTRUZIONI PER IL FUNZIONAMENTO DELLA PISTOLA CO₂, NON SIANO CHIARE, L'UTENTE SI FA CARICO DI CONTATTARE IL NOSTRO SERVIZIO CLIENTI AL (603) 610-3000 PRIMA DI UTILIZZARE LA PISTOLA CO₂.

SIG SAUER® UN (1) ANNO DI GARANZIA LIMITATA.



SIG SAUER garantisce che la pistola qui inclusa è stata fabbricata senza difetti di materiale, lavorazione e funzione meccanica. Per il periodo di un anno, SIG SAUER si impegna a correggere qualsiasi difetto riscontrato nella pistola ad aria compressa tramite eventuali riparazioni, modifiche o sostituzioni, a discrezione di SIG SAUER, con componenti identici o analoghi (oppure sostituendo la pistola, come determinato da SIG SAUER), sempre che la stessa sia restituita scarica, con spese del trasporto a carico dell'utente, a SIG SAUER, 18 Industrial Drive, Exeter, NH 3833, USA. Ogni richiesta di riparazione in garanzia devono essere accompagnate dalla prova di acquisto. La garanzia di un anno si annulla se la pistola ad aria compressa è stata utilizzata in modo improprio, danneggiato (accidentalmente oppure a causa dell'utilizzo di munizioni improprie, danneggiata da un colpo inceppato nella canna oppure per mancanza di manutenzione ragionevole e necessaria come descritto nel manuale, oppure se la pistola ad aria compressa è stata soggetta a riparazioni non autorizzate o altre alterazioni, anche di carattere cosmetico. La garanzia di un anno non si applica alla normale usura di qualsiasi pezzo. A condizione di quanto sopra, la garanzia di un anno conferisce il diritto di riparare, regolare o sostituire la pistola da essa coperta, oppure le sue parti, esclusivamente nei confronti dell'acquirente originale, il cui diritto non è trasferibile ad alcuna altra persona. Questa garanzia non si applica a tutti gli accessori. Questa garanzia è valida solo per pistole acquistate negli Stati Uniti. LE GARANZIE IMPLICITE DI COMMERCIALITÀ E IDONEITÀ PER UNO SCOPO PARTICOLARE, FINO ALLA SUA MASSIMA APPLICABILITÀ, HANNO UN PERIODO LIMITATO DI VALIDITÀ, SECONDO QUANTO QUI DEFINITO. I RIMEDI A DISPOSIZIONE DELL'ACQUIRENTE IN CONNESSIONE ALLA VIOLAZIONE O ALLA PRESTAZIONE DI QUALUNQUE GARANZIA EMESSA DA SIG SAUER SI LIMITANO A QUANTO QUI DISPOSTO. IN NESSUN CASO SIG SAUER O QUALSIASI IMPRESA AFFILIATA CON SIG SAUER SARÀ RESPONSABILE PER DANNI INCIDENTALI O CONSEGUENZIALI.

SIGSAUER
when it counts®



X-FIVE

PÓŁAUTOMATYCZNY PISTOLET-WIATRÓWKA NA ŚRUT ZASILANY CO₂

PODRĘCZNIK UŻYTKOWNIKA:
INSTRUKCJA OBSŁUGI I ZASADY BEZPIECZEŃSTWA

UWAGA

PRZED KORZYSTANIEM Z BRONI NALEŻY UWAŻNIE PRZECZYTAĆ INSTRUKCJE I OSTRZEŻENIA ZAWARTE W NINIEJSZYM PODRĘCZNIKU. NIE NALEŻY GO WYRZUCAĆ. Niniejszy podręcznik powinien zawsze znajdować się w miejscu, gdzie znajduje się broń, a w przypadku zmiany właściciela lub gdy broń jest komuś wypożyczona lub podarowana innej osobie, podręcznik należy przekazać wraz z nią.

SPIS TREŚCI

1.0 Zasady bezpieczeństwa	82
2.0 Opis	83
3.0 Sposób obsługi	84
4.0 Rozładowanie amunicji	88
5.0 Wymywanie zaklinowanej amunicji	88
6.0 Rozładowywanie amunicji z magazynka	89
7.0 Rozwiązywanie problemów	89
8.0 Bezpieczne użytkowanie oraz bezpieczne obchodzenie się z nabojami CO ₂	90
9.0 Przechowywanie	91
10.0 Naprawy i zwroty	91

⚠ UWAGA – NALEŻY ZAPOZNAĆ SIĘ W CAŁOŚCI Z TREŚCIĄ NINIEJSZEGO PODRĘCZNIKA UŻYTKOWNIKA.

PISTOLET-WIATRÓWKA ZASILANA CO₂ nie jest zabawką. Należy obchodzić się z nim tak samo, jak z bronią palną. Należy zawsze ściśle przestrzegać zasad bezpieczeństwa, które znajdują się z niniejszym podręczniku użytkownika oraz przechowywać go w bezpiecznym miejscu do wykorzystania w razie potrzeby w przyszłości.

⚠ UWAGA – To nie jest zabawka. Konieczny nadzór osoby dorosłej. Użytkowanie niezgodne z przeznaczeniem lub bez zachowania należytej ostrożności może spowodować poważny uszczerbek na zdrowiu lub śmierć. Użycie z odległości mniejszej niż 224 jardów (205 metrów) może być niebezpieczne.

PISTOLET-WIATRÓWKA ZASILANA CO₂ o dużej mocy jest przeznaczony do korzystania przez osoby, które ukończyły 16 lat. Przed użyciem należy zapoznać się z treścią wszystkich instrukcji. Nabywca/ użytkownik odpowiada za przestrzeganie wszelkich przepisów regulujących korzystanie i posiadanie pistoletów pneumatycznych zasilanych CO₂.

⚠ UWAGA – UŻYTKOWNIK/ WŁAŚCICIEL ODPOWIADA ZA BEZPIECZEŃSTWO PODCZAS KORZYSTANIA Z WIATRÓWKI

Niniejszy podręcznik użytkownika ma pomóc użytkownikowi w nauce właściwego korzystania z wiatrówki SIG SAUER zasilanej CO₂ i jej konserwacji. Tylko w przypadku pewności co do pełnego zrozumienia treści niniejszego podręcznika oraz pełnego stosowania się do zawartych w nim poleceń, możliwe jest przystąpienie do ładowania i oddawania strzałów śrutem z magazynka z wiatrówki zasilanej CO₂. Niniejszy produkt nie jest zabawką. Posiadanie wiatrówki zasilanej CO₂ jest odpowiedzialnym zadaniem, wymagającym nieustannej kontroli; nie można niczego zgadywać, nie można też zapomnieć zasad korzystania. Należy wiedzieć, w jaki sposób bezpiecznie korzystać z pistoletu-wiatrówki zasilanej CO₂. W przypadku jakichkolwiek wątpliwości co do umiejętności posługiwania się lub korzystania z niniejszej wiatrówki zasilanej CO₂ w sposób bezpieczny, należy zwrócić się o wskazówki do wykwalifikowanej osoby nadzorującej.

1.0 ZASADY BEZPIECZEŃSTWA

UWAGA – Przed rozpoczęciem korzystania z nowej wiatrówki SIG SAUER zasilanej CO₂, należy poświęcić odpowiednią ilość czasu na zapoznanie się z poniższymi zasadami bezpieczeństwa i zrozumienie ich treści:

- Nie należy zakładać magazynka, który zawiera amunicję, do pistoletu, jeśli nie jesteśmy gotowi do oddania strzału. W przypadku włożenia magazynka zawierającego amunicję do pistoletu, a następnie stwierdzenia, że nie będziemy oddawać strzału, należy ręcznie wyjąć magazynek z pistoletu.
- Nienaładowany pistolet, który nie znajduje się pod ciśnieniem, z „AKTYWNA” funkcją bezpieczeństwa to najbezpieczniejszy sposób posiadania i przechowywania wiatrówki zasilanej CO₂.
- Wypadki zdarzają się szybko, należy zachowywać ostrożność, oddawać strzał w sposób bezpieczny.
- W przypadku obsługi, transportu, przechowywania, ładowania sprężonym gazem lub czyszczenia wiatrówki SIG SAUER zasilanej CO₂ należy się zawsze upewnić czy zabezpieczenie jest „AKTYWOWANE” i czy w magazynku nie ma amunicji.
- Należy zawsze stosować środki ochrony oczu.
- Należy najpierw pomyśleć. Dopiero potem oddawać strzał.
- Należy zawsze kierować wiatrówkę zasilaną CO₂ w kierunku bezpiecznym. Nigdy nie należy celować wiatrówką zasilaną CO₂ w kierunku ludzi albo zwierząt, nawet, gdy nie jest ona naładowana.
- Należy zawsze trzymać palce z dala od języka spustowego, jeśli nie jest się gotowym do oddania strzału.
- Należy zawsze upewnić się co znajduje się za naszym celem. Należy sprawdzić, czy za celem nie znajdują się ukryte osoby lub inne obiekty, które mogłyby odnieść szkodę po trafieniu śrutem. Nie należy oddawać strzałów do celów, które umożliwiają rykoszetowanie lub zmianę kierunku amunicji.
- Nie należy oddawać strzałów do wody lub w jej kierunku.
- W trakcie kontaktu z niniejszym produktem nigdy nie należy przyjmować używek/ leków ani alkoholu.
- Wiatrówkę zasilaną CO₂ i śrut należy trzymać w przeznaczonych do tego celu i odpowiednio zabezpieczonych miejscach.
- Nie należy chodzić, biegać, skakać ani wspinać się mając przy sobie załadowaną wiatrówkę zasilaną CO₂ jeśli nie jest ona schowana. Nigdy nie należy przewozić wewnątrz pojazdu naładowanej wiatrówki zasilanej CO₂.
- Nigdy nie należy modyfikować ani wprowadzać zmian w wiatrówce SIG SAUER zasilanej CO₂. Modyfikowanie wiatrówki CO₂ może spowodować jej nieprawidłowe działanie lub sprawić, że stanie się ona niebezpieczna, a także spowoduje to unieważnienie gwarancji.

UWAGA – Nie wolno wymachiwać ani pokazywać wiatrówki zasilanej CO₂ w miejscach publicznych. Może to wywołać dezorientację wśród ludzi oraz może stanowić przestępstwo. Funkcjonariusze policji oraz inne osoby mogą uznać niniejszą wiatrówkę-pistolet zasilaną CO₂ za broń palną. Nie należy używać ani nosić wiatrówki zasilanej CO₂ w sytuacjach, w których może być ona mylnie uznana za broń palną.

UWAGA – Przy wymianie naboju CO₂ należy trzymać nabój CO₂ z dala od twarzy. Należy mieć założone rękawice. Ulatniający się gaz CO₂ może spowodować odmrożenia w przypadku kontaktu ze skórą.

UWAGA – Należy stosować wyłącznie 12-gramowe naboje CO₂. Wszelkie próby stosowania innych rodzajów naboju na gaz mogą być niezwykle niebezpieczne i mogą skutkować poważnym uszczerbkiem na zdrowiu lub śmiercią. Gazy inne niż CO₂ mogą spowodować wybuch lub rozerwanie wiatrówki.

2.0 OPIS



3.0 SPOSÓB OBSŁUGI

UWAGA – należy sprawdzić, czy pistolet jest zawsze wycelowany w bezpiecznym kierunku. Nigdy nie należy w nikogo celować. Należy zawsze zakładać, że pistolet jest załadowany i gotowy do wystrzału i tak go traktować.

KROK 1. AKTYWACJA ZABEZPIECZENIA – USTAWIENIE ZABEZPIECZENIA TAK, ABY CZERWONA KROPKA NIE BYŁA WIDOCZNA.

Model X5 jest wyposażony w dźwignię zabezpieczającą Ambi . Należy przesunąć dźwignię kciukiem w górę, aby włączyć ZABEZPIECZENIE (nie widać czerwonej kropki). Należy przesunąć dźwignię bezpieczeństwa w dół kciukiem, aby ją dezaktywować I WYŁĄCZYĆ ZABEZPIECZENIE (widać czerwoną kropkę – gotowy do strzału)

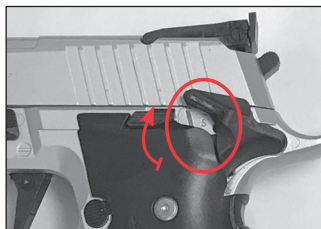

(A) BEZPIECZNY



(B) STRZAŁ

KROK 2. NALEŻY WŁOŻYĆ 12-GRAMOWY NABÓJ CO₂

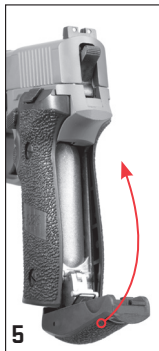
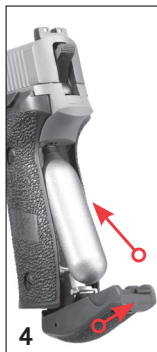
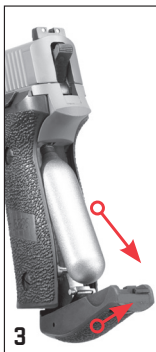

UWAGA – Jeśli nie mamy zamiaru korzystania z naboju CO₂ przez dłuższy czas, nabój CO₂ należy wyjąć.

Istnieje możliwość, że podczas wymiany naboju CO₂, w naboju pozostanie resztkowa ilość gazu. W celu niedopuszczenia do wypadków, należy sprawdzić, czy pistolet jest rozładowany, a zabezpieczenie „AKTYWOWANE” [„ACTIVATED”] przy zdejmowaniu lub zakładaniu naboju CO₂. Nigdy nie należy wsadzać naboju CO₂ „na siłę”.

Nabój CO₂ należy przechowywać z dala od źródeł wysokiej temperatury i płomieni. Temperatury przekraczające 120° F (50° C) mogą spowodować wybuch i doprowadzić do uszczerbku na zdrowiu. Naboju CO₂ nigdy nie należy wrzucać do ognia.

W przypadku kontaktu z nabojem CO₂ należy zawsze mieć założone okulary ochronne z uwagi na ryzyko obrażeń oczu. Nabój CO₂ należy wyjmować dopiero wówczas, gdy jest całkowicie pusty. Nieprzestrzeganie tego zalecenia może doprowadzić do niebezpiecznego ulatniania się pozostałości gazu. (Patrz: W celu uzyskania dalszych instrukcji należy przejść do części UŻYTKOWANIE I OBSŁUGA NABOJU CO₂.)

KROK 3. ZAŁADUJ MAGAZYNEK - NALEŻY UŻYWAĆ WYŁĄCZNIE ŚRUTU KALIBRU 0,177.

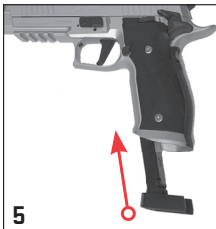
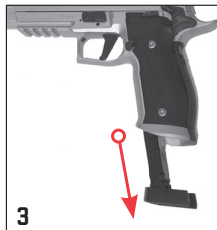
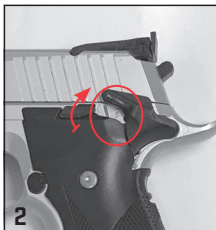

UWAGA – Wyłącznie do użytku ze śrutem kalibru 0,177. Nie należy używać śrutu więcej niż jeden raz.

UWAGA – W czasie przechowywania wiatróвки zasilanej CO₂, lufę należy skierować do podłoża i sprawdzić, czy magazynek jest pusty oraz czy w lufie nie pozostał śrut. W ten sposób zwiększa się prawdopodobieństwo uniknięcia ewentualnych wypadków w przypadku ponownego korzystania z wiatróвки CO₂.



UWAGA – W przypadku, gdy lufa została zablokowana, nigdy nie należy oddawać kolejnego strzału śrutem. Przed usunięciem niedrożności należy zawsze sprawdzać, czy „Zabezpieczenie” jest aktywowane oraz czy pistolet-wiatróвка zasilana CO₂ nie znajduje się pod ciśnieniem.

Wadliwą amunicję należy zawsze wyrzucać. Zalecamy stosowanie amunicji SIG SAUER® do wiatrówek SIG SAUER zasilanych CO₂. Nigdy nie należy ponownie używać śrutu.



KROK 4. USTAWIANIE CELOWNIKÓW

W celu ustawienia podniesienia celownika tylnego należy przekręcić śrubę w LEWO, aby podnieść lub przekręcić śrubę w PRAWO, aby zmniejszyć stopień podniesienia W DÓŁ.

W celu ustawienia poprawki na wiatr użyj śruby znajdującej się po prawej lub lewej stronie celownika tylnego. W celu ustawienia poprawki na wiatr należy przekręcić śrubę w LEWO lub w PRAWO.

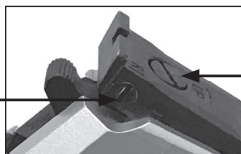
ŚRUBA USTAWIENIA POPRAWKI NA WIATR		
W LEWO	W lewo	
W PRAWO	W prawo	



ŚRUBA USTAWIENIA KĄTA PODNIESIENIA LUFY		
W GÓRĘ	Po prawej stronie	
W DÓŁ	Po lewej stronie	

KROK 5. NALEŻY CELOWAĆ DO BEZPIECZNEGO CELU

Konsekwentny strzelec przy każdym strzale korzysta z właściwej tarczy celowniczej.

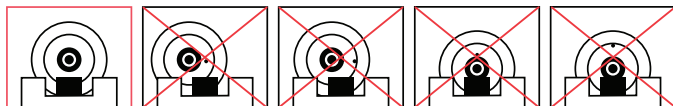

⚠ OSTRZEŻENIE – Z uwagi na moc tego pistoletu należy zachowywać szczególną ostrożność w wyborze bezpiecznego celu. Niewłaściwe cele mogą powodować rykoszet.

KROK 6. DEZAKTYWACJA ZABEZPIECZENIA STRZAŁU – USTAWIENIE ZABEZPIECZENIA TAK, ABY BYŁO WIDAĆ CZERWONĄ KROPKĘ.

W przypadku uzyskania pewności, że cel, element zatrzymujący oraz otoczenie są bezpieczne, należy dezaktywować Zabezpieczenie poprzez przesunięcie dźwigni w górę tak, aby **BYŁO WIDAĆ CZERWONĄ KROPKĘ** (Rys. C) i odciągnąć kurek. Pociągnięcie języka spustowego spowoduje teraz oddanie strzału z pistoletu.

⚠ UWAGA – NALEŻY WIEDZIEĆ, co jest zamierzonym celem, elementem zatrzymującym/ otoczeniem.

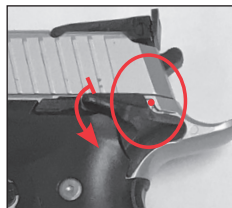

[C] STRZAŁ

UWAGA – Należy zachować szczególną ostrożność posługując się pistoletem, gdy jest on załadowany, został włożony nabój CO₂ i przeładowano pistolet, gdyż wtedy jest on gotowy do wyrzelenia śrutu po pociągnięciu języka spustowego. Po oddaniu strzału kurek zostanie przeładowany, a pistolet będzie gotowy do ponownego oddania strzału po pociągnięciu języka spustowego. Pistolet należy skierować w bezpiecznym kierunku.

KROK 7. AKTYWOWANIE ZABEZPIECZENIA – USTAWIENIE ZABEZPIECZENIA TAK, ABY CZERWONA KROPKA NIE BYŁA WIDOCZNA.

Należy wyjąć magazynek i przywrócić „Zabezpieczenie” do pozycji „WŁĄCZONE” [“ON”] **NIE WIDAĆ CZERWONEJ KROPKI** (patrz Rys. D).



[D] BEZPIECZNY

4.0 ROZŁADOWANIE AMUNICJI

Należy wycelować pistolet-wiatrówkę zasilaną CO₂ w BEZPIECZNYM KIERUNKU. Wyjąć magazynek. Oddać strzał do BEZPIECZNEGO celu. Powtarzać do czasu uzyskania pewności, że w wiatrówce zasilanej CO₂ nie ma już amunicji. Można również rozładować wiatrówkę zasilaną CO₂ poprzez wykonanie poleceń wymienionych w punkcie „Wymowanie zaklinowanej amunicji”.

5.0 WYJMOWANIE ZAKLINOWANEJ AMUNICJI

Należy wycelować wiatrówkę zasilaną CO₂ w bezpiecznym kierunku. Wyjąć magazynek. Wyjąć nabój CO₂. Wsunąć wycior kalibru 0,177 do końca wylotu lufy i ostrożnie popchnąć zablokowaną amunicję do komory nabojojowej, a następnie wyjąć. Jeśli nie ma możliwości odblokowania pistoletu CO₂, nie należy podejmować dalszych działań. Prosimy o kontakt telefoniczny z Centrum Obsługi Klienta SIG SAUER pod numerem: (603) 610-3000. **UWAGA:** W przypadku, gdy NIE zostanie użyty wycior i amunicja odpowiedniego rozmiaru może dojść do uszkodzenia lufy i anulowania gwarancji.

UWAGA – Należy sprawdzić, czy aktywowano „Zabezpieczenie” oraz czy wyjęto nabój CO₂ przed przystąpieniem do usunięcia amunicji. Przed wyjęciem naboju CO₂ należy sprawdzić, czy nie ma w nim CO₂ delikatnie odkręcając nabój CO₂ i wypuszczając powoli i stopniowo nadmiar gazu.

6.0 ROZŁADOWANIE AMUNICJI Z MAGAZYNKA

1. **NALEŻY AKTYWOWAĆ ZABEZPIECZENIE – NIE WIDAĆ CZERWONEJ KROPKI.**
2. Należy wyjąć magazynek wciskając przycisk zwolnienia magazynka.
3. Jeśli w magazynku obrotowym pozostał jakiś śrut, należy użyć wyciora kalibru 0,177 lub narzędzia podobnego rozmiaru w celu wypchnięcia śrutu z magazynka.

⚠ OSTRZEŻENIE – NIE NALEŻY zakładać, że w pistolecie nie ma już śrutu po usunięciu śrutu z magazynka. Należy sprawdzić, czy cały śrut został usunięty. Z pistoletem należy zawsze obchodzić się tak, jakby był załadowany i gotowy do wystrzału.

⚠ OSTRZEŻENIE – jeśli pistolet upadnie, należy wykonać podane poniżej czynności obsługowe w celu sprawdzenia go pod kątem rozwiązania problemów, natomiast jeśli pistolet nie działa, należy wykonać podane poniżej czynności w celu dokonania naprawy i zwrotu.

7.0 ROZWIĄZYWANIE PROBLEMÓW

NIE DOCHODZI DO WYSTRZELENIA ŚRUTU:

⚠ UWAGA - Jeśli nie dochodzi do wystrzelenia śrutu po wykonaniu wszystkich czynności obsługowych, nie należy zakładać, że pistolet nie jest załadowany. Pistolet należy trzymać skierowany w bezpiecznym kierunku.

JEŚLI NIE DOCHODZI DO WYSTRZELENIA ŚRUTU, NALEŻY PRZEPROWADZIĆ KONTROLĘ POD NASTĘPUJĄCYM KĄTEM:

1. **Czy dezaktywowano „Zabezpieczenie” (WYŁĄCZONE - OFF) – CZY WIDAĆ CZERWONĄ KROPKĘ, po pociągnięciu języka spustowego?** Jeśli „Nie”, należy powtórzyć czynności obsługowe.
2. **Czy w magazynku pozostał śrut kalibru 0,177?** Jeśli nie, należy aktywować „Zabezpieczenie” – NIE WIDAĆ CZERWONEJ KROPKI, należy napełnić magazynek odpowiednią amunicją i powtórzyć czynności obsługowe.
3. **Czy zainstalowano nabój CO₂?** Jeśli nie, należy aktywować zabezpieczenie – NIE WIDAĆ CZERWONEJ KROPKI i włożyć nowy nabój CO₂ powtarzając wszystkie kroki w ramach tej czynności. Patrz część dotycząca charakterystyki CO₂.
4. **Jeśli nadal nie dochodzi do wystrzału.** Należy postępować zgodnie z poniższą uwagą.

UWAGA – jeżeli po sprawdzeniu czterech wymienionych wyżej aspektów nadal nie można oddać strzału z pistoletu, pistolet może być uszkodzony. Może to oznaczać niebezpieczeństwo. Może być załadowany śrutem nawet jeśli nie doszło do jego wystrzelenia. Pistolet należy zawsze traktować tak, jakby był załadowany. Nigdy w żadnym wypadku nie należy zaglądać do lufy pistoletu. Należy aktywować zabezpieczenie – nie widać czerwonej kropki. Wyjąć nabój CO₂ i wysłać pistolet bezpośrednio do wydziału obsługi produkcyjnej spółki SIG SAUER (patrz część poświęcona naprawom).

8.0 BEZPIECZNE UŻYTKOWANIE I OBSŁUGA NABOJ CO₂

Istnieje możliwość, że określone warunki mogą wpływać na nabój CO₂, co może oddziaływać na jego poprawne działanie. Warunki te obejmują użytkowanie, konserwację oraz przechowywanie w temperaturach wykraczających poza zakres (59°F/15°C – 69,8°F/21°C). Na działanie naboju CO₂ może również wpływać gwałtowne, szybkie oddawanie strzałów z wiatróvky zasilanej CO₂.

1. Wysokie temperatury mogą wpływać na wzrost ciśnienia w naboju CO₂, a także w pistolecie prowadząc do zwiększenia ciśnienia eksploatacyjnego powyżej normy. Takie nadmierne ciśnienie może powodować nieprawidłowe działanie lub trwałe uszkodzenie pistoletu. Maksymalna temperatura przechowywania lub temperatura eksploatacyjna nie powinna przekraczać 122°F (50°C). Taką temperaturę można uzyskać zostawiając pistolet wystawiony na bezpośrednie oddziaływanie światła słonecznego w pogodny dzień. Zatem w celu właściwej eksploatacji pistoletu nie należy narażać go ani naboju CO₂ na oddziaływanie wysokich temperatur lub bezpośredniego światła słonecznego przez dłuższe okresy czasu. W przeciwnym wypadku może dojść do rozgrzania i eksplozji naboju CO₂, co może doprowadzić do uszkodzenia wiatróvky oraz spowodować uszczerbek na zdrowiu lub śmierć osób znajdujących się w jej otoczeniu.
2. Oddawanie strzałów seryjnych szybko następujących po sobie może spowodować obniżenie temperatury w pistolecie, jak również w naboju CO₂. Może to skutkować niższymi prędkościami pocisków, a może nawet obniżyć ciśnienie gazu na tyle, że uniemożliwi to oddanie strzału z pistoletu. Taki stan może w szczególności występować przy oddawaniu strzałów w warunkach niskich temperatur, przy czym można tego uniknąć zapewniając dłuższe odstępy czasowe pomiędzy wystrzałami. Pozwala to na zwiększenie temperatury oraz ciśnienia oraz osiągnięcie normalnych prędkości.
3. W trakcie szybkiego, gwałtownego oddawania strzałów prędkość wylotowa obniży się z każdym oddawanym strzałem. Może to wpływać na dokładność strzelania oraz zmniejszoną liczbę wystrzałów przypadającą na nabój CO₂.
4. Należy zatem zachować ostrożność i upewnić się, że nie oddaje się strzałów z pistoletu z nabojem CO₂ przy zbyt niskim ciśnieniu. Oto kilka wskaźników niewystarczającej wartości ciśnienia:
 - A) Odgłos wystrzału nie jest tak głośny, jak w przypadku pełnego naboju.
 - B) Obniżona prędkość śrutu, co może sygnalizować uderzenie celu przez śrut, ale w niższym miejscu, niż miałyby to miejsce z pełnym nabojem CO₂ (Co oznacza, że obniżyła się prędkość strzelania).

9.0 PRZECHOWYWANIE

- Przed odłożeniem wiatrówki zasilanej CO₂ do przechowywania należy sprawdzić, czy zabezpieczenie jest „AKTYWOWANE”, magazynek jest rozładowany, a nabój CO₂ wyjęty.
- Wiatrówki CO₂ należy przechowywać w taki sposób, aby chronić je przed nieuprawnionym użyciem przez dzieci lub inne osoby.
- Wzornictwo tychże produktów przypomina pod względem wyglądu, obsługi i sposobu działania broń palną. Produkty te należy przechowywać w taki sposób, aby chronić je przed kradzieżą i dalszym niewłaściwym użyciem.

10.0 NAPRAWY I ZWROTY



Wiatrówka zasilana CO₂, która nie działa prawidłowo, może stanowić zagrożenie. Nie należy podejmować prób samodzielnej naprawy pistoletu, ponieważ może to powodować nieprawidłowość jego funkcjonowania. Należy korzystać z wyciora prawidłowego kalibru (0,177/4,5mm, 0,22/5,5mm) jeśli dojdzie do zablokowania śrutu w lufie. W przypadku braku możliwości jego usunięcia nie należy podejmować dalszych czynności. Prosimy o kontakt telefoniczny z Centrum Obsługi Klienta SIG SAUER® pod numerem: (603) 610-3000. W przypadku potrzeby dokonania zwrotu wiatrówki zasilanej CO₂ do Wydziału Serwisu SIG SAUER, należy wykonać następujące kroki:



1. Przede wszystkim należy skontaktować się z Centrum Obsługi Klienta pod numerem (603) 610-3000 w celu uzyskania numeru „Autoryzacji zwrotu produktu (RMA)”, co umożliwi spółce SIG SAUER śledzenie statusu Państwa zwrotu od momentu odbioru w SIG SAUER po dokonanie zwrotu do Państwa. Prosimy o niewysyłanie swojej wiatrówki zasilanej CO₂ do momentu uzyskania numeru RMA.
2. Należy sprawdzić, czy ze zwracanej wiatrówki CO₂ zostały rozładowane magazynki i w zwracanych magazynkach nie ma śrutu.
3. Należy sprawdzić czy z wiatrówki zasilanej CO₂ wyjęto naboje CO₂.
4. Należy zapakować wiatrówkę zasilaną CO₂ w sposób bezpieczny, aby zapobiec uszkodzeniom. Należy załączyć pismo zawierające Państwa imię i nazwisko, dokładny adres, numer telefonu, pod którym można się skontaktować w ciągu dnia, model i numer seryjny oraz szczegółowy opis problemu, który się pojawił lub prac, które, zgodnie z Państwa życzeniem, mają zostać przeprowadzone. Z wyjątkiem dodatkowych magazynków, nie należy dołączać żadnych innych akcesoriów takich jak elementy optyczne lub montażowe ani naboju CO₂.
5. Spółka SIG SAUER nie odpowiada za żadną wiatrówkę zasilaną CO₂ do momentu jego odebrania, ani za żadne uszkodzenia powstałe w trakcie wysyłki.
6. Pistolety-wiatrówki zasilane CO₂ należy wysłać ubezpieczoną przesyłką przedpłaconą (nie przyjmujemy wysyłek za pobraniem) na adres:

SIG SAUER, Inc. Attention: Service Department
18 Industrial Drive, Exeter, NH 03833

Należy pamiętać o zapisaniu swojego numeru RMA na opakowaniu.

JEŚLI WSKAZÓWKI ZAWARTE W PODRĘCZNIKU OBSŁUGI WIATRÓWKI CO₂ NIE SĄ ZROZUMIAŁE, OBOWIĄZKIEM UŻYTKOWNIKA/ WŁAŚCIELCA JEST KONTAKT Z DZIAŁEM OBSŁUGI KLIENTA POD NUMEREM: (603) 610-3000 PRZED UŻYCIEM WIATRÓWKI ZASILANEJ CO₂.

JEDNOROCZNA (1), OGRANICZONA GWARANCJA SPÓŁKI SIG SAUER®

SIG SAUER gwarantuje, że załączony pistolet-wiatrówka został oryginalnie wyprodukowany i jest wolny od wad materiałowych, produkcyjnych i mechanicznych. Przez okres jednego roku spółka SIG SAUER zobowiązuje się do korygowania wszelkich wad wiatrówki na rzecz pierwszego nabywcy w drodze naprawy, regulacji lub wymiany, według uznania spółki SIG SAUER, przy pomocy identycznych elementów, bądź elementów o podobnej jakości (lub poprzez wymianę pistoletu-wiatrówki według uznania spółki SIG SAUER); jednakże pod warunkiem, że pistolet zostanie zwrócony w stanie niezaladowanym, przesyłką opłaconą z góry na adres: SIG SAUER 18 Industrial Drive, Exeter, NH 03833. W przypadku żądania naprawy gwarancyjnej będzie wymagany dowód zakupu. Niniejsza gwarancja roczna traci ważność w przypadku niewłaściwego użytkowania wiatrówki, jej uszkodzenia (poprzez przypadkowe lub inne wystrzelenie nieodpowiedniej amunicji, oddanie strzału z niedrożnej lufy, uszkodzenia wskutek niewykonanie właściwej i niezbędnej konserwacji zgodnie z opisem w podręczniku dołączonym do wiatrówki lub w przypadku naprawy lub zmiany bez zezwolenia, również w wyniku przeprowadzenia czynności o charakterze kosmetycznym na wiatrówce. Niniejsza gwarancja roczna nie ma zastosowania w przypadku normalnego zużycia jakiegokolwiek części. Z zastrzeżeniem powyższego niniejsza gwarancja roczna uprawnia do uzyskania naprawy, regulacji lub wymiany objętej nią wiatrówki lub jej części wyłącznie na rzecz pierwszego nabywcy, a prawo to nie przechodzi w drodze cesji na żadną inną osobę. Niniejsza gwarancja nie ma zastosowania względem żadnych akcesoriów. Niniejsza gwarancja obowiązuje wyłącznie względem wiatrówek zakupionych w Stanach Zjednoczonych. GWARANCJE DOROZUMIANE, ZDATNOŚĆ DO SPRZEDAŻY LUB PRZYDATNOŚĆ UŻYTKOWA ZGODNA Z PRZEZNACZENIEM, W OBOWIĄZUJĄCYM ZAKRESIE, OGRANICZONE SĄ DO OBOWIĄZUJĄCEGO OKRESU GWARANCJI OKREŚLONEGO NA NINIEJSZEJ STRONIE. WYŁĄCZNE ŚRODKI ZARADCZE NABYWCY W ZWIĄZKU Z NARUSZENIEM LUB WYKONANIEM DOWOLNEJ GWARANCJI WOBEC SIG SAUER SĄ OKREŚLONE NA NINIEJSZEJ STRONIE. W ŻADNYM WYPADKU SPÓŁKA SIG SAUER ANI ŻADNA SPÓŁKA Z NIĄ STOWARZYSZONA NIE BĘDZIE PONOSIĆ ODPOWIEDZIALNOŚCI ZA SZKODY PRZYPADKOWE LUB WTORNE.



SIGSAUER
when it counts®





www.sigsauer.com







SIGSAUER[®]
when it counts[®]

**FOR PRODUCT SERVICE ON THIS MODEL,
PLEASE CALL (603) 610-3000 EXT. 1**

72 Pease Boulevard, Newington, NH 03801 USA

P/N 5700659-20 REV00

www.sigsauer.com