

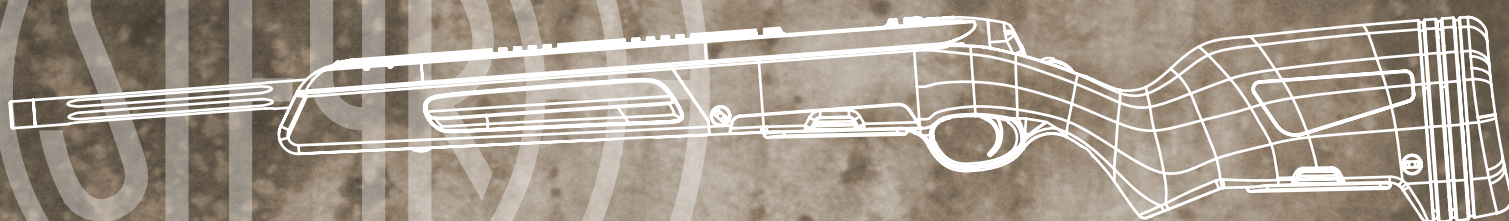

STEYR SCOUT



Manual

Manuel de l'utilisateur

Manual de usuario

Ref. 19584

Ref. 19635

US Ref: 50292

US Ref: 50303

Read through this manual before use

Lisez ce manuel avant utilisation

Lea este manual antes de utilizar

Assure you're 100% updated on product users information online at www.ActionSportGames.com

Type product ref. no. online in search for your products.

Assurez-vous que vous êtes 100% à jour sur les informations des produits en ligne sur le site www.ActionSportGames.com.

Type produit ref. numéro. dans la barre de recherche des produits sur notre site en ligne.

Asegúrese de estar 100% actualizado con la información de productos para el usuario en

www.actionSportGames.com. Escriba el número de referencia de producto online y busque su producto.



For Replica use only
Utiliser uniquement pour les répliques
Usar sólo con réplicas

Steyr Scout

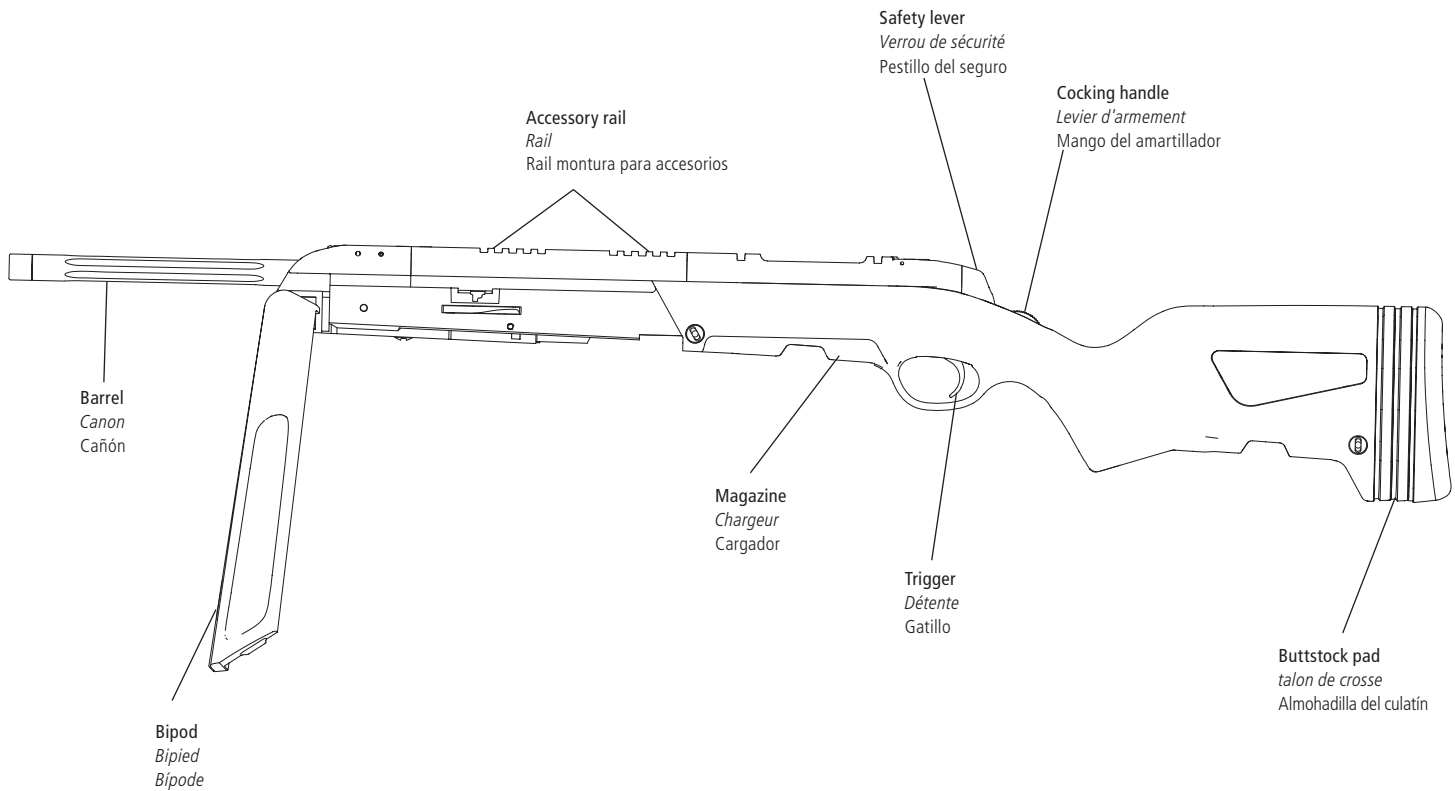

Congratulations with your new Steyr Scout Airsoft gun. Read through this manual before use.

Félicitations pour votre nouveau Steyr Scout. Lisez ce manuel avant utilisation.

Enhorabuena por su nuevo Steyr Scout, un arma de Airsoft. Lea este manual antes de utilizar.

! **Not a toy.** Adult supervision required. Misuse or careless use may cause serious injury or death. Always wear eye-protection when using this product. Read and follow instructions carefully before use. This product is a high-powered Airsoft gun, recommended for adult use (18 years and up).

Ceci n'est pas un jouet, et doit être placé sous le contrôle d'un adulte. Une mauvaise utilisation risque de provoquer des blessures sérieuses ou la mort. Utilisez toujours des lunettes de protection. Lisez et suivez les instructions avant utilisation. Ce produit est interdit aux moins de 18 ans.

No es un juguete. Es necesario contar con la supervisión de un adulto. El uso incorrecto o descuidado puede ocasionar lesiones graves o la muerte. Emplee protección ocular siempre que use el arma. Lea cuidadosamente y siga las instrucciones antes del uso. Debido a la gran potencia del arma de Airsoft, se recomienda que la utilicen mayores de 18 años.

Warning / Avertissement / Advertencia



Always wear safety goggles when using your Airsoft gun.

Portez toujours des lunettes de protection lorsque vous utilisez votre réplique.

Utilice siempre gafas protectoras cuando emplee su réplica.

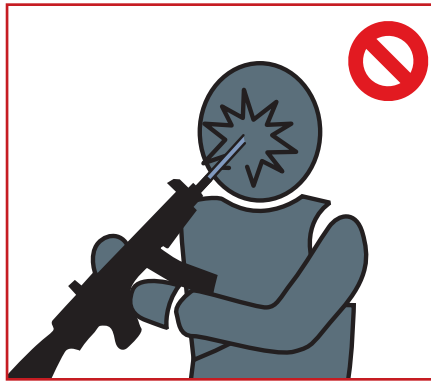

Do not look directly into the gun barrel.

Ne regardez pas directement dans le canon de votre réplique.

No mire directamente hacia el cañón de la réplica.



Never aim or shoot at people or animals. Always set the selector on "safe" position (except when you are ready to shoot a target).

Ne visez et ne tirez jamais sur une personne ou un animal. Veuillez régler le sélecteur sur la position sécurité (excepté lorsque vous êtes prêt à tirer sur votre cible).

Nunca apunte o dispare hacia personas o animales. Mantenga siempre el seguro en la posición "safe" hasta que esté listo para disparar al blanco.



Select a safe place for operating the Airsoft gun. Avoid shooting in public places.

Choisissez un endroit sûr pour utiliser votre réplique à billes, évitez les endroits publics.

Escoja un lugar seguro para disparar la réplica. Evite lugares públicos.



Never shoot holding the Airsoft gun sideways as the BB pellets will curve (this is due to the Hop-up system).

Ne tenez jamais la réplique de travers. Les billes peuvent partir à droite ou gauche. (Cela est dû au système de Hop-up).

Jamás agarrar y disparar la réplica horizontalmente, por el sistema Hop-up los proyectiles BB podrán cambiar de dirección en el aire.



Do not disassemble gun yourself. Always contact your local retailer.

Ne jamais démonter ou modifier votre réplique. Veuillez contacter votre revendeur d'airsoft pour toute question.

No desarme la réplica usted mismo. Póngase siempre en contacto con el revendedor local.



Always treat the Airsoft gun as if it were loaded. Do not carry the Airsoft gun in open view. Always transport the Airsoft gun unloaded in a locked case. Do not openly brandish the Airsoft gun, as this may be perceived by others (including law enforcement units) as a threat, and cause prompt reaction. Always use precision 6mm BBs for this Airsoft gun. Never use any used or damaged BBs.

Manipulez toujours votre réplique comme si elle était chargée. Ne pas porter cette réplique sur vous en public. Transportez toujours la réplique déchargée, dans une mallette verrouillée. Ne pas ouvertement brandir votre réplique, car cela peut être perçu par d'autres (y compris les unités de police) comme une menace, et provoquer des troubles à l'ordre public. Veuillez toujours utiliser des billes de précision avec votre réplique à billes 6 mm. N'utilisez jamais de billes déjà utilisées.

Siempre trate la réplica como si estuviera cargada. No lleve la réplica en vista pública. Transporte la réplica descargada, en una funda cerrada. No blandir la réplica abiertamente, ya que esto puede ser percibido por otras personas (incluso unidades de la policía) como una amenaza, y provocar una reacción instantánea. Utilice siempre BBs 6 mm para su réplica. Nunca utilice BBs disparados o dañados.

Safety / Sécurité / Seguridad

○ Safety ON
Sécurité "on"
Seguro "on"

● Safety OFF
Sécurité "off"
Seguro "off"

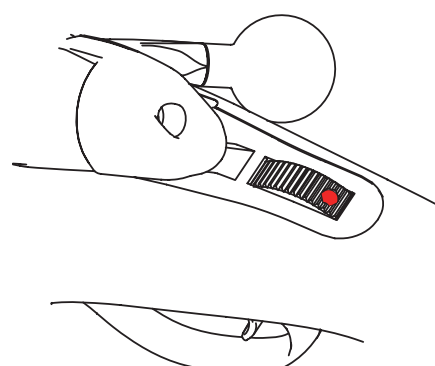
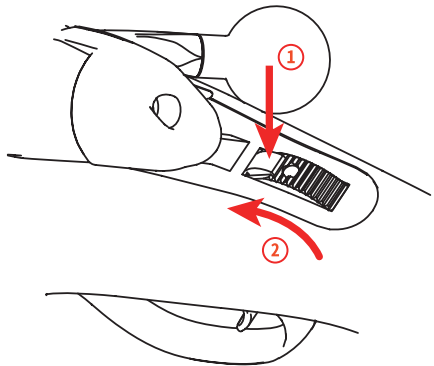

Loading magazine / Approvisionnement du chargeur / Cargar el cargador

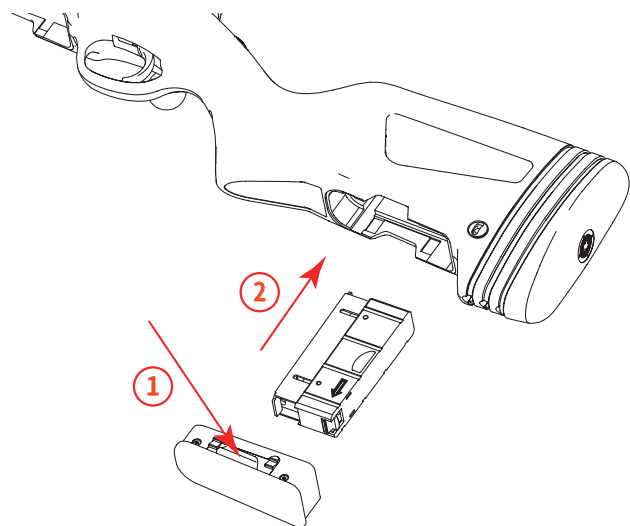
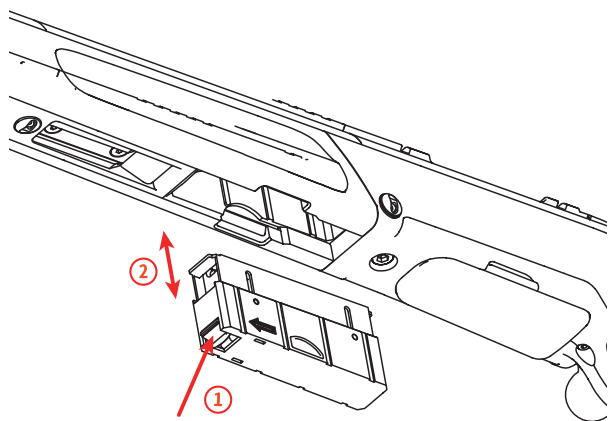

Push the magazine release button and pull out the magazine.

Appuyez sur le bouton de libération du chargeur et retirez le chargeur.

Pulse el botón de liberación del cargador y tire el cargador hacia abajo.

Load 6mm BBs into the magazine.

Remplir le chargeur avec des billes de 6mm.

Cargar los BBs de 6 mm en el cargador.

Reinsert the magazine into the Airsoft gun and push it until a click is heard.

Réinsérez le chargeur dans la réplique en le poussant jusqu'à entendre un clic.

Reinsertar el cargador en su réplica, empujándolo hasta que se escuche un clic.

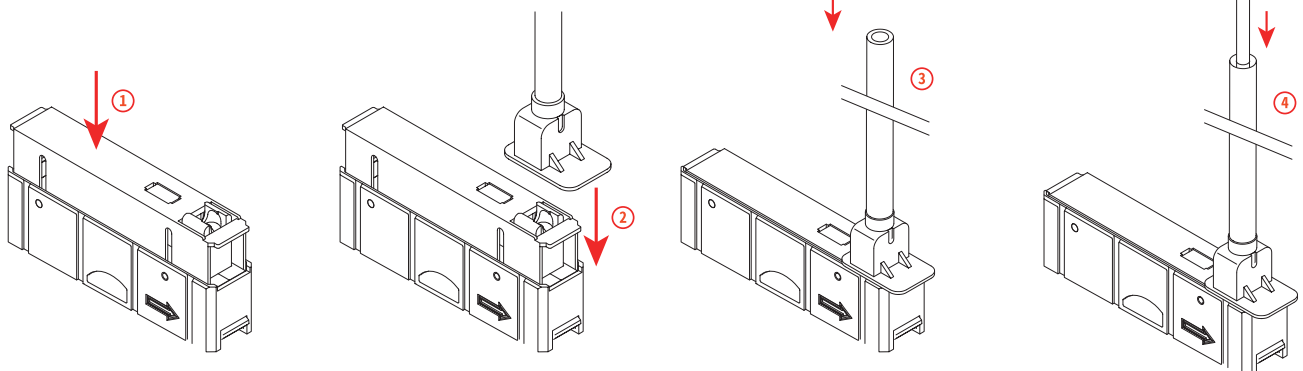

Firing / Tirer / Disparo

Open the cocking handle.

Ouvrez le levier d'armement.

Abra el mango del amartillador.

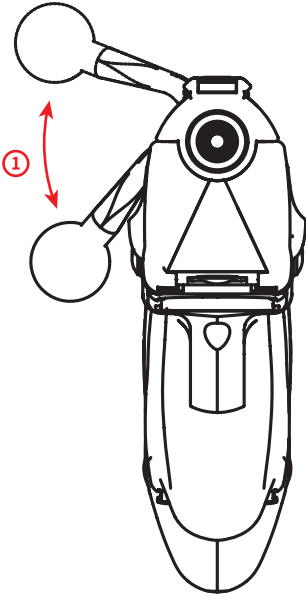

Pull back the cocking handle. Push the cocking handle forward. Close the cocking handle.

Tirez le levier d'armement en arrière. Poussez le levier d'armement en avant. Abaissez le levier d'armement.

Tire del mango del amartillador hacia atrás. Empuje el mango del amartillador hacia delante. Cierre el mango del amartillador.

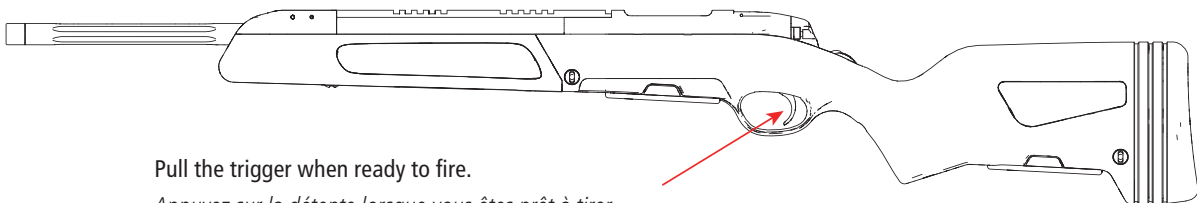
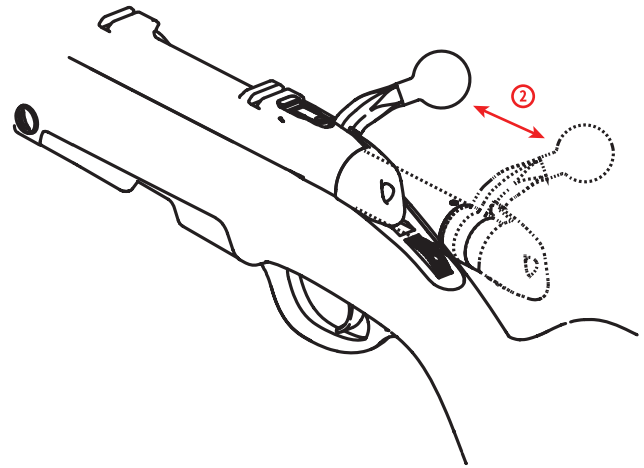

Pull the trigger when ready to fire.

Appuyez sur la détente lorsque vous êtes prêt à tirer.

Apriete el gatillo cuando esté listo para disparar.

Cheek rest adjustment / Appui-joue ajustable / Ajuste del soporte de mejilla

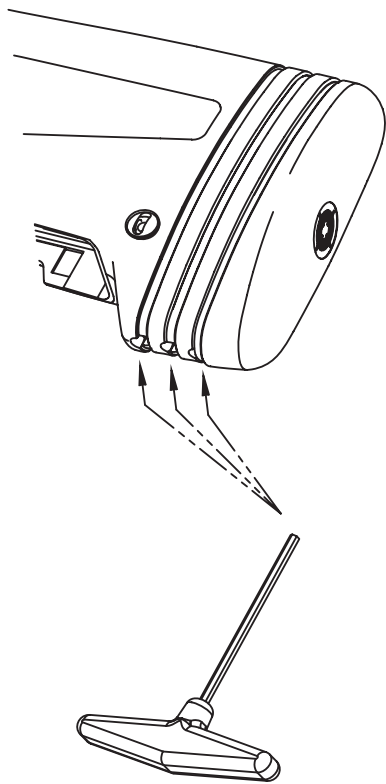

Release the screws to adjust the buttstock pad.
The buttstock pad can now be adjusted horizontally.

Ôtez la vis pour ajuster le talon. De crosse peut maintenant être ajusté horizontalement.

Libere el tornillo para ajustar la almohadilla de la culata. Ahora podrá ajustar horizontalmente la almohadilla de la culata.

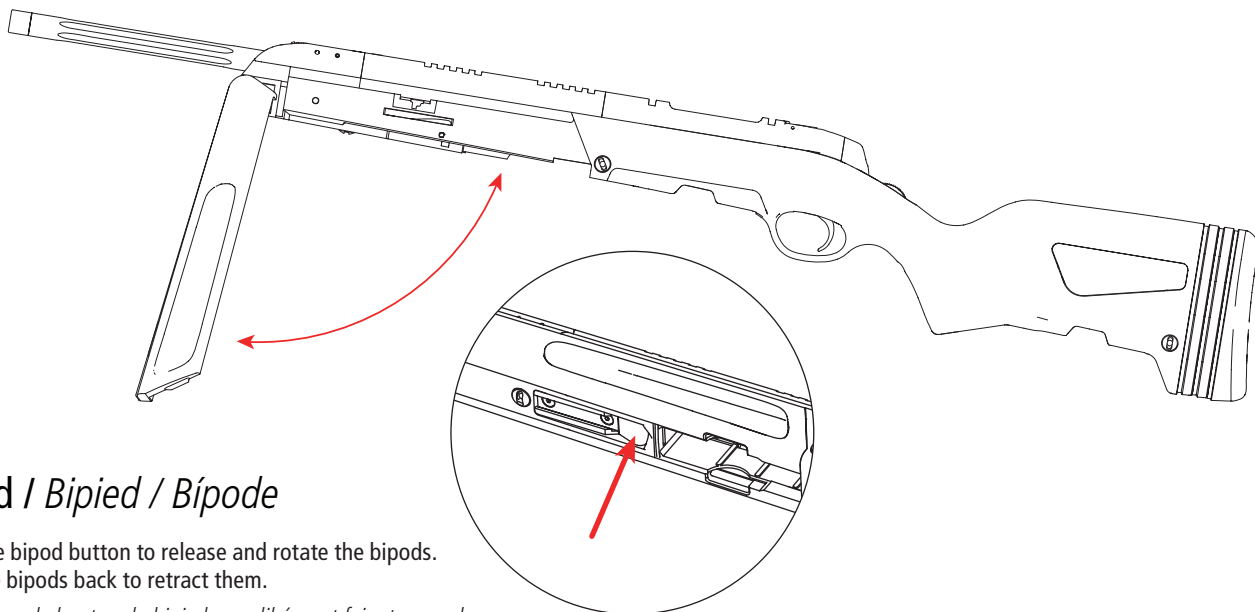
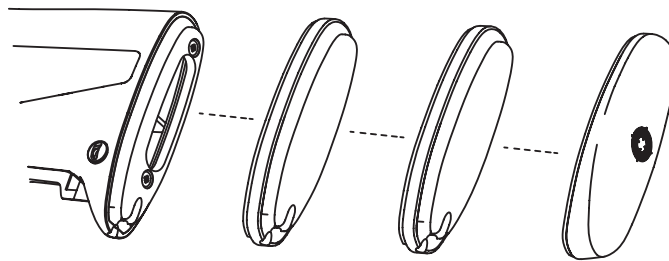

Bipod / Bipied / Bípode

Press the bipod button to release and rotate the bipods.
Push the bipods back to retract them.

Appuyez sur le bouton du bipied pour libérer et faire tourner les bipieds. Repoussez les bipieds pour les rétracter.

Presione el botón del bípode para extraer y rotar los bípodes.
Empuje los bípodes hacia atrás para retraerlos.

Hop-up adjustment / Réglage du Hop-up / Ajuste del Hop-up

By applying a back-spin to the BBs when firing, the trajectory of the BBs can be altered in order to obtain better flight and precision of the BBs – referred to as the Hop-up system. There are two types of Hop-up systems; the fixed and the adjustable. The adjustable Hop-up system allows for fine-tuning the trajectory of the BBs.

En appliquant un effet rétro aux billes pendant le tir, leur trajectoire peut être modifiée dans le but d'obtenir une meilleure portée et précision. Il y a deux types de système Hop-up ; le fixe et le modifiable. Le réglage du système Hop-up permet d'affiner la trajectoire des billes.

Si se aplica una rotación hacia atrás a los BBs cuando se dispara la réplica, la trayectoria de los BBs pueden ser alterados para obtener un mejor disparo y precisión de los BBs, conocido como el sistema Hop-up; existe el sistema fijo y ajustable. El sistema de ajuste del Hop-up permite afinar la trayectoria de BBs.

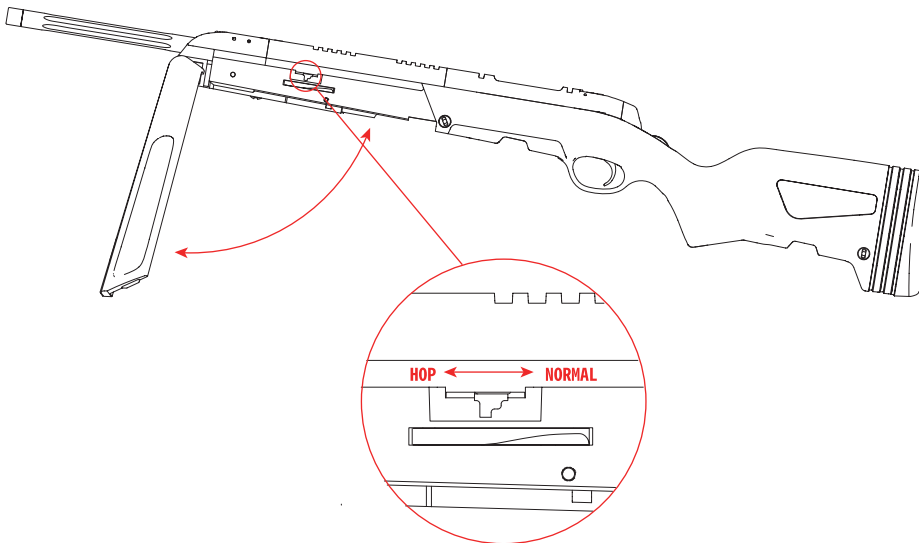

Gradually turn the adjustment dial towards "Hop" and fire a round or two to see the effect. Continue to adjust until the BBs fly straight/horizontally. Perfect Hop-up is applied when the BBs fly straight.

Progressivement tourner la molette vers la position « Hop » et tirez un ou deux coups pour vérifier l'effet. Continuez le réglage jusqu'à ce que la bille vole droite et horizontale. L'ajustement optimum du Hop-up est atteint quand la bille vole parfaitement droite.

Gire el dial de Hop-up poco a poco hacia 'Hop', dispare una vez o dos veces para ver el efecto. Siga ajustando hasta que los BBs sigan una línea recta en el aire, eso es la posición perfecta.

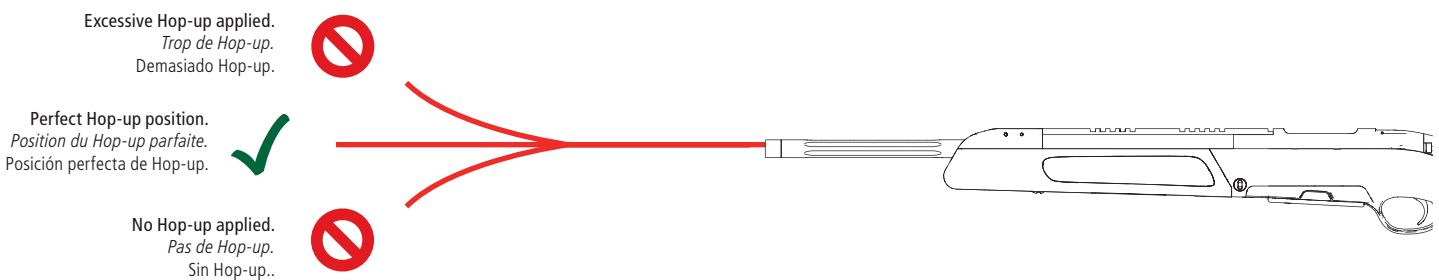

Excessive Hop-up applied.
Trop de Hop-up.
Demasiado Hop-up.



Perfect Hop-up position.
Position du Hop-up parfaite.
Posición perfecta de Hop-up.



No Hop-up applied.
Pas de Hop-up.
Sin Hop-up..



Length	Weight	Caliber	Magazine	Material	Energy	Velocity
Länge	Gewicht	Kaliber	Magazin	Material	Leistung	Geschwindigkeit
Longueur	Poids	Calibre	Capacité du chargeur	Matière	Énergie	Vélocité
Longitud	Peso	Calibre	Capacidad del cargador	Material	Energía	Velocidad
1000mm	2950 g	6 mm	28	Nylon/Metal	2.0 Joule	140 ms / 459 fps





Rear Sight

The rear sight is easily accessible. You can pull it up or down depending on your need.

Viseur arrière

Le viseur arrière est facilement accessible. Vous pouvez le monter ou le descendre selon vos besoins.

Mira trasera

La mira trasera es de fácil acceso. Se puede subir o bajar según lo necesite.

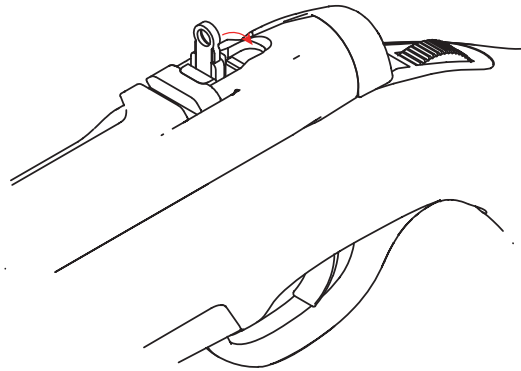
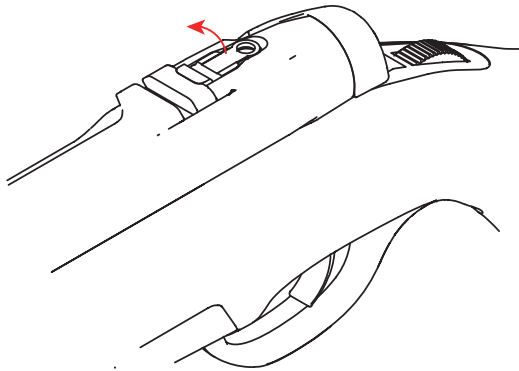

Front Sight

Push the switch on the front sight to have it flip up. Repeat to return the sight.

Viseur avant

Appuyez sur l'interrupteur du viseur avant pour le faire basculer vers le haut. Répétez pour faire revenir le viseur.

Mira delantera

Presione el botón en la mira delantera para bascularla. Repita para volver a la mira.

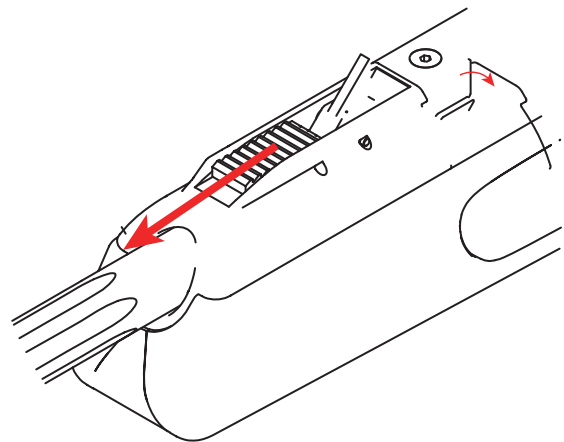
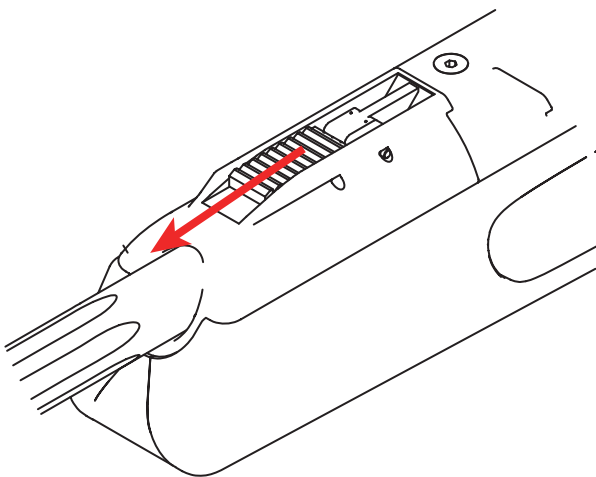

Accessories / Accessoires / Accesorios

Magazine / Chargeur / Cargador

Magazine, 28rd

Ref. 19585

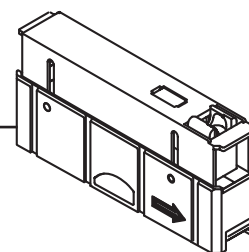

6 mm BBs / Billes de 6 mm / BBs de 6 mm

BLASTER®, 3300 pcs. (0.20g)

Ref. 19402

BLASTER®, 3300 pcs. (0.25g)

Ref. 19404

Precision Ammunition Heavy, 1000 pcs. (0.36g)

Ref. 18723

Precision Ammunition Heavy, 1000 pcs. (0.40g)

Ref. 18413

Precision Ammunition Heavy, 1000 pcs. (0.43g)

Ref. 18724



Scopes / Lunette de visée / Visores

Short Dot sight red/green

Ref. 19214



4X32 Scope w. High mount ring Ø25,4x21x11mm

Ref. 18609



AIR SOFT GUN

Décret N° 99-240 du 24 mars 1999 Réglementant la vente en France. Objet ayant l'apparence d'une arme à feu.

«DISTRIBUTION INTERDITE AUX MINEURS».
«ATTENTION NE JAMAIS DIRIGER LE TIR VERS UNE PERSONNE».

Le port de lunettes de protection est obligatoire. Avant tout usage, lire attentivement la notice incluse dans la boîte. Compte tenu du réalisme de ces modèles factices, il est rappelé que la loi interdit le port de tout objet susceptible de constituer une arme dangereuse pour la sécurité publique.

Suojaudu aina soujalaseilla tai maskilla.

Käytä vain korkealaatuisia kuulia. Takuu ei korvaa huonolaatuisten kuulien aiheuttamaa rikkoutumista. Ei alle 18-vuotiaille. Tämä ase ei ole lelu. Lue huolto – ja käyttöohjeet ennen käyttöä.

Skydda dig alltid med skyddsglas eller skyddsmask.

Använd endast högklassiga kulor. Garantin ersätter inte skador som uppkommit då kulor av dålig kvalitet används. Inte för personer under 18 år. Detta vapen är inte en leksak. Läs service- och bruksanvisning före användning.



WARNING



This is not a toy. Misuse may cause serious injury, especially to the eye. Eye protection designed for airsoft guns must be worn by the user and any person within range. Read the owner's manual before using.

This airsoft gun is intended for those 18 years of age or older. Adult supervision is required.

Do not change the coloration and/or markings to make it look more like a firearm. It may confuse people and/or the police and may be a crime.

Do not misuse this airsoft gun. Do not brandish or display this airsoft gun in public.

When using this airsoft gun be aware of all requirements imposed by applicable U.S. federal, state, and local laws, regulations, and administrative policies related to airsoft equipment and/or use of said equipment.

CAUTION

Store the airsoft gun unloaded in a safe and proper manner, and check to see that the airsoft gun is unloaded when removed from storage or received from another person.

Treat every airsoft gun as if it is loaded.

Always wear eye protection designed for airsoft guns when handling or shooting or in range of any airsoft gun, and wear them over prescription glasses.

Keep your finger off the trigger until ready to shoot.

Never point the airsoft gun at anything you do not wish to shoot.

Keep the airsoft gun on safe until ready to shoot.

Avoid ricochet. Never shoot at a hard or flat surface or at water.

Backstops should be inspected for wear before and after each use. Discontinue use if the backstop surface shows signs of failure. Since backstop surfaces eventually fail, always place the backstop in a location that will be safe should the backstop fail. Discontinue the use of a backstop if the projectile rebounds or ricochets.

ADVISORY

Perform routine inspection and maintenance, including:

(a) Modification of the gun mechanism may cause a gun to malfunction and tampering with a gun may make it unsafe to use.

(b) Any change in the performance, such as lowered trigger force and shortened trigger travel, indicates possible wear and that such guns should be inspected, replaced, or properly repaired, and repairs should only be made by qualified personnel.

(c) Check any gun that has been dropped to ensure that its function has not been affected.



Made in Taiwan under licence by ActionSportGames® A/S, Denmark and Steyr Arms, Austria.
Hergestellt in Taiwan unter der Lizenz der Firmen ActionSportGames® A/S, Dänemark und Steyr Arms, Österreich
Fabriqu     Taiwan sous licence de la soci  t  ActionSportGames® A/S, Danemark et de Steyr Arms, Autriche
Fabricado en Taiwan bajo licencia de ActionSportGames® A/S, y Steyr Arms, Austria.

Steyr Arms, Austria and the logo are registered trademarks of Steyr Arms, Austria and are used under worldwide exclusive license for Airsoft Guns by ActionSportGames® A/S, Denmark.

Steyr Arms,  sterreich und das Logo sind gesch tzte Marken der Steyr Arms,  sterreich und werden unter exklusiver Lizenz f r Airsoft Gun von ActionSportGames® A/S, D nemark, verwendet.

Steyr Arms, Autriche et le logo sont des marques d pos  es de Steyr Arms, Autriche et sont utilis  es sous licence exclusive mondiale pour le AIRSOFT GUN par ActionSportGames® A/S, Danemark.

Steyr Arms, Austria y su logo son marcas registradas de Steyr Arms, Austria y se usan bajo licencia exclusiva mundial para armas de airsoft por ActionSportGames® A/S, Dinamarca.

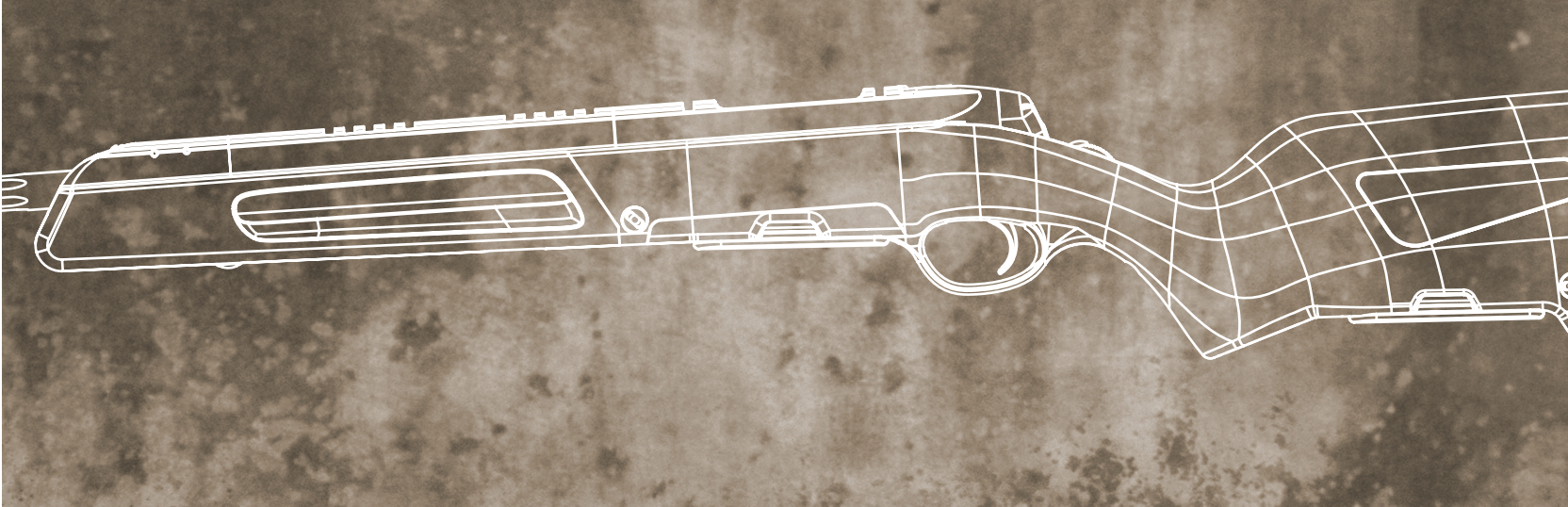

ActionSportGames® A/S
Bjergvangen 1
DK-3060 Espergaerde
Denmark

www.actionsportgames.com

 **WARNING**
Cancer and
reproductive harm –
www.P65Warnings.ca.gov.

 **ADVERTENCIA**
Cáncer y daño
reproductivo –
www.P65Warnings.ca.gov.



0005_0520