

Wenn Sie langfristig planen!

- 1 Sicherheitsventil
- 2 Puffertank mit Füllstandsanzeige und Niveauschalter
- 3 Isolierte Wärmetauscher
- 4 Leichtgängige und robuste Kunststoffrollen mit Bremse
- 5 vollautomatisches Systemsteuerung
- 6 Gastherme für Erdgas, PB oder Propan
- 7 Eingebaute Produktpumpe mit By-pass Ventil



Pasteurisieranlage

Pasteurisieranlage mit elektrischer Heizung und Röhrenwärmetauscher. Einfache Bedienung mit manueller Durchflußregelung und Digitalanzeige zur Temperaturüberwachung. Der Pasteur ist Standard mit einer Bag-in-Box (für Saft oder andere Flüssigkeiten) Abfüller erhältlich.

Technische Daten:

- Nennleistung: 100 / 180 / 300 L/h (bei einer Abfülltemperatur von 80°C)
- Strombedarf: 9 / 18 / 27 kW, 400 V, 32 A
- Material: Wnr. 1.4301, AISI 304 Edelstahl
- Gewicht: 75 / 85 / 115 kg
- IP65 Elektrische Steuerung
- Anschluss: DN 25
- Automatische temperaturregulierung
- Manuelle bedienung
- Einfach zu reinigen mit der Hilfe von Schwammbällen
- Minimale Wartung
- Verstellbare Maschinenfüße

Zubehör: Manueller BiB Füller mit digitaler Waage
Schwammbälle zum Reinigen

Optional:

- Flaschenfüll Modul mit 2-Flaschenfüller für verschiedene Flaschengrößen
- Saft Pumpe zur Auffüllung den oberen (Saftwanne) Puffertank

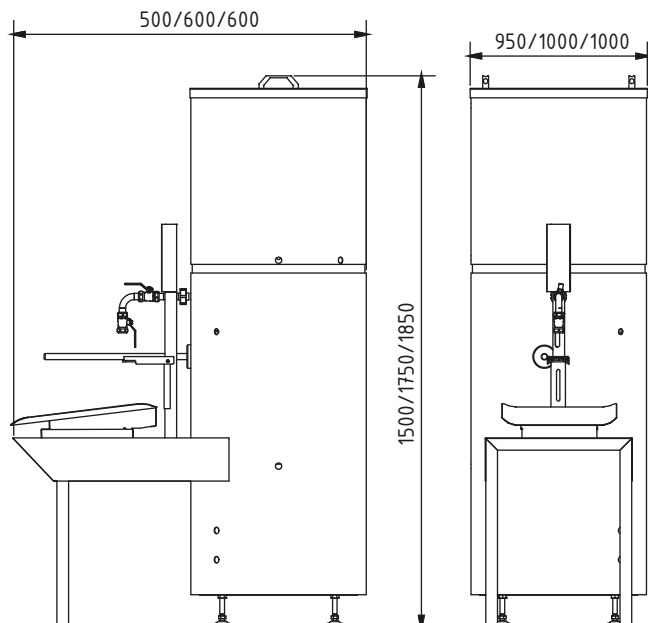

Pasteurisieranlage

Pasteurisieranlage mit Gas-Therme und Röhrenwärmetauscher. Durch die automatische Temperaturregelung ist die Anlage geeignet für schonende Pasteurisierung von Fruchtsaft oder Gemüsesaft. Automatische Steuerung und temperaturregelung, bei vollem Vorlaufbehälter in Stand-By geschaltet.

Technische Daten:

- Nennleistung: 300 L/h (bei einer Abfülltemperatur von 80°C)
- Strombedarf: 1 kW, 230 V, 6 A
- Gas-Therme: 30 kW
- Brennstoff: Propan, PB oder Erdgas
- Material: Wnr. 1.4301, AISI 304 Edelstahl
- Gewicht: 300 kg
- IP65 Elektrische schaltkasten
- Anschluss: DN 25
- Abgasführung: 60/100 mm
- Automatische temperaturregulierung
- Automatische By-pass System
- Einfach zu reinigen mit der Hilfe von Schwambällen
- Minimale Wartung

Optional:

- Manuelle Flaschenabfüllanlage
- Manuelle Bag in Box Abfüller mit Digitaler wäge
- Halbautomatische Bag in Box BIB TOP 180 Abfüller mit automatischer Dosierung

Zubehör:

Schwambälle zum Reinigen



Halbautomatische Bag in Box Abfüllanlage



Flaschenabfüllanlage

Manuelle Bag in Box Abfüllanlage

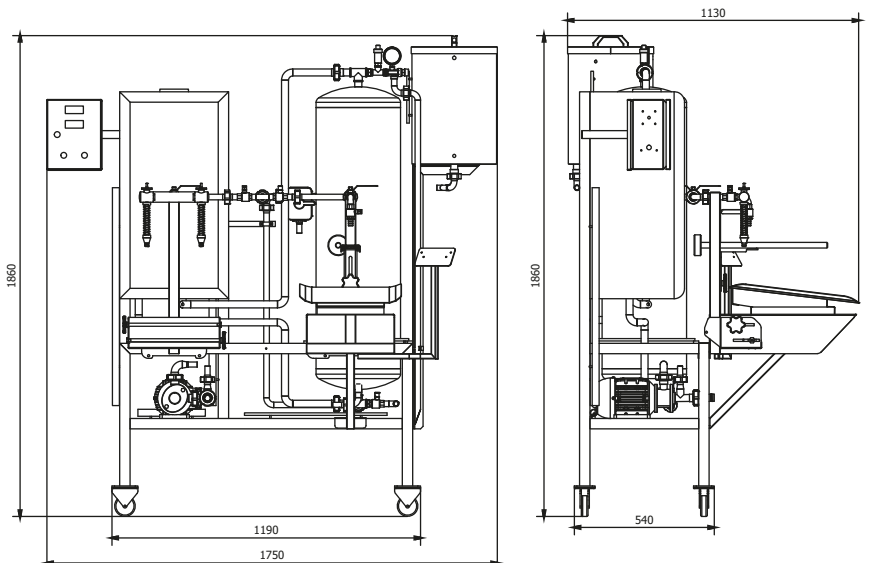

Pasteurisieranlage

Pasteurisieranlage mit Gas-Therme und Röhrenwärmetauscher. Durch die automatische Temperaturregelung ist die Anlage geeignet für schonende Pasteurisierung von Fruchtsaft oder Gemüsesaft. Automatische Steuerung und Temperaturregelung, wenn die Temperatur des zu pasteurisierenden Safts unter die gewünschte Temperatur fällt, wird die Ausgabeseite der Anlage automatisch umschalten auf By-pass System, bis wieder die eingestellte Temperatur erreicht ist. Am ende der Vorgang kann die Rohrspirale mit Hilfe einer Schwammkugel und Leitungswasser (ca. 3 bar druck) sehr einfach gereinigt werden.

Technische Daten:

- Nennleistung: 500 / 800 / 1000 L/h (bei einer Abfülltemperatur von 80°C)
- Strombedarf: 1 kW, 230 V, 6 A
- Gas-Therme: 55 / 80 / 95 kW
- Brennstoff: Propan, PB, Erdgas
- Material: Wnr. 1.4301, AISI 304 Edelstahl
- Gewicht: 350 / 380 / 430 kg
- IP65 Elektrische Schaltung
- Anschluss: DN 25
- Abgasrohr: 110 mm
- Automatische temperaturregulierung
- By-Pass System
- Einfach zu reinigen mit der Hilfe von Schwammkugeln
- Minimale Wartung
- Verstellbare Maschinenfüße

Optional:

Optional erhältlich mit eine Puffertank, (platziert über die Pasteurisieranlage) der mit der Pasteurisieranlage verbunden ist. Die Steuerung der Puffertank ist vollautomatisch und kommuniziert mit der Pasteur. Wenn der Saftabnahme zu gering ist dann schaltet sich die Anlage automatisch vorübergehend aus bis die Abnahme wieder beginnt. Der Saftabnahme erfolgt entweder über die Flaschenabfüllanlage oder in Kombination mit unserem Bag in Box Abfüllanlage BB TOP 180. Sie können auch gleichzeitig mit beidem Abfüller Arbeiten.

- BB Top 180 Halbautomatische Bag in Box Abfüller mit automatischer Dosierung
- Reien Flaschenfüllanlage für 6 Flaschen

Zubehör:

Schwammkugeln zum Reinigen

