

dimensioni Art. GECHO16PL posto di lavoro centrale VENUS SENZA PIANI INOX scala 1:20
 Art. GECHO16PL styling unit VENUS ISLAND - NO STAINLESS STEEL SHELVES scale 1:20

formato

A4

- 1 praticare lo scasso a pavimento per murare a terra una scatola elettrica (ottimale una scatola 6 moduli, tipo BTICINO 506E)
performate floor to enclose a shunt box
(a 6 modules, like BTICINO 506E, is the best choice)
- 2 fare N° 4 fori nel pavimento per tasselli M8
lunghezza min. 100 mm
o tasselli con ancorante chimico, qualora la pavimentazione non fosse sufficientemente compatta.
drill N° 4 holes in the floor to fit rawlplug
for screws thread M8
minimum length 100 mm
or chemical anchor blocks
- 3 posizionare la colonna sulla base tonda ed avvitare con le viti M8
align the column with the round base and match them together
with flared screws M8
- 4 fare l'allacciamento elettrico tra il posto di lavoro ed i cavi di rete all'interno della scatola murata a pavimento
connect the styling station to the general power feeding inside the floor flush box
- 5 fissare la base al pavimento con le viti per i tasselli M8
to fix the base to the floor with screws for rawlplug thread M8
- 6 calzare il coperchio per la base
to fit the lid for the base

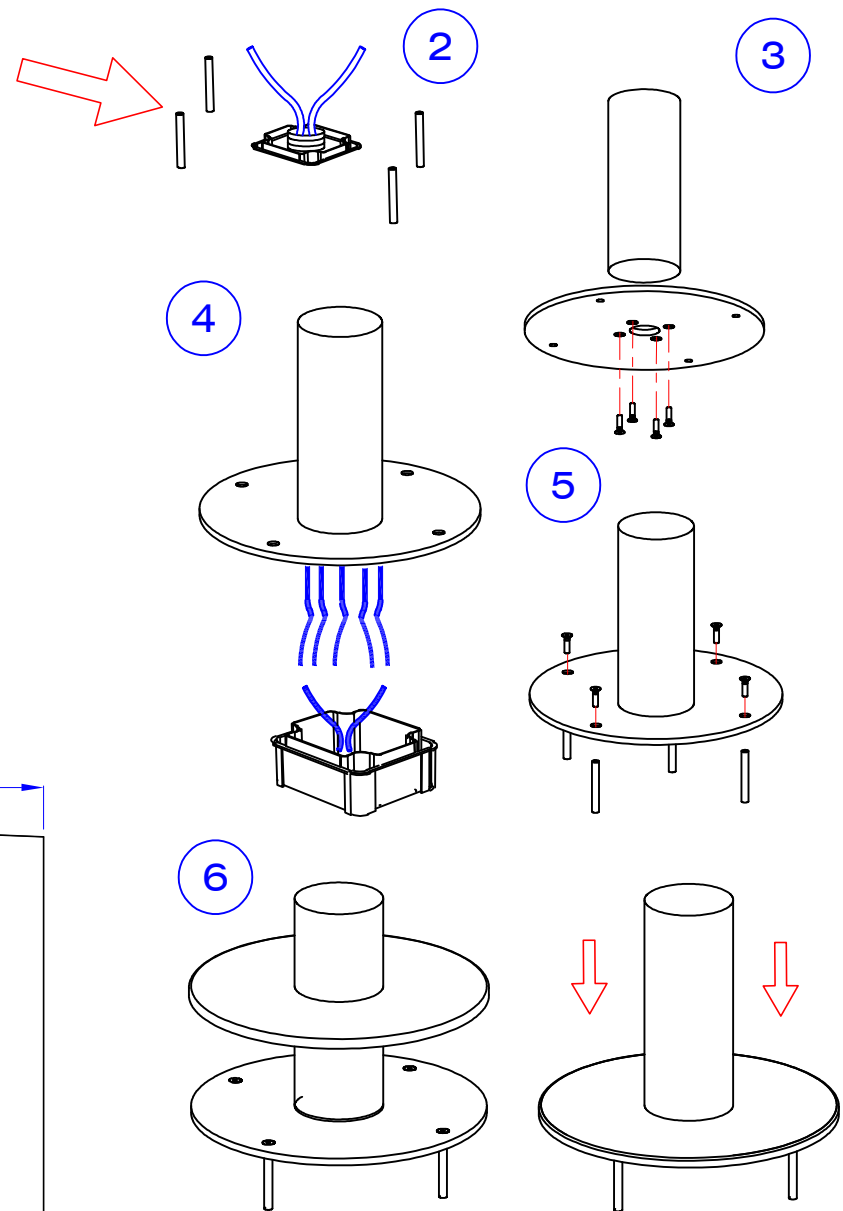
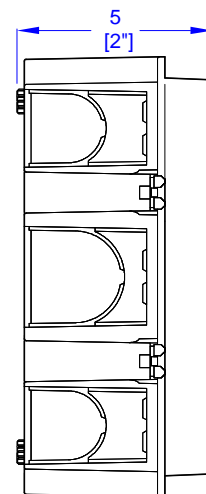
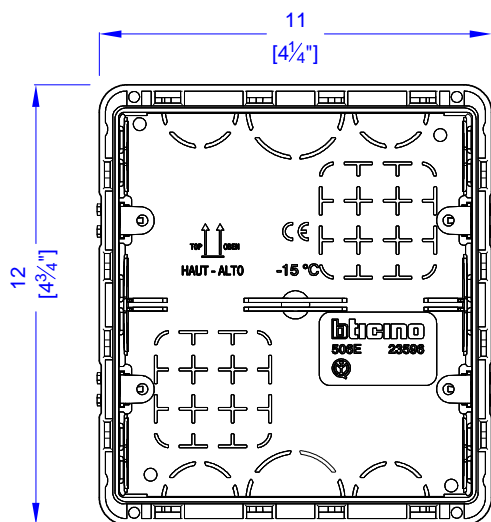
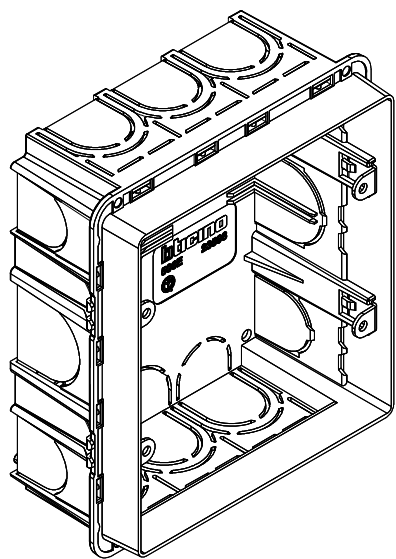

istruzioni montaggio Art. GECHO16PL posto di lavoro centrale VENUS SENZA PIANI INOX scala 1:20
 assembling instruction Art. GECHO16PL styling unit VENUS ISLAND - NO STAINLESS STEEL SHELVES scale 1:20

formato

A4

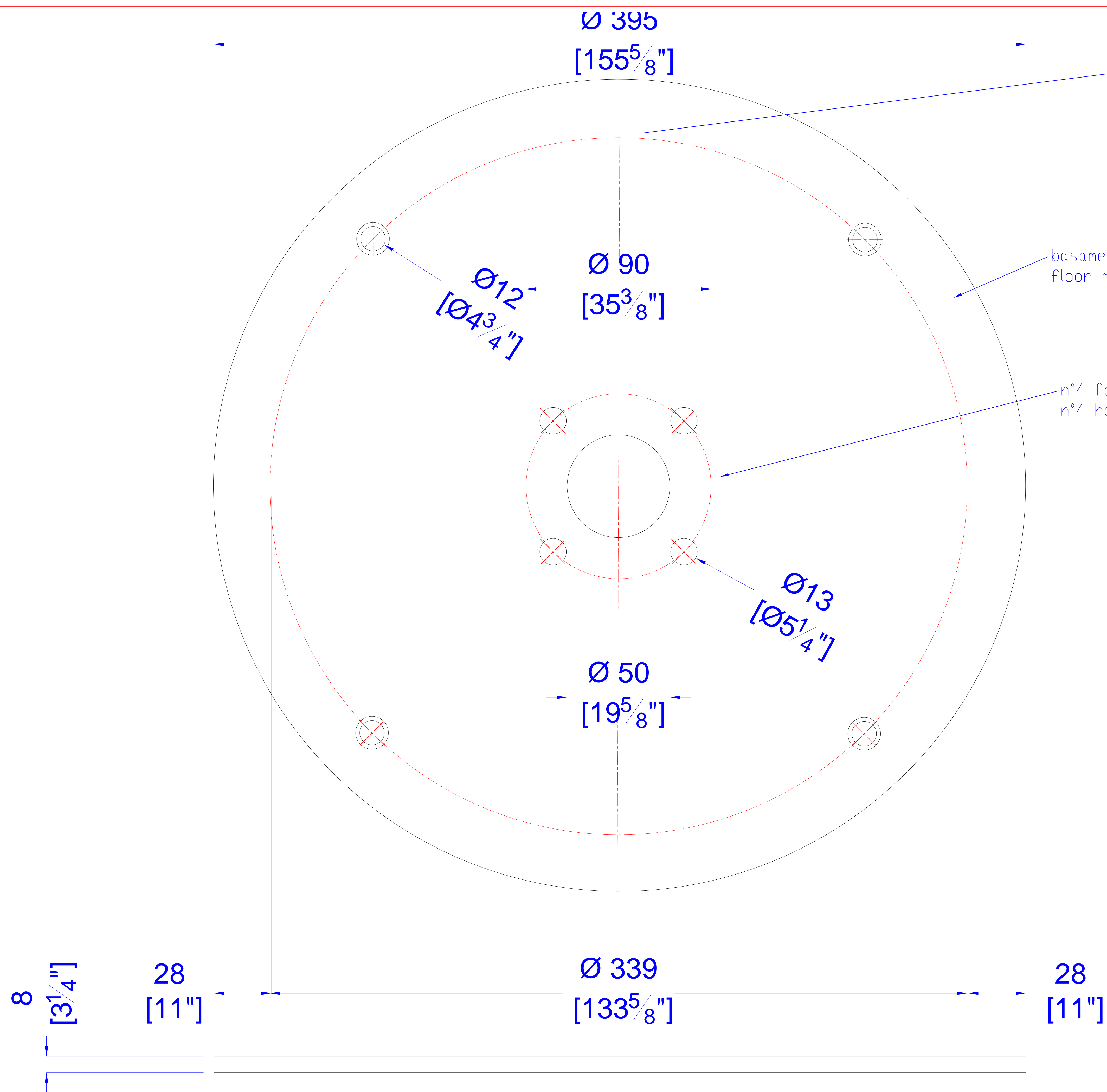

·N°4 fori Ø 12 svasati per viti
 a testa svasata M8
 con tassello M8 lungh. 85 mm
 N°4 flared holes Ø12 for screws thread M8
 with rawplug M8 lenght 85 mm

basamento circolare Ø 395 mm di fissaggio al pavimento
 floor mounting round base Ø 395 mm

n°4 fori Ø13 per fissaggio della colonna al basamento
 n°4 holes Ø 13 for joining between column and base