

BOLD

Ref. L27

Washing Units

(mm)

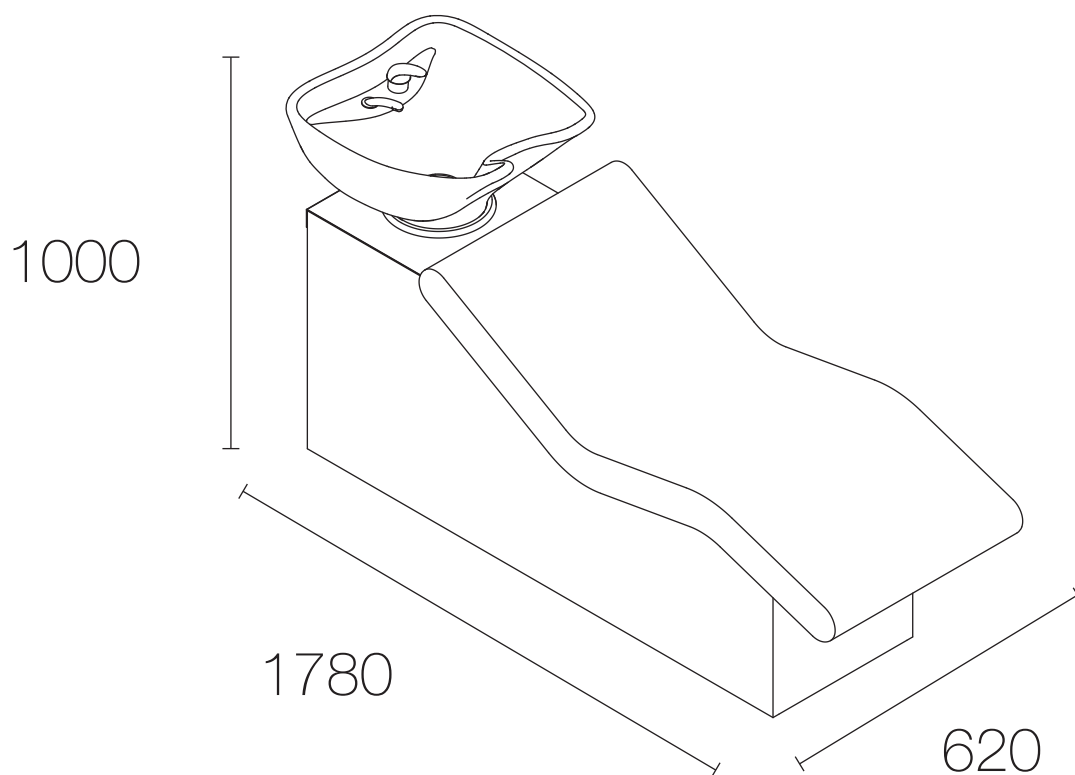

In the box /En la caja/Dans la boîte

The seat and the sink are packed in separate boxes
/El asiento y el lavacabezas son empaquetados en cajas distintas
/Le siège et la cuvette sont emballés dans des boîtes séparées

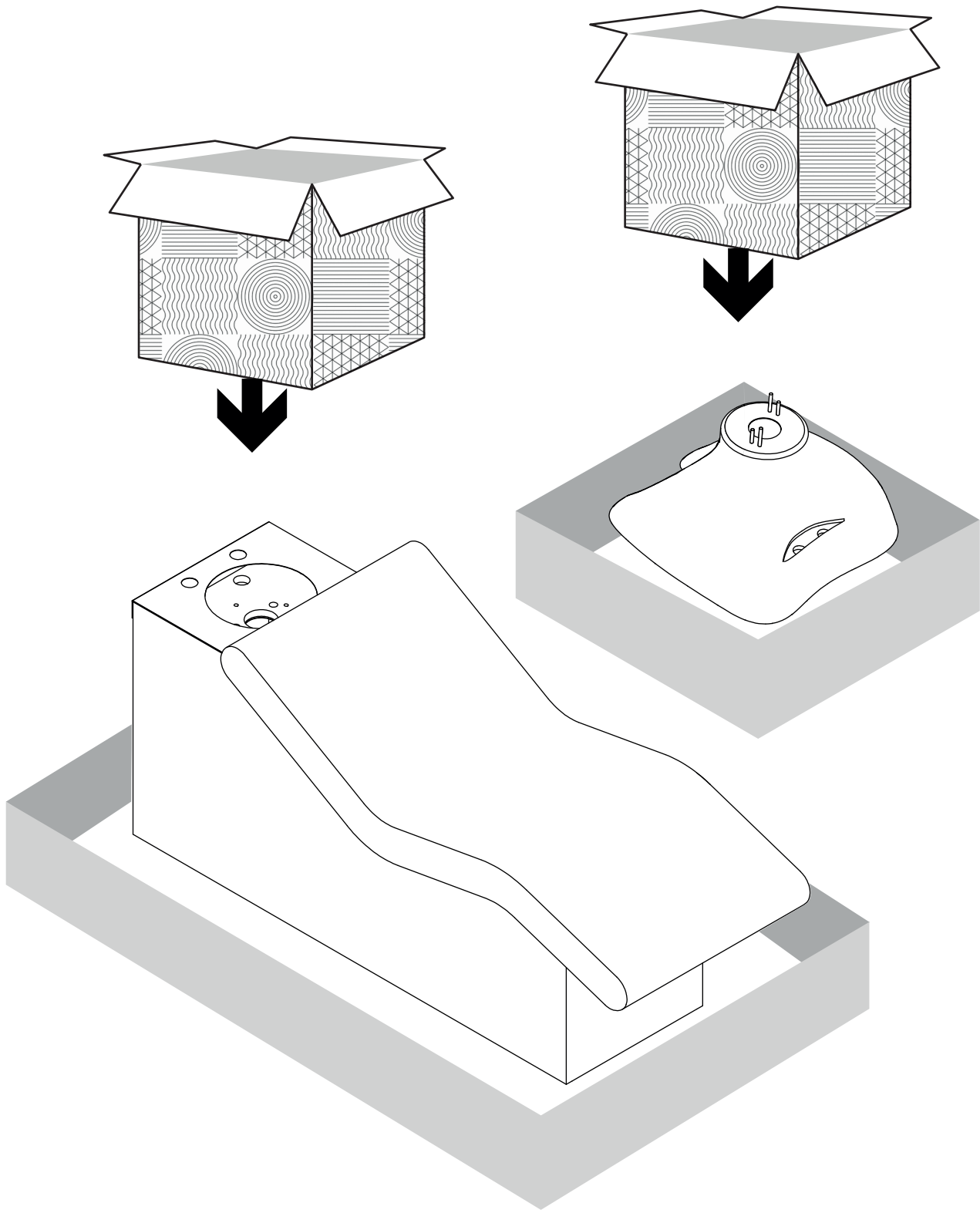

Open the back door before doing the installation
/Abrir la puerta posterior antes de hacer la instalación
/Ouvrez la porte arrière avant de faire l'installation

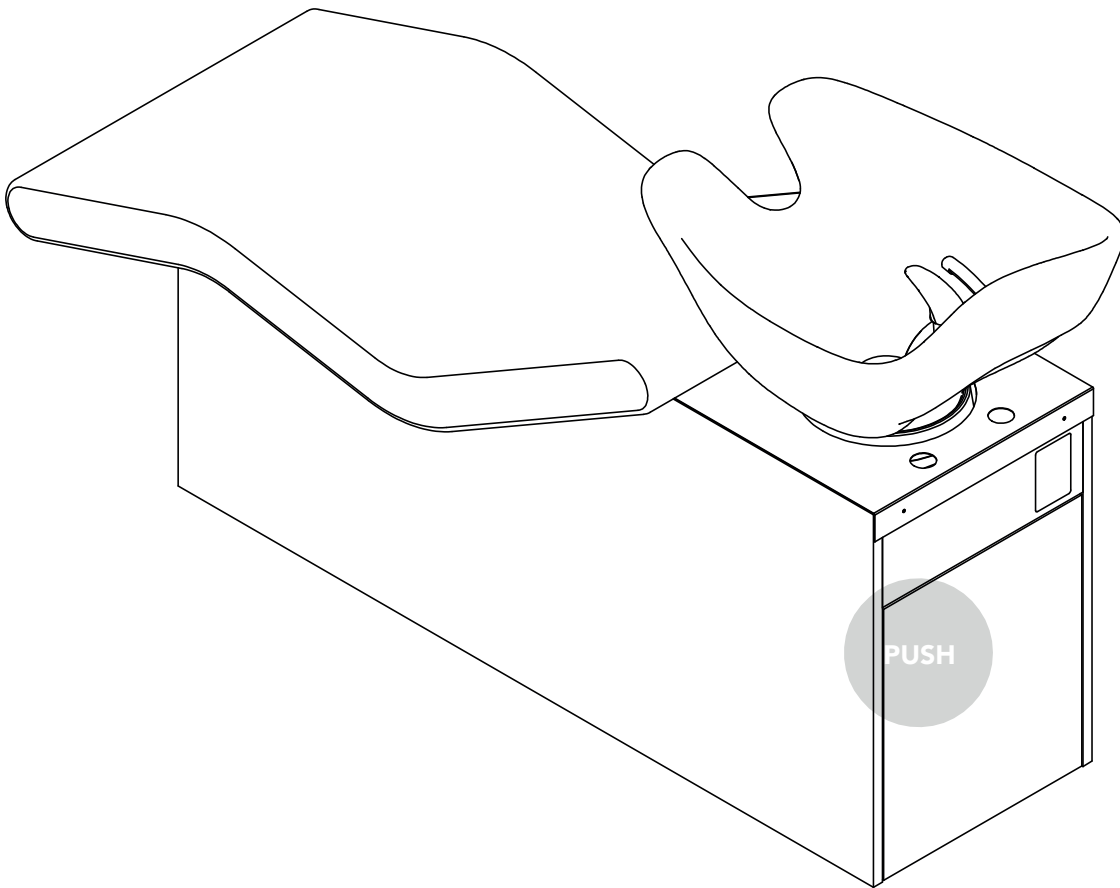

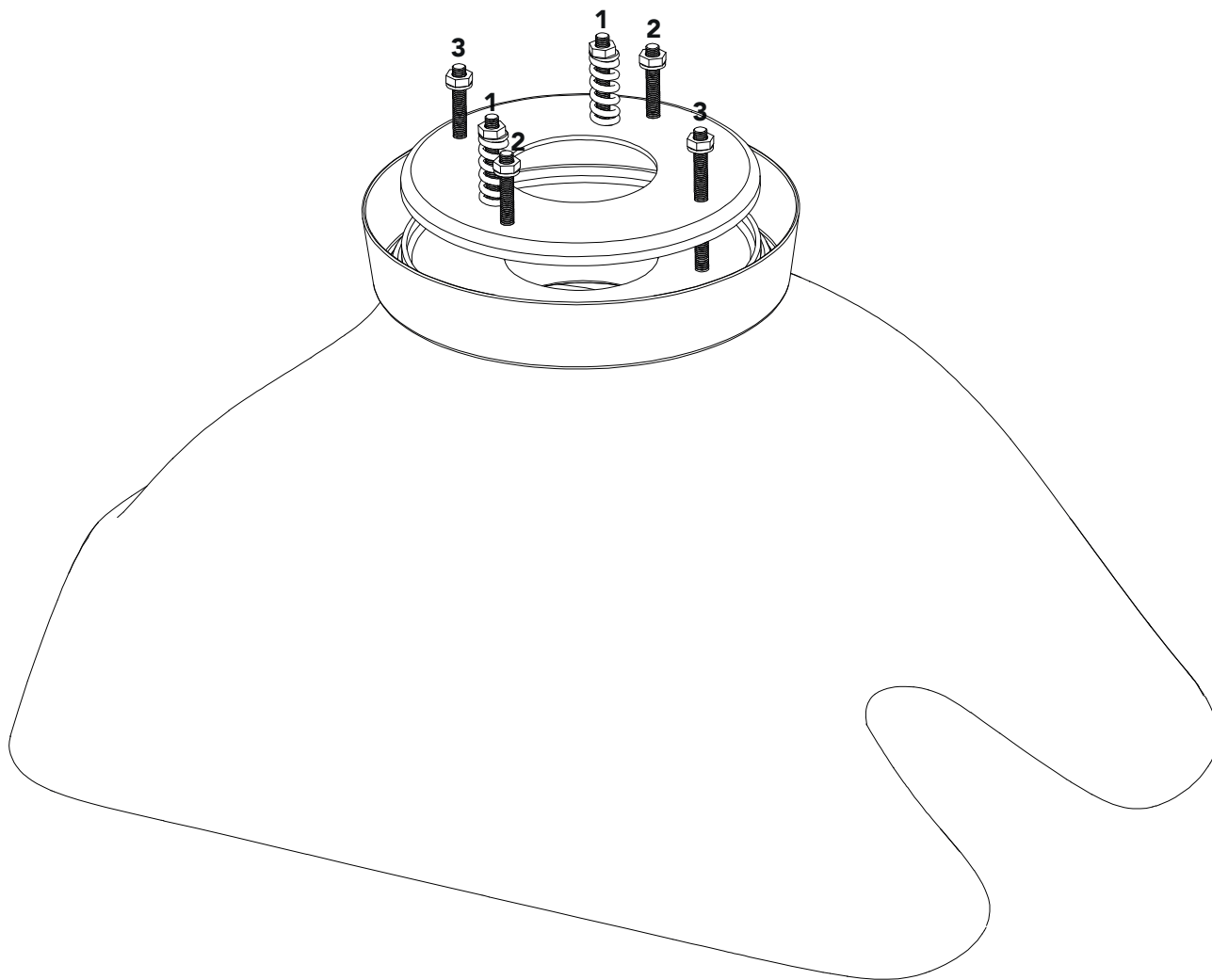

1 Tilting pressure adjustment
/Regulación fuerza basculante
/Réglage pression basculant

2 Structure fixing screws
/Fijación a estructura
/Fixation a l'structure

3 Rocker stop screw
/Tornillos de tope basculante
/Limiteur de course basculant

It is normally needed to rescrew the tilting system after a period of time using it
/Al cabo de un tiempo es normal tener que reapretar los basculantes
/Après de certain temps de fonctionnement peut être normal avoir à retourner a visser le basculant

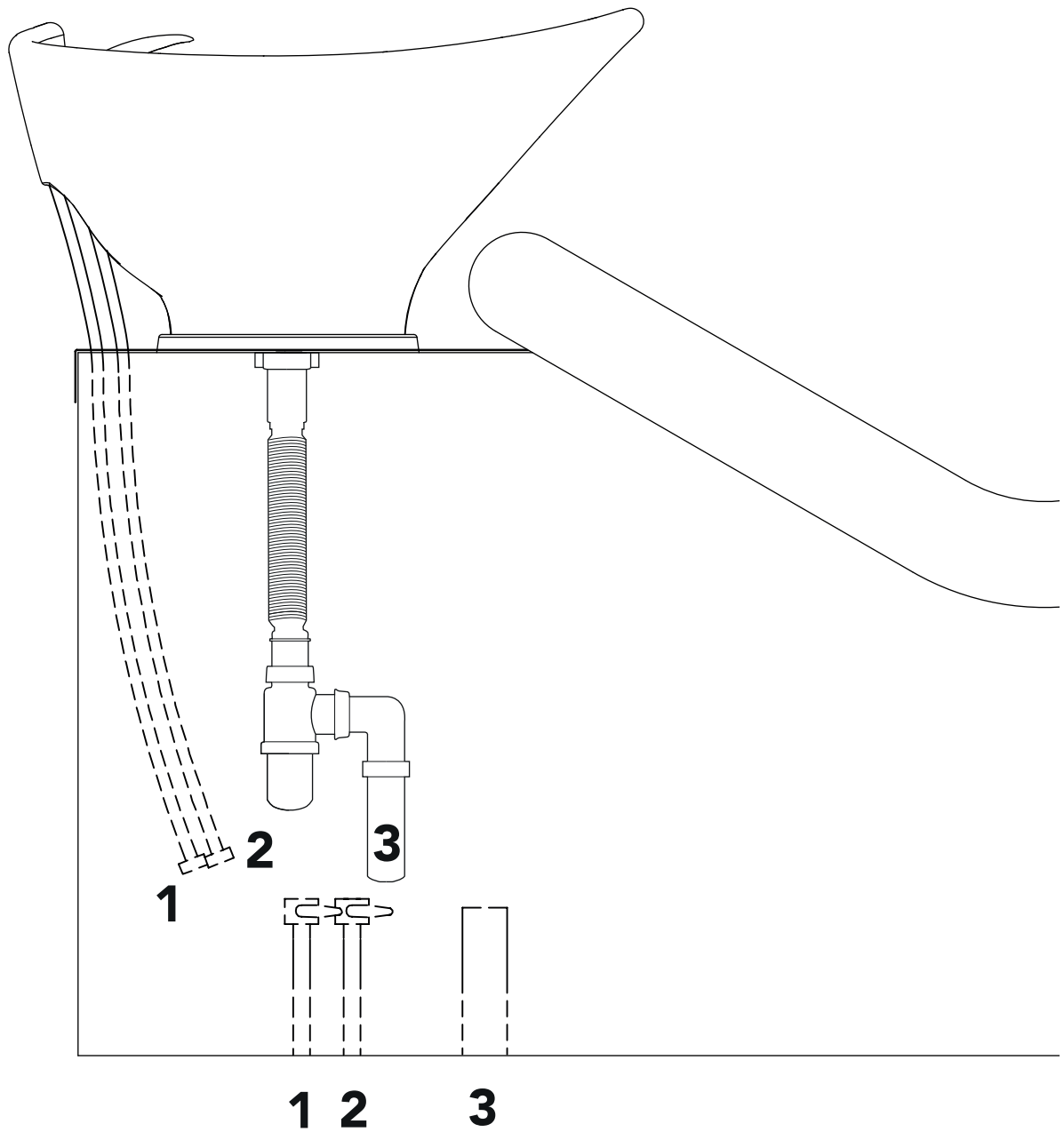

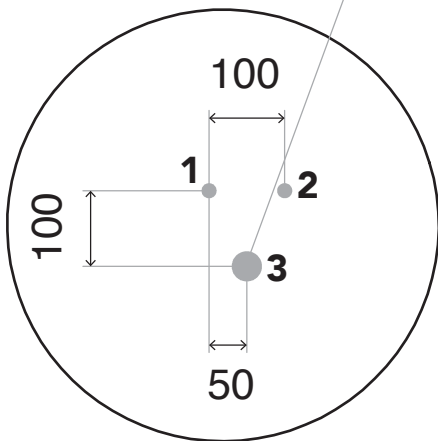
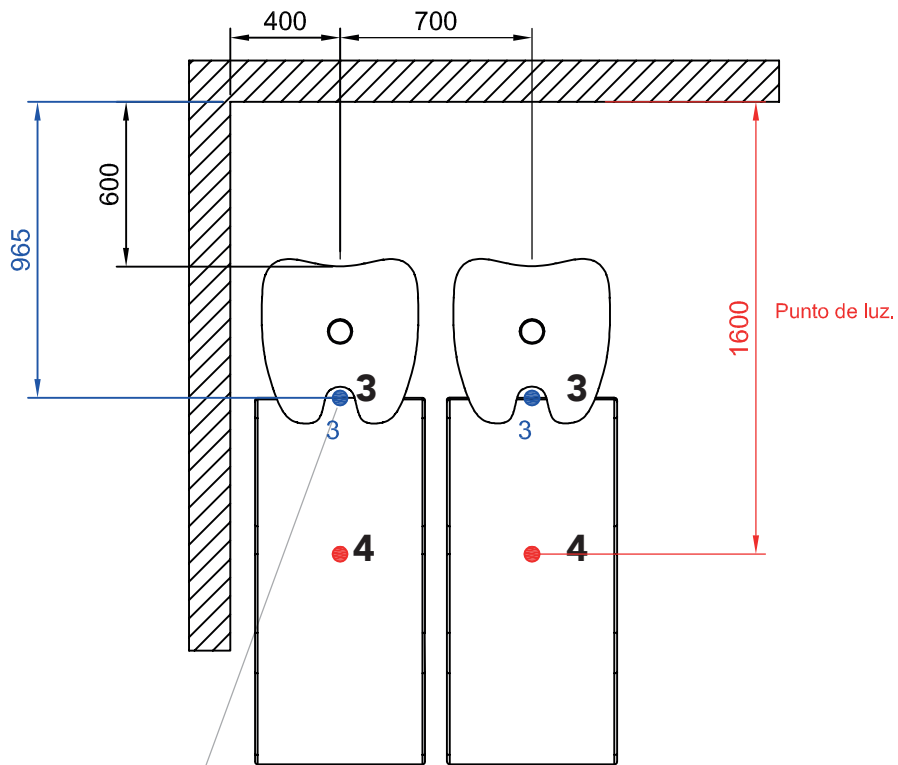

- 1** (3/8" Male) Hot water /Agua caliente/Eau chaud
- 2** (3/8" Male) Cold water /Agua fría/Eau froid
- 3** (Ø 40 Interior) Drainage /Desague/Écoulement
- 4** Punto de Luz (si se elige la opción)
/Light point supply (If you have chosen this option)
/Point d'éclairage (si vous choisissez cette option)

The pipes supplied are 3/8 BSP Female
/Los latiguillos suministrados son de 3/8 BSP Hembra
/Les tuyaux fournis sont de 3/8 BSP Femelle

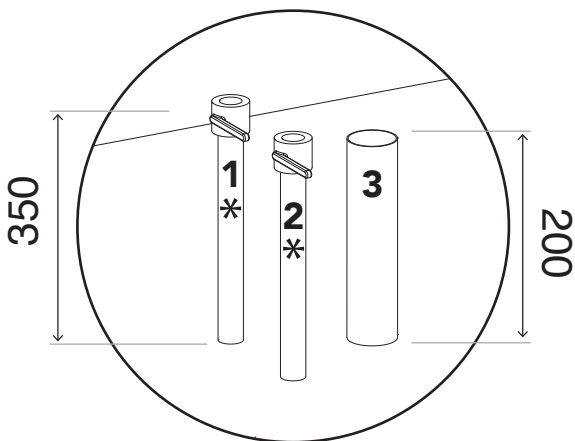

- * It is recommended to install inlet valves
/Recomendamos instalar llaves de paso
/Très recommandé installer robinets de pas

Screen usage /Uso de la pantalla/Utilisation de l'écran



On (green light) + Off (orange intermittent light)
 Encendido (luz verde) + Apagado (luz intermitente naranja)
 Allumée (lumière verte) + Éteinte (lumière orange clignotante)

Raise footrest (double click to stop at the desired position)
 Elevar reposapiés (doble click para parar a la posición deseada)
 Soulevez les repose-pieds (double-cliquez pour vous arrêter à la position souhaitée)

Lower footrest (double click to stop at the desired position)
 Bajar reposapiés (doble click para parar a la posición deseada)
 Abaisser le repose-pieds (double-cliquez pour vous arrêter à la position souhaitée)

Soft intensity massage
 Masaje intensidad suave
 Massage à intensité douce

Medium intensity massage
 Masaje intensidad media
 Massage d'intensité moyenne

High intensity massage
 Masaje de alta intensidad
 Massage à haute intensité

Red light in the PowerBox* /Luz roja en la caja de conexión/Lumière rouge dans le boîtier de connexion

*Box located under the seat /Caja situada debajo del asiento/Boîte située sous le siège

 **On: correct power and connection**
 Encendido: alimentación y conexión correctas
 Allumé: alimentation et connexion correctes

 **Off: power failure**
 Apagado: alimentación fallida
 Éteint: panne de courant

 **Intermittent: correct power, connection failure**
 Intermitente: alimentación correcta, fallan las conexiones
 Clignotant: alimentation correcte, échec de connexion

Upholstery maintenance /Mantenimiento del tapizado/Maintenance de la tapisserie



✓ **Water + Detergent.**
 Agua + Jabón.
 Eau + Détergent.

✗ **Do not use the following products:**
 Alcohol, leather cleaner, chemicals,
 thinner, kerosene, wax, amoniac.

No usar los siguientes productos:
 Alcohol, limpiador de piel, químicos,
 disolvente, queroseno, cera, amoníaco.

Ne pas utiliser les produits suivants:
 Alcool, nettoyant pour la peau,
 produits chimiques, solvant, kérosène,
 cire, ammoniac.