

Fransgård

Handbok

Sv.

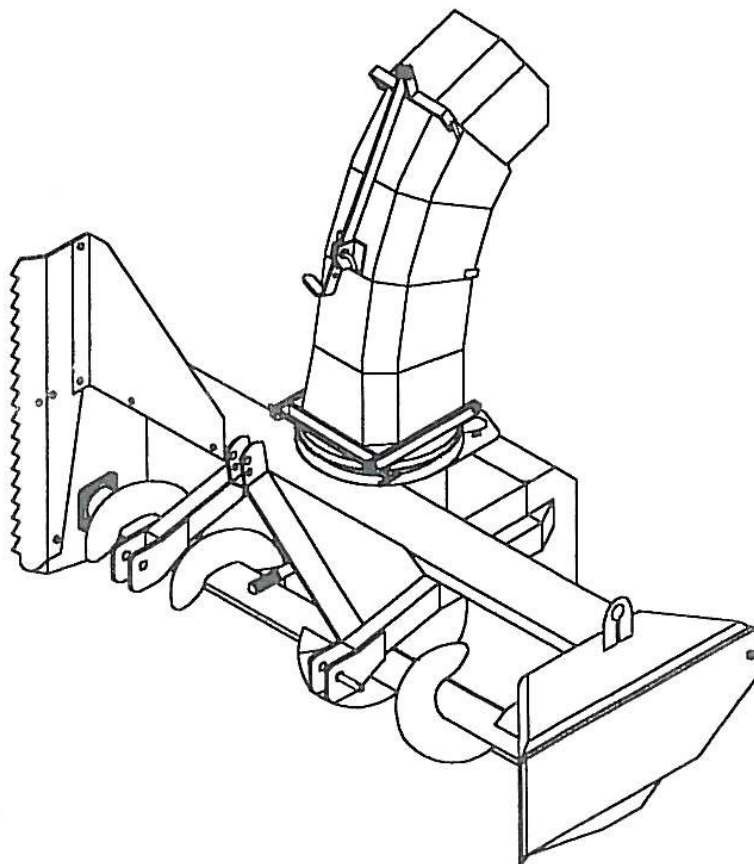

Snöfräs

S-220-1

S-220-3

Generalagent:

Närlant
IMPORT AB

Filarevägen 8, 703 75 Örebro
Tele: 019-603 60 60 Fax: 019-31 20 96
E-post: info@narlant.se
www.narlant.se

Fransgård Maskinfabrik A/S
Fredbjerg
DK - 9640 Farsø
Telefon : +45 98 63 21 22
Fax : +45 98 63 18 65
Website : www.fransgard.dk
E-mail : info@fransgard.dk

Innehållsförteckning	Sida
Introduktion	3
Allmänna upplysningar om maskinen	3
Krav på traktorn	4
Transport	5
Montering	6
Tillkoppling av maskinen	6
Montering av extrautrustning	8
Start av maskinen	9
Frånkoppling	10
Underhåll	10
Smörjning	11
Säkerhet	11
Risker vid körning	12
Demontering	12
Reservdelsbeställning	13

Tekniska data

Bredd	ca 2200 mm
Fläkt diameter	ca 1250 mm
Antal fläktvingar	4 st.
Skruv diameter	350 mm
Kastlängd	10 – 30 m
Vridningsvinkel på utkastare	360 grader
Vikt	ca 560 kg
Effektbehov	ca 50 hk.
Kapacitet	8/10 m ³ /min
Trepunktsupphängning	Kat 2

Introduktion

Fransgårds maskiner är utvecklade för den professionella användaren, som värdesätter hög kapacitet och driftssäkerhet och som önskar att utföra arbetet enkelt och effektivt.

Fransgård snöslungor är bara avsedda för att kunna:

Ta bort snö från vägar och andra öppna ytor och får därför bara användas för detta ändamål. Om du har intresse av att använda maskinen för annan användning, kontakta Fransgård Maskinfabrik A/S +45 98632122 eller Närlant 019-603 60 64.

Vi förutsätter att arbetet utförs under säkra förhållanden, dvs. att vägarna har en passande bredd och att de är fria från främmande föremål.

Till den rätta användningen av maskinen hör också att du följer fabriken instruktioner för förberedelser för start, användning och underhåll, samt att du kontaktar en auktoriserad verkstad när så behövs.

Allmänna upplysningar om maskinen.

Stoppa traktormotorn och tag ur tändningsnyckeln innan du rör maskinen.

Kom ihåg att alltid stänga av traktorns motor innan du smörjer, gör inställningar, utför underhållsarbete eller reparation. Tag också ur tändningsnyckeln för att försäkra dig om att ingen kan starta traktorn innan du är färdig.

Kom ihåg.

Låt inte någon befinna sig under maskinen när den är monterad på traktorn.

Barn.

Låt aldrig barn uppehålla sig i närheten av maskinen då den är i drift. Speciellt mindre barn har en tendens att företa sig oförutsedda saker.

Låt under inga omständigheter någon person närma sig eller uppehålla sig i närheten av maskinen under drift.

Klämrisk vid tillkoppling till traktorn.

Du bör aldrig tillåta någon att uppehålla sig mellan maskinen och traktorn när maskinen är monterad på traktorn. En okontrollerad manöver kan resultera i att denna person riskerar att komma i kläm. En felmanöver kan också resultera i en allvarlig personskada.

Max 175 bar.

Se till att de hydrauliska komponenterna inte utsätts för högre tryck än max 175 bar, då det annars finns en risk för explosionsliknande förstörelse av delar. Det finns en risk för att du utsätter dig själv och andra för en allvarlig fara för att bli träffad av metalldelar i hög hastighet eller varm olja under högt tryck.

Krav på traktorn

Traktorföraren bör använda hörselskydd om traktorhytten inte är tätslutande.

För att hålla full kontroll över traktorn under alla förhållanden, bör minst 20 % av traktorns totala vikt ligga på framaxeln.

Specifikationerna varierar mycket mellan olika traktorfabrikat och av dessa orsaker kan det vara nödvändigt att ändra viktfordelningen med hjälp av ett par främre vikter.

Traktorns kraftuttag skall gå på 540 varv per minut och dragstängerna skall vara av kategori 2.

Traktorn skall vara utrustad med minst ett dubbelverkande hydrauluttag med ½" honkoppling max 175 bar.

Transport

Under flyttning av maskinen, får detta bara göras så som visas på nedanstående bild. Det kan vara nödvändigt att justera viktfordelningen.

X	:	2200 mm
Y	:	2010 mm
Z	:	1250 mm
Vikt	:	560 kg

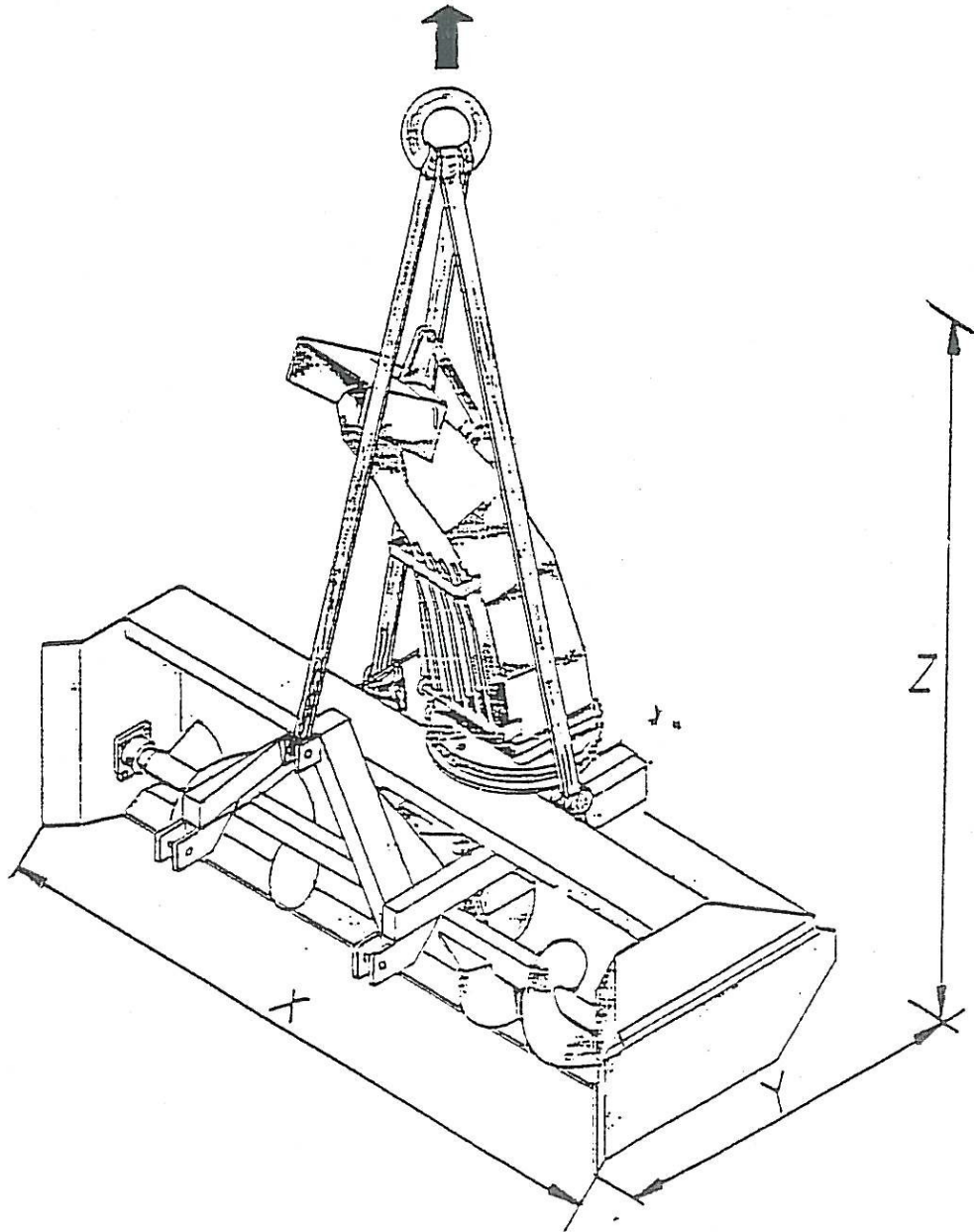

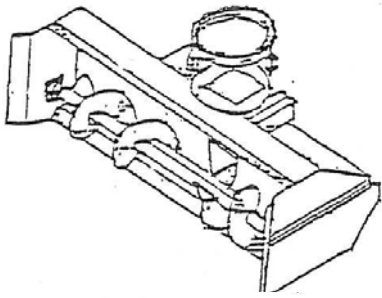

Montering

Vridskivan monteras på slungan

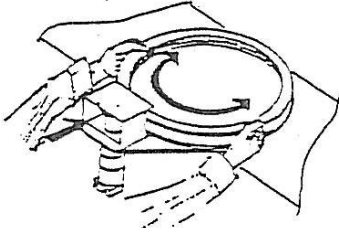

Hydraulmotorns montering

Hydraulmotorn monteras så nära vridskivan som möjligt. Kontrollera därefter att vridskivan kan vridas 360° obehindrat med handkraft.

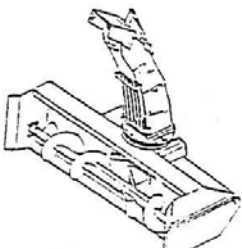

Utkastarröret monteras på vridskivan.

Det är viktigt att dessa bultar dras åt ordentligt och att de kontrolleras med jämna mellanrum

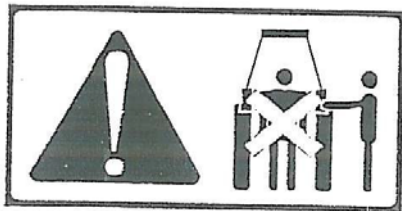

Tillkoppling av maskinen

Traktorns motor skall vara avstängd vid till- och frånkoppling av maskinen. Du måste alltid säkerställa att det inte finns någon person mellan traktor och maskin under till- och frånkoppling. Vid en okontrollerad manöver av traktorn, finns en stor risk för klämskada av person.

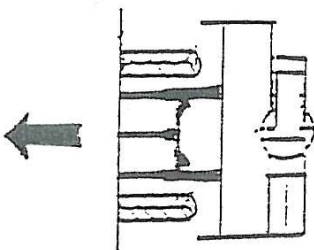

Backa traktorn mot Snöfräsen och stanna traktormotorn. Montera traktorns dragstänger i trepunktsramen och toppstaget i trepunktsramens toppstagsfäste.

Toppstaget ställs in så att maskinen står på släpskorna och uppsamlingsplåtens nedre del är ca 10 mm från marken.

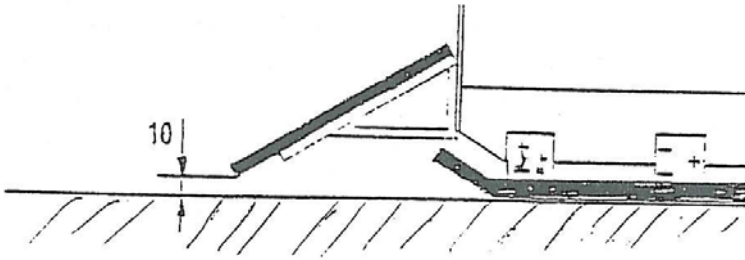

Hydraulslangarna monteras i traktorns tryck- och returkopplingar.

Du bör kontrollera att alla hydraulkopplingar är täta och att alla slangar och kopplingar är oskadade innan du aktiverar hydraulsystemet. Efter det att traktorns motor är stoppad, måste du också försäkra dig om att det inte finns återstående tryck i slangarna, genom att aktivera hydraulsystemet.

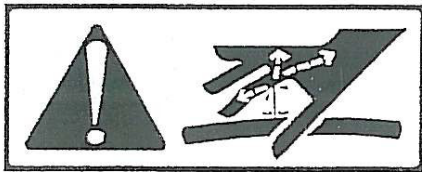

Hydraulolja under tryck kan tränga in under huden och orsaka allvarlig förgiftning. Du måste skydda hud och ögon från oljeläckage. Vid en olycka, där du träffas av hydraulolja under tryck, bör du omedelbart uppsöka läkare.

Montera kraftöverföringsaxeln i traktorns kraftuttag. Säkerhetskedjan sätts fast på Snöfräsen.

NB! Det skall alltid finnas en brytbultskoppling på drivaxeln, max 3500 Nm. Vid användning av en drivaxel, som inte är godkänd av Fransgård Maskinfabrik A/S, faller alla garantiåtaganden

Det bör inte vara någon person i närheten under uppstart, därför att om det är luft i hydraulsystemet, kan detta ge plötsliga och oförutsedda rörelser.

Kom ihåg! Kraftöverföringens skyddsrör får inte vara skadat under körning med maskinen. Röret måste i så fall bytas.

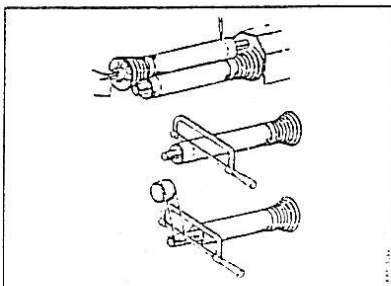

Vid montering av kraftöverföringsaxeln, skall man försäkra sig om det följande innan man sätter maskinen i drift:

Axeln skall vara av den storlek och kvalitet, som kan godkännas av Fransgård Maskinfabrik A/S. Kontakta gärna din försäljare/importör.

Kraftöverföringsaxeln måste anpassas i längd, så att den kan arbeta obehindrat så att inner- och yttorrör fritt kan glida in i varandra.

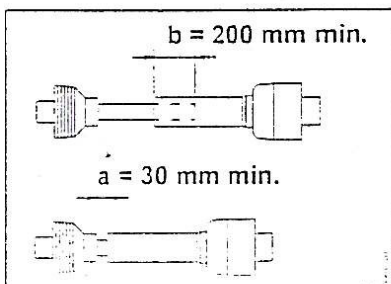

Längden på drivaxeln måste noga anpassas. Är axeln för lång kan den förstöra snöslungans växellåda. Om du kapat axeln, måste du fila till profilerna på splinesaxeln så att delarna lätt glider in i varandra utan motstånd. Kom ihåg att smörja axeln (Se instruktionsboken för axeln)

Kontrollera att kraftöverföringsaxeln kan vridas runt med handkraft för att säkerställa att den roterar fritt i alla lägen.

Kontrollera också att kraftöverföringsaxeln inte kommer i spänn då maskinen lyfts i högsta och lägsta läge. Var också uppmärksam på att om Snöfräsen är monterad baktill, att traktorn kan köras högre än slungan. Var också uppmärksam på att vid körning med mycket korta axlar kan vinkeln på kraftöverföringsaxeln bli för stor. Kontakta i så fall leverantör/importör.

Frånkoppling sker i motsatt ordning.

Montering av extrautrustning

Montering av kantskär:

Monteras så som visas på reservdelssidorna.

Montering av hydraulisk styrning av utkastarrörets övre del.

Monteras så som visas på reservdelssidorna.

Använd en sats dubbelverkande uttag, monterat med 1/2" honkoppling.

Kom ihåg att efterdra alla hydraulkomponenter för att undvika oljespill.

Montering av elektrisk manövrering av utkastarrörets övre del.

- Monteras så som visas på reservdelssidorna.
- Den lilla konsolen för manöverpanelen monteras centralt i traktorkabinen och manöverpanelen monteras på konsolen. Elanslutningen görs via cigarettändaren eller till säkringsboxen, max 12 V – 6 Ampere. Ledningen till den elektriska cylindern dras ut från traktorhytten till utkastarröret. Kom ihåg att se till att utkastarröret skall kunna vridas utan skada ledningen.

Montering av långt utkastarrör.

- Monteras så som visas på reservdelssidorna.
- Vid monteringen av det långa utkastarröret är det viktigt att bultarna är ordentligt åtdragna. Åtdragningen skall kontrolleras regelbundet.
- Det är viktigt att du är klar över hur högt utkastarröret egentligen är.

Montering av mellanklaff.

- Monteras så som visas på reservdelssidorna.
- Mellanklaffen kan monteras på alla utkastarrör och gör det möjligt att lägga snön vid sidan av Snöfräsen.
- På utkastarrör med mellanklaff, kan man montera både elektrisk och hydraulisk styrning av utkastarrörets klaff.

Montering av hydraulmotor.

- Monteras så som visas på reservdelssidorna.
- Innan den hydrauliska motorn monteras på Din Snöfräs är det viktigt att de tekniska specifikationerna är i överensstämmelse med Fransgård Maskinfabriks A/S specifikationer, exempelvis oljemängd (l/min) och oljetryck (bar). Se tekniska data. Var uppmärksam på att du får en lägre effekt med hydrauldrift.
- Vid montering av hydraulmotorns fäste är det viktigt att hydraulmotorns axel sitter i linje med växellådans axel, innan hålen borrar. Detta för att undvika onödigt slitage.

Start av maskinen.

Snöfräsen levereras körklar från fabriken, dvs. Smord och med olja i växellådan.

S-220-1: 2,2 l

S-220-3: 3,2 l

Typ: TEXACO MEROPA 320 eller MOBIL GEAR 632.

Det är viktigt att traktorns eller redskapsbärarens kraftuttag kontrolleras, så att kraftuttagets varvtal stämmer överens med snöslungans.

Det är dessutom viktigt att kontrollera att Snöfräsens kraftöverföringsaxel har rätt längd i förhållande till den aktuella traktorn.

Drivaxelns varvtal skall vara 540 varv per min.

Vinkeln på kraftöverföringens axel får inte överstiga 15° vid konstant belastning.

Klaffen på utkastarröret ställs in manuellt i önskat läge.

Utkastarröret vrids till önskad sida med hjälp av manöverventilen på traktorn.

Traktorns kraftuttag ställs in på 540 varv/min.

Arbets hastigheten anpassas till olika förhållande till snömängd och/eller snödjup.

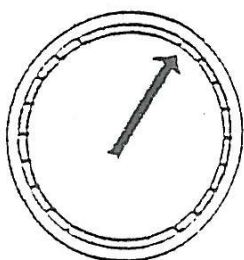
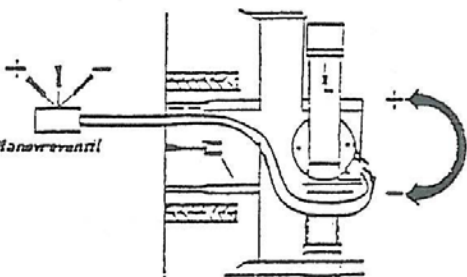

Frånkoppling

Efter användning av maskinen skall den frånkopplas enligt följande instruktioner:

Kom ihåg!

Traktorns kraftuttag skall alltid vara frånkopplat vid arbete på maskinen och med drivaxeln.

- Maskinen placeras på ett jämt underlag.
- Hydraulslangarna kopplas ifrån.
- Kraftöverföringsaxeln kopplas från och hängs upp på sin upphängningskrok.
- Dragstänger kopplas från.
- Maskinen är nu frånkopplad och kan lämnas.

Underhåll

Varning: Vid reparation, underhålls- och rengöringsarbete, är det särskilt viktigt att försäkra sig om personsäkerheten. Traktorn skall alltid parkeras (om den är tillkopplad) och maskin enligt gällande säkerhetsföreskrifter.

Viktigt: Skruvar, muttrar, nipplar och bultar på din nya maskin skall efterdras efter 2 timmars drift. Vidare skall alla rörliga delar smörjas med fett.

Oljan i växellådan skall bytas efter de 50 första driftstimmarna, därefter var 500:e driftstimma dock minst en gång om året och då före säsongsuppställning, då kondensvatten kan fördärva växellådan. Fattas olja skall den efterfyllas med TEXACO MEROPA 320 eller MOBIL GEAR 632, men se till att inte överfylla då detta kan fördärva växellådan.

Vid smörjning eller annat underhållsarbete måste du säkerställa att maskinen står på marken eller på bockar.

Maskinen skall smörjas regelbundet genom smörjnippelarna. Rengör hydraulikkopplingarna på både traktor och Snöfräs med en ren trasa före inkoppling.

Du får aldrig försöka rengöra, smörja eller göra inställningar på maskinen, innan traktorns motor är stoppad och parkeringsbromsen är åtdragen.

För att förlänga maskinens livslängd, rekommenderar vi att du rengör maskinen ofta och noggrant.

Efter varje användning skall maskinen rengöras från snö, då frusen snö annars kan ge problem vid uppstart nästa gång.

Kom ihåg: Spruta inte in vatten i maskin eller maskinhus. Vid en längre tids stillestånd, bör den sprutas in med syrafri olja.

Vid säsongsavslutning skall maskinen rengöras och inoljas med syrafri olja.

Smörjning

Fett: Du måste förvissa dig om att maskinen är ordentligt smord innan arbete påbörjas.

Typ av fett: Universalfett av god kvalitet.

Rörliga mekaniska kopplingar smörjs med fett eller olja efter behov.

Uppställning

Det följande skall säkerställas före uppställning:

Rengör maskinen noga och smörj in den med syrafri olja.

- Smörj alla smörjnipllar
- Bättra på eventuella lackskador
- Parkera maskinen vågrätt, maskinen skall inte luta.
- Parkera maskinen på ett torrt ställe och skydda den mot väder och vind.

Säkerhet

Maskinen kräver fackmässig användning, det vill säga att du måste läsa och förstå denna handbok innan maskinen kopplas till traktorn. Även om du haft en liknande maskin tidigare, skall du ändå läsa handboken, det gäller ju din egen säkerhet.

Snöfräsen är en enmansbetjänad maskin. Föraren måste försäkra sig om att inga människor befinner sig inom maskinens arbetsområde. Detta gäller speciellt barn. Du får inte överlämna maskinen till någon annan innan du är säker på att personen i fråga har de nödvändiga kunskaperna för att säkert kunna använda maskinen.

I det följande avsnittet anger vi de förhållningsföreskrifter, som bör vara väl kända av operatören.

- Aktivera traktorns parkeringsbroms och stoppa traktorns motor innan du utför följande åtgärder:
 - Smörjer maskinen
 - Rengör maskinen
 - Håller i någon del av maskinen
 - Justerar, reparerar eller gör underhållsarbete på maskinen.
- Sänk alltid maskinen till marken eller sätt på transportsäkring varje gång maskinen parkeras
- Arbeta aldrig under en upplyft enhet, utan att den är säkrad med stoppklossar eller annan mekanisk säkring.
- Starta inte traktorn förrän alla personer befinner sig på säkert avstånd från maskinen.
- Undersök, innan traktorn startas, att maskinen är säkert fränkopplad från maskinen.

- Innan traktorn startas, kontrollera att alla verktyg är bortplockade från maskinen.
- Se till att alla luckor och skydd är riktigt monterade.
- Arbeta inte med löst hängande luckor eller skyddsplåtar, som kan dras in i maskinens rörliga delar.
- Använd alltid lagstadgad belysning och säkerhetsmarkeringar vid transport på offentlig väg och vid körning i mörker.
- Befinn dig inte i närheten av maskinen när den arbetar.
- Du bör använda hörselskydd, då det finns risk för hörselskador.
- Innan maskinen lyfts eller sänks, måste du kontrollera att det inte finns några personer i närheten av maskinen.
- Använd maskinen bara till sådant arbete den är avsedd för.
- Befinn dig inte mellan traktor och maskin vid till- och fråkoppling.
- Endast original reservdelar får användas.
- Ingen person får sitta på maskinen under körning.
- Underreparation och smörjning skall drivaxeln och/eller hydraulslangarna vara fråkopplade.

Alla säkerhetsföreskrifter och lagar i användarlandet skall följas. Följ också traktorns användningsföreskrifter.

Maskinen får bara användas för snöröjning. Vill du använda maskinen för andra arbetsuppgifter, måste du kontakta Fransgård Maskinfabrik A/S, Danmark +45 98 63 21 22 eller Närlant: 019-603 60 60

Risker vid körning

Det är användarens ansvar att andra inte utsätts för fara vid körning med Snöfräsen. Du måste ta hänsyn till människor och djur, som befinner sig i närheten av maskinen, då det kan förekomma sten och andra föremål i snön. Utkastarröret måste därför ställas in så att den snö som kastas ut inte utgör en fara för andra trafikanter.

Demontering

När maskinens livslängd är över, skall maskinen lämnas till en godkänd skrotfirma.

Om det finns oljeprodukter i maskinen, skall dessa avlägsnas enligt gällande miljöföreskrifter i det aktuella landet.

Reservdelsbeställning

Vid beställning av reservdelar, måste du ange typ, beteckning, serienummer och tillverkningsår. Dessa upplysningar hittar du på maskinens typskylt. Vi rekommenderar att du genast efter leveransen noterar dessa uppgifter på först sidan i den medlevererade reservdelskatalogen, så att du har uppgifterna nära till hands när du skall beställa delar.

