

NEW ADVENTURES IN BRAKING

CATALOGO 2022

COMPANY PROFILE

La IMA S.r.l., fondata nel 1974, azienda di lavorazioni meccaniche di precisione, fornitrice di prestigiosi marchi del settore automotive; nei primi anni 2000 con l'intento di affrontare nuove sfide di mercato si dedica alla realizzazione di prodotti propri; ricavati dal pieno realizzati con le migliori leghe di alluminio e tecnologie d'avanguardia.

Nacque così il nuovo brand IMA Special Parts, componenti ad alto contenuto tecnologico, con finiture di pregio, rivolti ad una clientela amante delle performances.

Dopo quasi venti anni di progettazioni, realizzazioni e commercializzazioni, la sensazione che prevale è sempre la stessa: desiderio di migliorarsi.

Tradition



Technology



R & D



Quality



IMA S.r.l., established in 1974, is a company operating in the automotive sector, supplier of prestigious brands. In the early 2000s, with the aim of addressing new market challenges, it dedicated itself to the realization of its own products; the new brand IMA Special Parts was created, dedicated to bike parts from billet, made with the finest aluminium alloys, using cutting-edge machinery. Components with high technological contents and high quality finishes, conceived for performances seeking clientele.

After about 20 years of design, creations and worldwide marketing and sales, the feeling is always the same: desire to improve.



Tutti i nostri prodotti sono di derivazione racing.

L'azienda declina ogni responsabilità sull'eventuale utilizzo diverso dalle competizioni su circuito.

All our products are racing-derived.

The company disclaims any responsibility on the possible use different from racing on tracks.



SUMMARY



PIASTRE DI STERZO
TRIPLE CLAMPS
p. 21



SEMIMANUBRI
CLIP ONS
p. 37



PEDANE ARRETRATE
REARSETS
p. 7

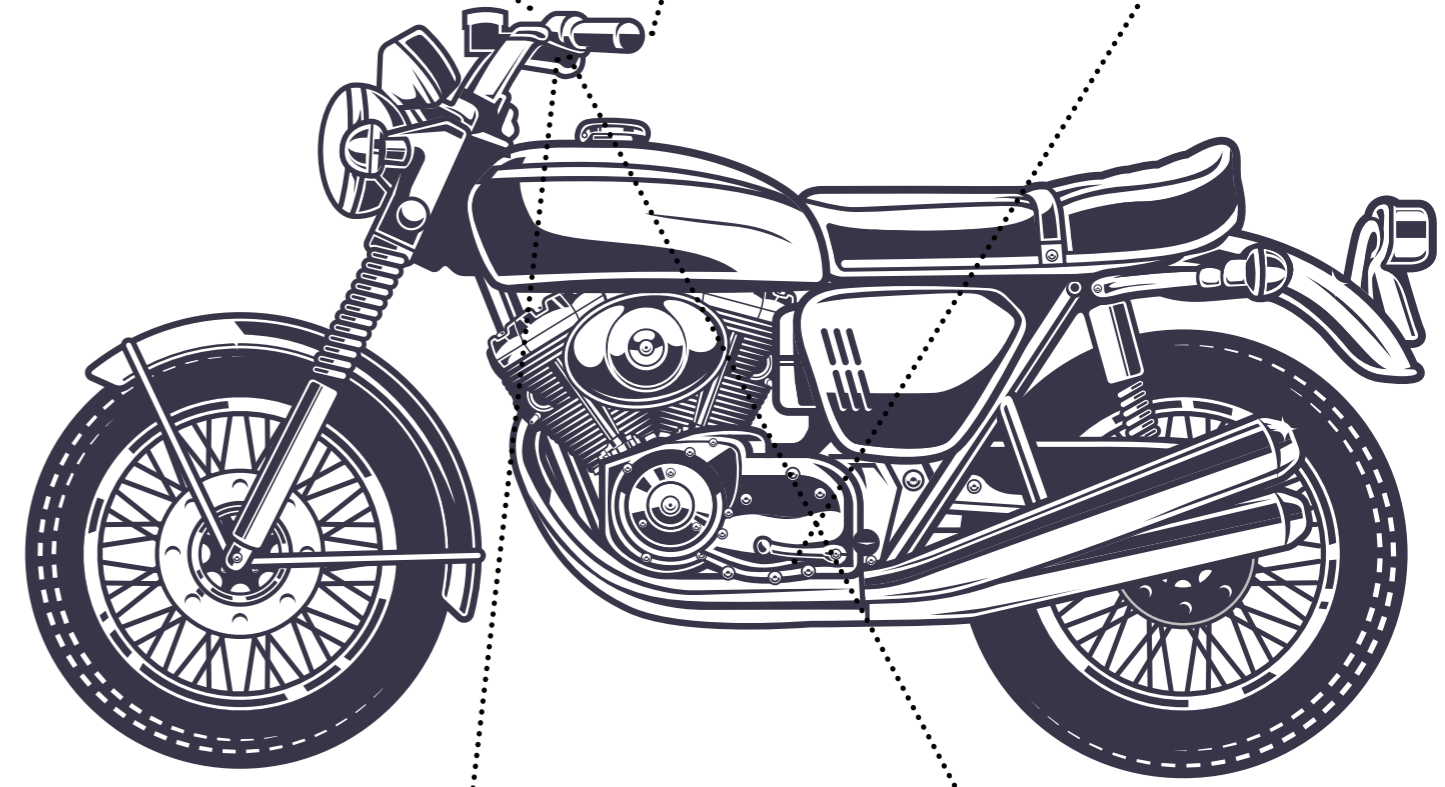

TBS - FRENO A POLLICE
THUMB BRAKE SYSTEM
p. 11

IBS - FRENO A INDICE
INDEX BRAKE SYSTEM
p. 17





PEDANE REGOLABILI

L'expertise della IMA Special Parts continua e si accresce con l'introduzione delle pedane arretrate racing regolabili.

Questo nuovo prodotto offre molteplici possibilità di variazione dei punti di appoggio piede e modulazione dei leveraggi, permettendo così una customizzazione e flessibilità dell'assetto guida.

Estremità dei pedali arrotondata, in conformità alle recenti normative in vigore per uso su pista (a tutela del pilota in caso di caduta).

Parte inferiore dei pedali di sostegno concava per inserimento ad hoc del cavalletto alzamato.

Completamente ricavate dal pieno, in Ergal 7075 anodizzato, con design innovativo ed azionamenti su doppi cuscinetti.

Il design fluido e la cura dei dettagli tecnici permettono un montaggio della pedana rapido e agevole, riducendo notevolmente il lavoro a bordo moto.

È inoltre prevista la fornitura dei singoli pezzi di ricambio in caso di caduta.

Compatibilità: Yamaha R1 2015+

Colore: ●NERO

REARSETS

IMA Special Parts expertise continues and increases itself with the introduction of the adjustable racing rearsets.

This new product offers multiple possibilities of variation of the foot support points and modulation of the linkages, to allow a custom and flexible riding set-up.

Pedal-end is rounded, in accordance with the recent track regulations (to protect the rider in case of crash). Lower part of pedals is concave for an ideal lift stand insertion.

Completely machined from billet, made in anodized Ergal 7075, with innovative design and drives on bearings.

The fluid design and the care of the technical details allow a quick and easy installation of the rearsets, considerably reducing the work on the bike.

The supply of single spare parts in case of fall is provided.

Compatibilità: Yamaha R1 2015+

Color: ●BLACK



- ✓ Facilità di montaggio
- ✓ Sensibilità di frenata aumentata
- ✓ Poggiapiedi con sagomatura inferiore per eventuale uso cavalletti
- ✓ Estremità poggiapiedi conformi alle più recenti normative per uso pista
- ✓ Settabili per cambio normale o cambio rovesciato
- ✓ Azionamenti dei pedali su doppi cuscinetti
- ✓ Tutti i componenti fornibili a ricambio

- ✓ *Easy to fit*
- ✓ *Increased braking sensivity*
- ✓ *Shaped foot pegs for bike stand*
- ✓ *Rounded foot pegs in compliance with the new track rules*
- ✓ *Standard or reverse shifter settable*
- ✓ *Double bearings drives*
- ✓ *All spare parts available*



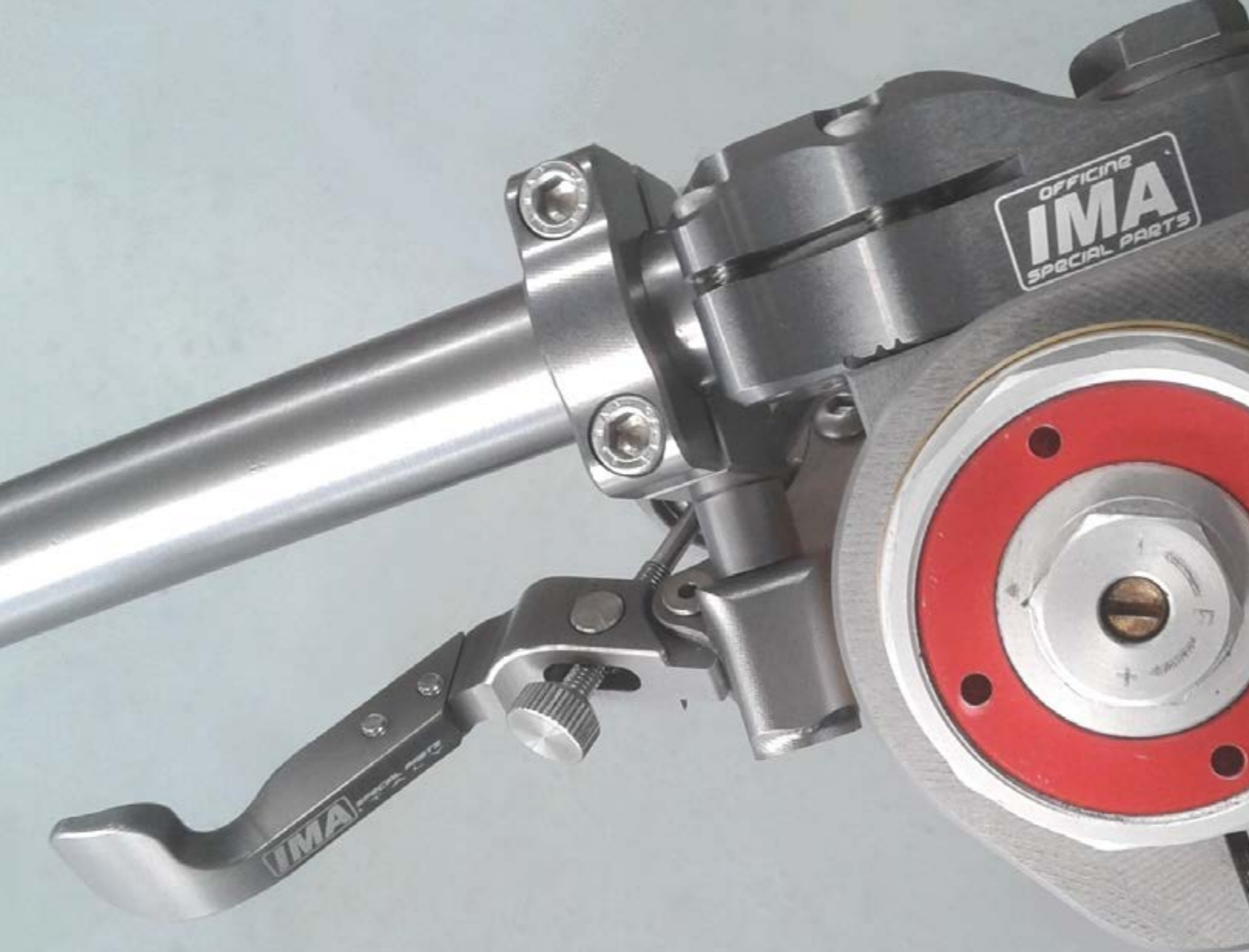

TBS FRENO A POLLICE

Prodotto rivolto agli appassionati del mondo delle due ruote: il TBS, sistema applicativo per il freno posteriore a pollice.

Il freno a pollice ha introdotto un nuovo stile di guida della moto che offre grandi vantaggi, soprattutto per la migliore dosatura della frenata offerta dal pollice rispetto al piede. Negli ultimi tempi, questo stile di guida è diventato una vera e propria tendenza per il popolo della pista, infatti, una volta presa la necessaria confidenza con la leva di azionamento, il freno a pollice permette di controllare la moto anche in piega e di dosare la potenza del motore in uscita.

I punti di forza del sistema TBS stanno nella versatilità della sua struttura, che offre molte possibilità di settaggio e regolazione per ottimizzare lo sfruttamento degli spazi sulla moto (NB.: La valutazione degli spazi disponibili sulla moto per il montaggio del TBS deve essere fatta dal cliente prima dell'acquisto).

Grazie ai 4 allestimenti offerti (**Base, Elite, Racing, Complete**), questo prodotto può essere applicato sia al tubo manubrio e sia alla forcella, e permette anche di utilizzare la stessa pompa freno di serie, evitando così costi aggiuntivi (purchè la pompa freno di serie rientri nei modelli supportati, vedere lo schema dei requisiti di sistema a pagina 13).

Ma per i più esigenti, la IMA Special Parts ha realizzato la sua pompa freno posteriore, ricavata dal pieno in ERGAL, con specifiche studiate per garantire il perfetto feeling di frenata.

Colori: ●NERO ●TITANIO

THUMB BRAKE SYSTEM

Product aimed at track enthusiast: the TBS (Thumb Brake System) introduced a new riding style with many advantages, mostly thanks to the better braking sensitivity offered by the thumb respect to the foot. Recently, this riding style became a real trend for track enthusiasts, in fact, once you get the necessary confidence with the operating lever, the thumb brake allows to control the bike even in cornering and to control the engine power output.

The strengths of the TBS system lie in the versatility of its structure, which offers many possibilities for setting and adjusting in order to exploit the layout of the bike (Important Note: the evaluation of the spaces available on the bike for mounting the TBS has to be cared by customer before purchase).

*Thanks to its 4 versions (**Base, Elite, Racing, Complete**), this product can be Bar or Fork installed, and sometimes it allows to reuse the OEM master cylinder, avoiding further costs (provided that the OEM master cylinder is among the supported models, see the system requirements scheme on page 13).*

But for the most demanding, IMA Special Parts created its rear brake master cylinder, machined from billet in ERGAL, with technical features aimed to guarantee the perfect braking feeling.

Colors: ●BLACK ●TITANIUM

TBS-BASE B / TBS-BASE F

TBS-Base B



La più economica delle versioni, il kit fornito comprende l'applicativo (supporto pompa e leva regolabile) con una sola soluzione di attacco a scelta:

al tubo manubrio (**Base B**),
oppure
alla forcella (**Base F**).

I collarini di fissaggio sono disponibili per forcelle da diametro 50 a diametro 55. Questa versione prevede l'abbandono del freno a pedale ed il riutilizzo della pompa freno posteriore di serie per la sola frenata col pollice (a patto che la pompa freno di serie rientri tra i modelli supportati, vedere lo schema a pagina 13).

TBS-Base F



This is the cheaper version, for people who renounce to the pedal brake, installing the removed rear OEM master cylinder onto our TBS (only if the OEM master cylinder is included among the models supported by TBS, see the diagram on page 13). The kit, on customer preference, can be equipped to be

*installed on the fork (**Base F**)
or
on the bar tube (**Base B**).*

The collars are suitable for 50 to 55 fork diameters.

TBS-ELITE

TBS-Elite



Consiste in un upgrade del TBS-Base, in quanto il kit comprende entrambe le soluzioni di attacco (al tubo manubrio ed alla forcella).

A TBS-Base upgrade that provides the both installing solutions, on fork and on tube bar.

TBS-RACING B / TBS-RACING F

TBS-Racing B



Ulteriore upgrade della versione Base, rivolta a coloro che desiderano il freno a pollice, ma anche mantenere il freno a pedale per avere la doppia possibilità di frenata.

Il kit comprende l'applicativo (supporto pompa e leva regolabile) con una sola soluzione di attacco, ed una speciale pompa freno IMA Special Parts da applicare al pedale.

Anche questa versione prevede il riutilizzo della pompa freno di serie per il montaggio anteriore al pollice (a patto che la pompa freno di serie rientri tra i modelli supportati, vedere schema a fondo pagina).

TBS-Racing F



For people who also want to maintain the pedal brake in addition to the thumb brake.

With this option, the customer must move the rear OEM master cylinder to the front (installed on TBS) and install the special IMA master cylinder to the pedal (only if the OEM master cylinder is included among the models supported by TBS, see the diagram below)..

Also in this case, we offer Racing B / Racing F versions (bar/fork installing).

PRECONDIZIONI per installazione pompe freno su TBS-IMA REQUIREMENTS to install master cylinders onto IMA-TBS

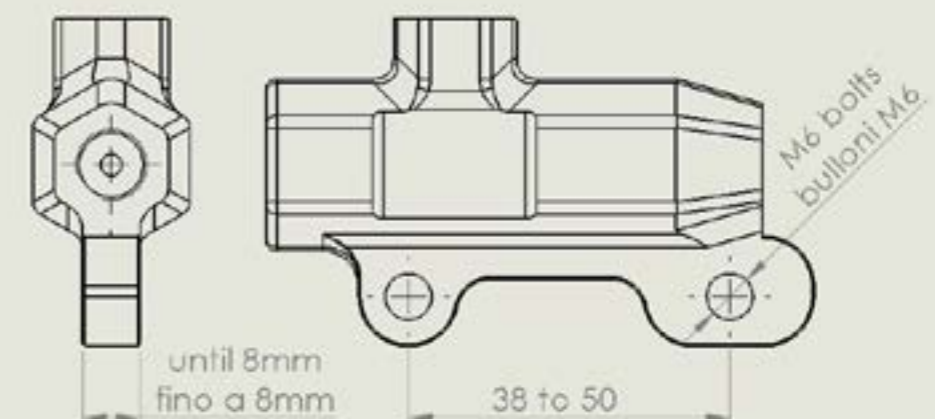

TBS-COMplete B / TBS-COMplete F

TBS-Complete B



Offre la stessa funzionalità della versione Racing, ma il kit comprende due pompe freno ricavate dal pieno della IMA Special Parts, da applicare sia al pedale e sia al pollice, per avere il top di efficienza e compatibilità.

TBS-Complete F



Same concept as the TBSRacing, but for people who want both the IMA master cylinders from billet on the bike for thumb and foot drive (Complete B/Complete F solutions)

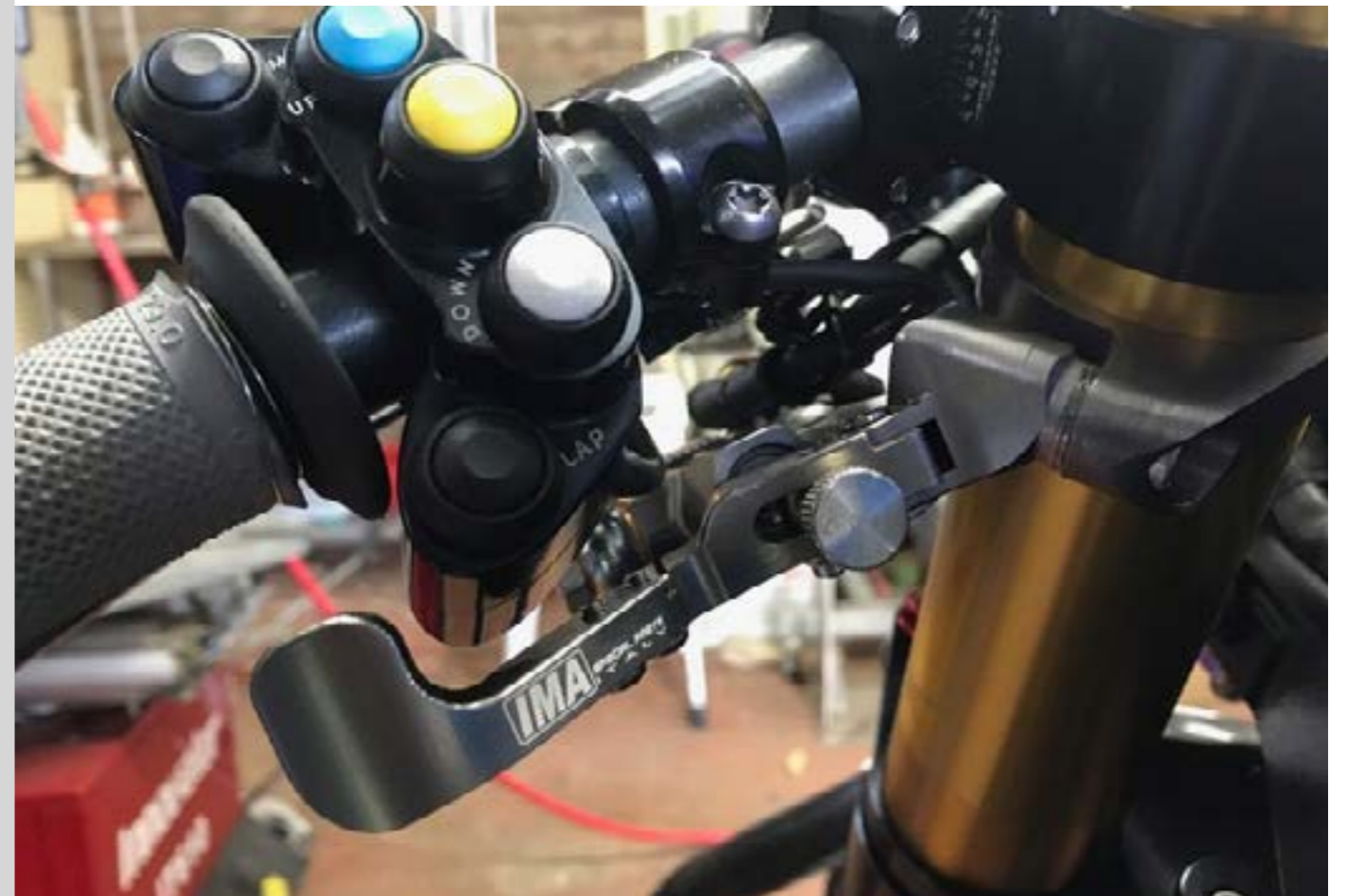



IBS FRENO A INDICE

Dopo il successo del TBS (freno a pollice), proponiamo ora l'IBS (freno a indice). L'IBS si applica al manubrio e consente di avere un azionamento del freno posteriore alla mano sinistra (stile scooter).

I benefici alla guida sono gli stessi del freno a pollice, ma l'IBS funziona a trazione anziché a spinta, la leva è più lunga e la frenata quindi più incisiva. La pompa ha forme armoniche e compatte per un ingombro ridotto, oltre ad un alesaggio proporzionato che garantisce un ottimo feeling di frenata. Prodotto ideale per uso pista, laddove la frizione trova ormai poco impiego e può essere spostata per lasciare posto ad una seconda leva (solitamente la leva frizione viene ruotata verso l'alto e l'IBS piazzato al posto della leva frizione).

L'avanzamento della leva è regolabile grazie all'azione combinata della vite di registro e del fincorsa in avanti.

Il perfetto rapporto di leva, lo studio dell'ergonomia dei componenti e l'esecuzione di macchina con sistema CAD/CAM fanno dell'IBS un prodotto di alta meccanica. L'utilizzo è molto confortevole ed offre una dosatura di frenata piacevole e performante.

Possibilità di mantenere il freno a pedale aggiungendo la seconda pompa DUAL INPUT (versione Complete).

Le versioni sono 2 :

- Racing - Singolo azionamento manuale del freno
- Complete - Azionamento del freno sia manuale che a pedale

Colori: ●NERO

INDEX BRAKE SYSTEM

Following up the great success of the TBS (Thumb Brake System), IMA now proposes the IBS (Index Brake System). The IBS applies to the handlebar and allows for left-hand rear brake drive (scooter style). The riding benefits are the same as the thumb brake, but the IBS works by pulling instead of pushing, the lever is longer and the braking effect is enhanced. The master cylinder features harmonious and compact shapes for a small encumbrance, as well as a proportionate bore in order to offer an excellent braking feeling. Product ideal for track use, whereas the clutch is now rarely used and can be moved to make room for a second lever (usually the clutch lever is rotated upwards and the IBS placed in the clutch lever position).

The advancement of the lever is adjustable thanks to the combined action of the adjustable pushing rod and the forward limiter.

The perfect leverage ratio, the study of the components ergonomics and the CAD/CAM machining make IBS a high-mechanical product. The use is very comfortable and the braking is pleasant and performing.

The pedal brake keeping is possible by adding the second DUAL INPUT master cylinder (Complete version).

Offered in 2 versions:

- Racing - Single hand brake drive*
- Complete - Dual drive (hand and foot)*

Colors: ●BLACK





PIASTRE DI STERZO

TRIPLE CLAMPS

MOD. 2 EVO
MOD. 4 EVO - 4 EVO IL
MOD. 6 PANIGALE
MOD. 7 MV AGUSTA
MOD. 8 - 8 IL
MOD. 9
MOD. 9T

Modello 2 EVO

Modello 2 EVO

Modello di piastre sterzo dedicate alla Ducati Monster (2002-2013). Design d'eccellenza per un kit di sterzo ricavato dal pieno, completamente in ERGAL 7075. Il modello è ispirato all'esperienza maturata nel settore corse, ma si presta ad un montaggio veloce, con un perfetto adattamento a tutte le componentistiche di serie (Plug & Play).

Disponibile sia nella versione per i semimanubri, sia in quella per il manubrio, per andare incontro a tutte le possibili esigenze del mercato. Offset fisso 30mm, piastra superiore ad ali di gabbiano con 2 bulloni e disponibile nella doppia versione (versione con fori per riser manubrio e versione per semimanubri senza attacchi dei riser).

Piastra inferiore ad ali di gabbiano con 4 bulloni, fine corsa sterzo regolabili.

Compatibilità: Ducati Monster 2002-2013

Colori: ● NERO ● TITANIO ● ALLUMINIO

Model of triple clamps dedicated to Ducati Monster (2002-2013). Excellent design and completely made in ERGAL 7075. This model is inspired on the experience gained in the racing sector, but it lends itself to a quick assembly, with a perfect adaptation to all the OEM components (Plug & Play). Available either in the handlebar either in the clipons versions, to reach out all possible market needs. Triple clamps gullwings shaped, 30mm fixed offset, 2 bolts on top and 4 bolts on bottom, adjustable steering limiters.

Compatibilità: Ducati Monster 2002-2013

Colors:

- BLACK
- TITANIUM
- ALUMINIUM



Modello 4 EVO - 4 EVO IL

Modello 4 EVO - 4 EVO IL

Piastre di sterzo ricavate dal pieno, sviluppate per rispondere ai più recenti studi sulle dinamiche strutturali dei nuovi motocicli, sono una eccellente opportunità di upgrade della ciclistica. La piastra inferiore con tecnologia a nervature rovesciate offre maggiore rigidità, la piastra superiore con scarichi longitudinali conferisce flessibilità trasversale; insieme contribuiscono efficacemente all'abbattimento dell'effetto chattering, ricalcando le nuove tendenze della MotoGP e SBK. Utilizzando le apposite boccole ad eccentrico si può variare l'offset, per adattare la ciclistica della moto alle esigenze di guida personali, oppure alle caratteristiche del circuito. Fine corsa sterzo regolabili e soluzione di attacco dell'ammortizzatore di sterzo.

Il kit Mod.4 viene proposto in due configurazioni: Allestimento Base (offset fisso) - Allestimento Racing (offset regolabile)

Compatibilità: BMW S1000RR 2009+ · Yamaha R6 2006/2016 - R1 YZF 1000 2007/2008 · Ducati 848 - 996 - 998 - 999 - 1098 - 1198
Honda CBR 1000 RR 2010/2017 · Suzuki GSXR 1000 2001+ - GSXR 750 2006/2009 · Aprilia RSV 1000 - RSV 4 - RS 660 · Triumph DAYTONA 675 2006+

Colori: ●NERO ●TITANIO ●ALLUMINIO

MODELLO 4 EVO IL: VERSIONE CON IL NOTTOLINO CHIAVE (NON verrà mantenuta la funzionalità BLOCKSTER)

Compatibilità: BMW S1000RR 2009+ · Suzuki GSXR 1000 2017+ · Aprilia RSV 1000 - RSV 4

Colori: ●NERO ●TITANIO ●ALLUMINIO

Billet Adjustable triple clamps, aimed at track enthusiast, developed to respond to the most recent studies on the chassis structural dynamics of new motorcycles. Thanks to their specific design/shape and to the higher material features, they work effectively in reducing the Chattering effect, conferring more precision, stability and cornering speed. Also, provided with 4 sets of bushings, they allow to adjust the offset modifying the trail without moving the rake of the bike, in order to set the bike up to the personal attitude or to the track features. Adjustable steering limiters and steering damper mount provision.

The Mod.4 is proposed in 2 versions: Base setup (fixed offset) - Racing setup (adjustable)

Compatibilità: BMW S1000RR 2009+ · Yamaha R6 2006/2016 - R1 YZF 1000 2007/2008 · Ducati 848 - 996 - 998 - 999 - 1098 - 1198
Honda CBR 1000 RR 2010/2017 · Suzuki GSXR 1000 2001+ - GSXR 750 2006/2009 · Aprilia RSV 1000 - RSV 4 - RS 660 · Triumph DAYTONA 675 2006+

Colors: ●BLACK ●TITANIUM ●ALUMINIUM

MODEL 4 EVO IL: IGNITION LOCK VERSION (Steering lock function not supported)

Compatibilità:

BMW S1000RR 2009+
Suzuki GSXR 1000 2017+
Aprilia RSV 1000 - RSV 4

Colors:

● BLACK
● TITANIUM
● ALUMINIUM



Accessorio ON/OFF LED SWITCH



Interruttore 12V/16A con levetta a due posizioni, illuminato a led verde, completo di cappuccio impermeabile, viene fornito in kit corredato di staffetta di supporto, minibox in ERGAL e viteria inox. La staffetta ed il minibox hanno un design gradevole e permettono una comoda applicazione dello switch alla piastra superiore, oppure in qualche altro punto strategico della moto. Le parti in ERGAL sono lavorate interamente dal pieno con macchinari CNC e successivamente anodizzate con le stesse colorazioni dei nostri prodotti.

Applicazioni: Piastre superiori Mod.4, Mod.6, Mod.7, Mod. 8

Colori: ●NERO ●TITANIO ●ALLUMINIO

ON/OFF Led Toggle Switch 12V/16A, green illuminated LED, waterproof, supplied in kit with ERGAL bracket, minibox and stainless steel screws. The bracket and the minibox have an attractive design and allow a comfortable mounting beneath the IMA upper clamp, or some other strategic point of the bike. The parts are entirely CNC machined from billet and then anodized with the same colors of our products.

Applications : Upper clamps Mod.4, Mod.6, Mod.7, Mod. 8

Colors: ●BLACK ●TITANIUM ●ALUMINIUM

Modello 6 PANIGALE

Modello 6 PANIGALE

Modello di piastre sterzo dedicato alla Ducati Panigale.

Piastre di sterzo ricavate dal pieno, sviluppate per rispondere ai più recenti studi sulle dinamiche strutturali dei nuovi motocicli, sono una eccellente opportunità di upgrade della ciclistica. La piastra inferiore con tecnologia a nervature rovesciate offre maggiore rigidità, la piastra superiore con scarichi longitudinali conferisce flessibilità trasversale; insieme contribuiscono efficacemente all'abbattimento dell'effetto chattering, ricalcando le nuove tendenze della MotoGP e SBK. Utilizzando le apposite boccole ad eccentrico si può variare l'offset, per adattare la ciclistica della moto alle esigenze di guida personali, oppure alle caratteristiche del circuito. Fine corsa sterzo regolabili. Il kit Mod.6 viene proposto in due configurazioni: Allestimento Base (offset fisso) - Allestimento Racing (offset regolabile)

Compatibilità: Ducati Panigale V4 · Ducati Panigale 899 - 959 - 1199 - 1299

Colori: ●NERO ●TITANIO ●ALLUMINIO

Model of triple clamps dedicated to Ducati Panigale.

Billet Adjustable triple clamps, aimed at track enthusiast, developed to respond to the most recent studies on the chassis structural dynamics of new motorcycles. Thanks to their specific design/shape and to the higher material features, they work effectively in reducing the Chattering effect, conferring more precision, stability and cornering speed. Also, provided with 4 sets of bushings, they allow to adjust the offset modifying the trail without moving the rake of the bike, in order to set the bike up to the personal attitude or to the track features. Adjustable steering limiters. The Mod.6 is proposed in 2 versions: Base setup (fixed offset) - Racing setup (adjustable)

Compatibilità: Ducati Panigale V4 · Ducati Panigale 899 - 959 - 1199 - 1299

Colors: ●BLACK ●TITANIUM ●ALUMINIUM



Modello 7 MV AGUSTA

Modello 7 MV AGUSTA

Modello di piastre sterzo dedicato alla MV Agusta F4.

Piastre di sterzo ricavate dal pieno, sviluppate per rispondere ai più recenti studi sulle dinamiche strutturali dei nuovi motocicli, sono una eccellente opportunità di upgrade della ciclistica. La piastra inferiore con tecnologia a nervature rovesciate offre maggiore rigidità, la piastra superiore con scarichi longitudinali conferisce flessibilità trasversale; insieme contribuiscono efficacemente all'abbattimento dell'effetto chattering, ricalcando le nuove tendenze della MotoGP e SBK. Utilizzando le apposite boccole ad eccentrico si può variare l'offset, per adattare la ciclistica della moto alle esigenze di guida personali, oppure alle caratteristiche del circuito. Fine corsa sterzo regolabili e soluzione di attacco dell'ammortizzatore di sterzo.

Il kit Mod.7 viene proposto in due configurazioni: Allestimento Base (offset fisso) - Allestimento Racing (offset regolabile)

Compatibilità: MV Agusta F4 2005+

Colori: ●NERO ●TITANIO ●ALLUMINIO

Model of triple clamps dedicated to MV Agusta F4.

Billet Adjustable triple clamps, aimed at track enthusiast, developed to respond to the most recent studies on the chassis structural dynamics of new motorcycles. Thanks to their specific design/shape and to the higher material features, they work effectively in reducing the Chattering effect, conferring more precision, stability and cornering speed. Also, provided with 4 sets of bushings, they allow to adjust the offset modifying the trail without moving the rake of the bike, in order to set the bike up to the personal attitude or to the track features. Adjustable steering limiters and steering damper mount provision.

The Mod.7 is proposed in 2 versions: Base setup (fixed offset) - Racing setup (adjustable)

Compatibilità: MV Agusta F4 2005+

Colors: ●BLACK ●TITANIUM ●ALUMINIUM



Modello 8 - 8 IL

La IMA Special Parts amplia la sua gamma di prodotti con quest'ultima creazione dedicata alla Kawasaki ZX10R, alla Yamaha R1 e, da adesso, anche alla nuova CBR 1000 RR-R 2020. La passione e la cura per i dettagli degli anni precedenti non ci hanno abbandonato; anche questa nuova arrivata è ricavata dal pieno in ERGAL. Realizzata con minuzia, rispecchia la nostra continua tendenza all'innovazione.

Il kit comprende il dispositivo di attacco dell'ammortizzatore di sterzo come sulla piastra di serie.

Il kit Mod.8 viene proposto in due configurazioni: Allestimento Base (offset fisso) - Allestimento Racing (offset regolabile)

Compatibilità: Kawasaki ZX10R 2004-2015 · Yamaha YZF 1000 R1 2015+ · YZF 600 R6 2017+ · CBR 1000 RR-R 2020+

Colori: ●NERO ●TITANIO ●ALLUMINIO

MODELLO 8 IL: VERSIONE CON IL NOTTOLINO CHIAVE (NON verrà mantenuta la funzionalità BLOCKSTER)

Compatibilità: Yamaha YZF 1000 R1 2015+ · YZF 600 R6 2017+

Colori: ●NERO ●TITANIO ●ALLUMINIO

The IMA Special Parts expands its range of products with this latest creation dedicated to the Kawasaki ZX10R, Yamaha R1, and now even suitable for HONDA CBR 1000 RR-R 2020. The passion and attention to details of the previous years have remained the same. In fact our experience let us get also this newcomer from billet, in ERGAL. Made with minutiae, it still reflects our continuing trend to innovation.

The Mod.8 is proposed in 2 versions: Base setup (fixed offset) - Racing setup (adjustable)

Compatibilità: Kawasaki ZX10R 2004-2015 · Yamaha YZF 1000 R1 2015+ · YZF 600 R6 2017+ · CBR 1000 RR-R 2020+

Colors: ●BLACK ●TITANIUM ●ALUMINIUM

MODEL 8 IL: IGNITION LOCK VERSION (Steering lock function not supported)

Compatibilità: Yamaha YZF 1000 R1 2015+ · YZF 600 R6 2017+

Colors: ●BLACK ●TITANIUM ●ALUMINIUM



Modello 8 - 8 IL



Modello 9

Modello 9

Modello di piastre sterzo dedicate alla Kawasaki ZX10R 2016+, ricavate dal pieno, sviluppate per rispondere ai più recenti studi sulle dinamiche strutturali dei nuovi motocicli, sono una eccellente opportunità di upgrade della ciclistica. La piastra inferiore con tecnologia a nervature rovesciate offre maggiore rigidità, la piastra superiore con scarichi longitudinali conferisce flessibilità trasversale; insieme contribuiscono efficacemente all'abbattimento dell'effetto chattering, ricalcando le nuove tendenze della MotoGP e SBK. Utilizzando le apposite boccole ad eccentrico si può variare l'offset, per adattare la ciclistica della moto alle esigenze di guida personali, oppure alle caratteristiche del circuito. Fine corsa sterzo regolabili e soluzione di attacco dell'ammortizzatore di sterzo. Il kit Mod.9 viene proposto in due configurazioni: Allestimento Base (offset fisso) - Allestimento Racing (offset regolabile)

Compatibilità: Kawasaki ZX10R 2016+

Colori: ●NERO ●TITANIO ●ALLUMINIO

Model of triple clamps dedicated to 2016+ Kawasaki ZX10R, billet adjustable triple clamps, aimed at track enthusiast, developed to respond to the most recent studies on the chassis structural dynamics of new motorcycles. Thanks to their specific design/shape and to the higher material features, they work effectively in reducing the Chattering effect, conferring more precision, stability and cornering speed. Also, provided with 4 sets of bushings, they allow to adjust the offset modifying the trail without moving the rake of the bike, in order to set the bike up to the personal attitude or to the track features. Adjustable steering limiters and steering damper mount provision. The Mod.9 is proposed in 2 versions: Base setup (fixed offset) - Racing setup (adjustable)

Compatibilità: Kawasaki ZX10R 2016+

Colors: ●BLACK ●TITANIUM ●ALUMINIUM

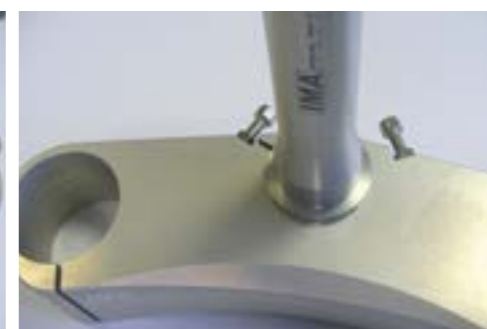

Modello 9T

Modello 9T

Design SUPERBO, estetica ASSOLUTA, materiali di prima scelta e finiture di pregio. Queste le principali qualità di questo prodotto che si pone l'obiettivo ambizioso di dare un valore aggiunto alla BMW R Nine T.

Tra le novità per questo modello troviamo la possibilità di utilizzare la piastra superiore con o senza riser per il manubrio, in modo da permettere anche l'applicazione dei semimanubri; bloccasterzo funzionante.

Compatibilità: BMW R NINE T CLASSIC 2013-2021

Colori: ●NERO ●TITANIO ●ALLUMINIO

SUPERB design, ABSOLUTE aesthetic, high end materials and awesome finish. These are the main features of this product, born to the ambitious aim to give more value to the famous BMW R Nine T.

Among the news, this model proposes the possibility to use the upper triple clamp with handlebar or clip ons. The steering lock works.

Compatibilità: BMW R NINE T CLASSIC 2013-2021

Colors: ●BLACK ●TITANIUM ●ALUMINIUM





SEMIMANUBRI

Semimanubri ricavati dal pieno ad inclinazione fissa o regolabile, prodotto studiato e curato nei minimi particolari, realizzato con materiali molto qualificati. Totalmente ricavati dal pieno, questa versione fissa ha il corpo in ERGAL 7075 ed il tubo in ANTICORODAL 6060 (materiale volutamente più tenero per attuire eventuali urti in caso di caduta, riducendo la possibilità di danni al collare).

Il tubo vanta l'inserimento con ritenuta alla prima vite (che non permette la perdita del tubo in caso di svitamento).

Estremità dei tubi forata per l'inserimento di leva parafreno o accessori Bar End.

Disponibili in tre gradevoli colorazioni e con due diverse lunghezze del tubo.

I tubi vengono forniti in coppia anche a ricambio.

Colori: ●NERO ●TITANIO ●ALLUMINIO

MOD. 5 F

MOD. 5L

MOD. 5 P (PANIGALE)

MOD. 5 R

CLIP ONS

Billet Clip ons fixed angle or adjustable, aimed at track enthusiast. The body is made in ERGAL 7075, while the bar is made in Anticorodal 6060 (deliberately softer material, in order to limit the damage if dropped).

The bars feature the insertion with retaining on the first screw (which does not allow the loss in case of unscrewing).

Perforated bar end for inserting brake lever protector or other Bar-end accessories.

Two options of Bars length: Standard or XL.

Couples of bars even provided separately as spare part.

Colors: ●BLACK ●TITANIUM ●ALUMINIUM

modello 5 F



Semimanubri Fissi
Fixed clip ons incline 3°



modello 5 L



Semimanubri Regolabili
Low Adjustable Clip ons



modello 5 R

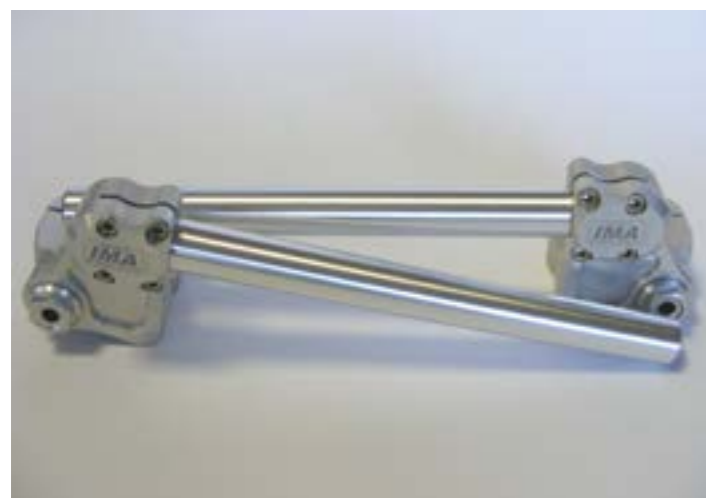

Semimanubri Regolabili Rialzati
Raised adjustable clip ons



modello 5 P (PANIGALE)



Semimanubri regolabili bassi con opzione di attacco ammortizzatore sterzo al semimanubrio destro.
Prodotto dedicato alla Ducati Panigale.
*Low adjustable clip ons with provision for steering damper on the right clip on.
Product dedicated to Ducati Panigale.*



RICAMBIO



Tubi per Semimanubri.
Lunghezza: Standard o maggiorati 15mm
*Spare bars for clip ons.
Bars lenght: Standard or increased 15mm*





📍 Via Pisa, 20 - Volpiano (TO) 10088 - ITALY

☎ Tel. + 39 011 995 39 48

✉ imasrl@imasrl.com

🌐 www.ima-specialparts.com