

# SEVERIN



ART.-NO. **CY 007080**

---

<b>DE</b>	Gebrauchsanleitung	Staubsauger	4
<b>GB</b>	Instructions for use	Vacuum cleaner	10
<b>FR</b>	Mode d'emploi	Aspirateur	15
<b>NL</b>	Gebruiksaanwijzing	Stofzuiger	21
<b>ES</b>	Instrucciones de uso	Aspiradora	27
<b>IT</b>	Manuale d'uso	Aspirapolvere	33
<b>DK</b>	Brugsanvisning	Støvsuger	39
<b>SE</b>	Bruksanvisning	Dammsugare	44
<b>FI</b>	Käyttöohje	Pölynimuri	49
<b>PT</b>	Manual de instruções	Aspirador	54
<b>PL</b>	Instrukcja obsługi	Odkurzacz	60
<b>GR</b>	Οδηγίες χρήσεως	Πλεκτρικής σκούπας	66

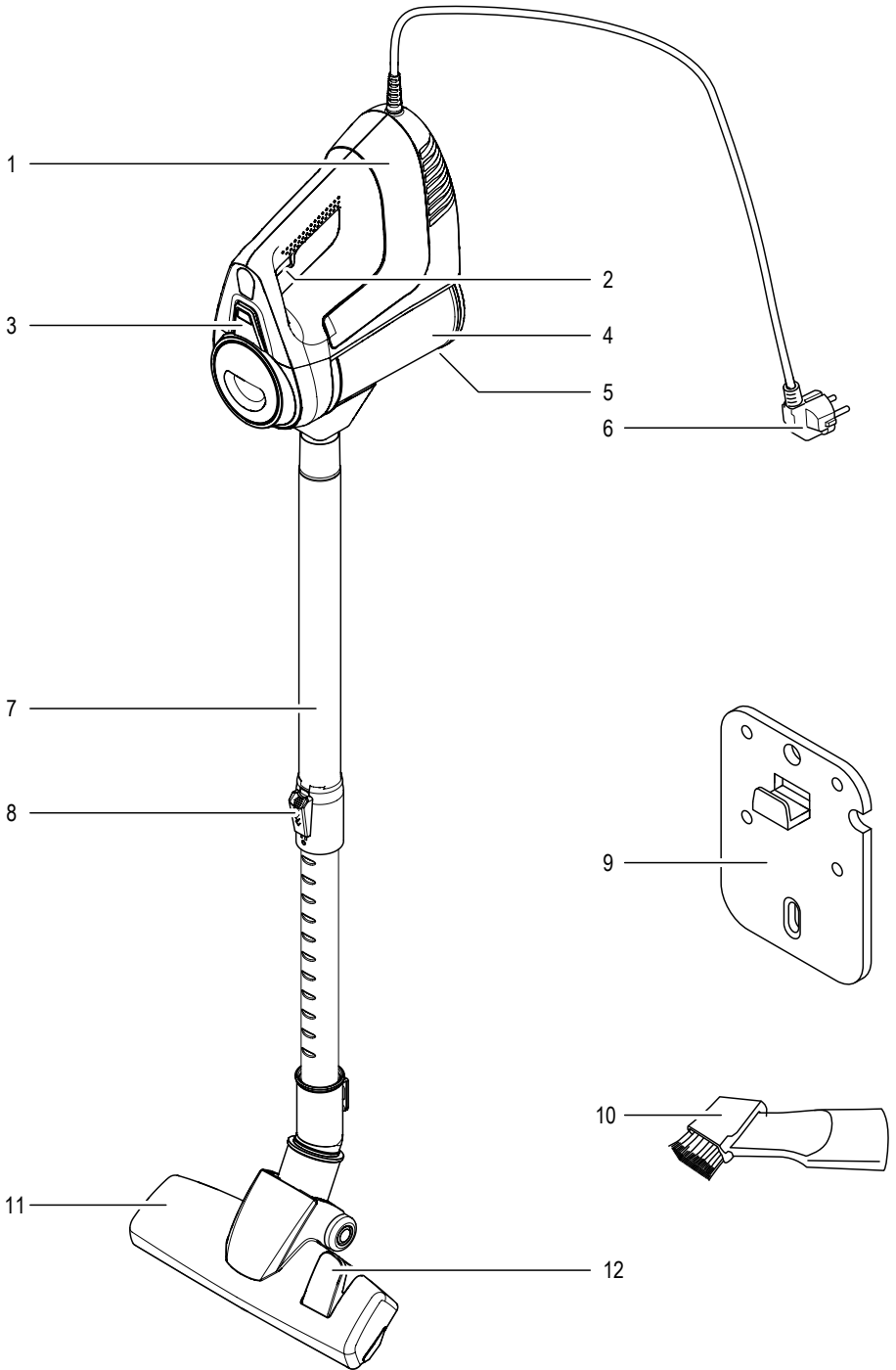

<b>Technische Daten / Technical Data / Caractéristiques techniques / Technische gegevens /            Datos técnicos / Dati tecnici / Tekniske data / Tekniska data / Tekniset tiedot /            Dados técnicos / Dane techniczne / Τεχνικά χαρακτηριστικά</b>	
Art.Nr. / Item no. / Art. n° / Art.nr. / Nr. ° Art. / Num. art. / Artikelnr. / Art.nr. / Tuotenro / N.° Art.° / Nr art. / Αρ. πρ.	CY 007080
Netzteil Input / Power supply Input / Entrée du bloc d'alimentation / Netvoeding ingang / Entrada de fuente de alimentación / Ingresso alimentatore / Strømforsyning input / Nätdel Input / Verikko-osan tulo / Entrada de alimentação / Zasilacz Input / Είσοδος τροφοδοτικού	220-240 V~ 50/60 Hz 600 W
Gewicht Grundgerät / Weight of main unit / Poids de l'appareil de base / Gewicht basisapparaat / Peso del aparato sin accesorios / Peso unità base / Basisenhedens vægt / Basenhetens vikt / Peruslaitteen paino / Peso da unidade base / Waga podstawowego urządzenia / Βάρος συσκευής	1,3 kg
<p>Technische Informationen zu den Betriebszuständen gemäß Ökodesign-Anforderungen (EU-Verordnung 2023/826) können mit dem QR-code oder unter dem Link 'https://severin.com/de-de/oekodesign-richtlinie/' abgerufen werden.</p> <p>Technical information on the operating states in accordance with ecodesign requirements (EU Regulation 2023/826) can be accessed using the QR code or at the link 'https://severin.com/de-de/oekodesign-richtlinie/'.</p> <p>Les informations techniques sur les états de fonctionnement conformément aux exigences d'écoconception (règlement européen 2023/826) peuvent être consultées avec le code QR ou sous le lien « https://severin.com/de-de/oekodesign-richtlinie/ ».</p> <p>Technische informatie over de bedrijfsstoestanen volgens de eisen in overeenstemming met de vereisten voor ecologische ontwerpen (EU-verordening 2023/826) kan worden opgevraagd met de QR-code of via de link 'https://severin.com/de-de/oekodesign-richtlinie/'.</p> <p>Puede acceder a la información técnica relativa a los estados de funcionamiento, conforme a los requisitos de diseño ecológico (Reglamento de la UE 2023/826) con el código QR o en el enlace « https://severin.com/de-de/oekodesign-richtlinie/ ».</p> <p>Le informazioni tecniche sulle condizioni di funzionamento in conformità con i requisiti di progettazione ecocompatibile (Regolamento UE 2023/826) sono disponibili scansionando il codice QR o al link 'https://severin.com/de-de/oekodesign-richtlinie/'.</p> <p>Tekniske oplysninger om driftsbetingelserne i henhold til krav til miljøvenligt design (EU-forordning 2023/826) kan hentes med QR-koden eller via linket 'https://severin.com/de-de/oekodesign-richtlinie/'.</p> <p>Teknisk information om driftsförhållandena enligt de ekologiska designkraven (EU-förordning 2023/826) kan hämtas med QR-koden eller under länken 'https://severin.com/de-de/oekodesign-richtlinie/'.</p> <p>Ekosuunnitteluvaatimusten (EU:n asetus 2023/826) mukaiset tekniset tiedot käyttöolosuhteista voidaan hakea QR-koodilla tai linkistä 'https://severin.com/de-de/oekodesign-richtlinie/'.</p> <p>As informações técnicas sobre os estados de funcionamento de acordo com os requisitos de conceção ecológica (regulamento UE 2023/826) podem ser acedidas utilizando o código QR ou através da ligação 'https://severin.com/de-de/oekodesign-richtlinie/'.</p> <p>Informacje techniczne dotyczące warunków pracy zgodnie z wymogami ekoprojektu (rozporządzenie UE 2023/826) można uzyskać za pomocą kodu QR lub pod linkiem 'https://severin.com/de-de/oekodesign-richtlinie/'.</p> <p>Οι τεχνικές πληροφορίες για τις συνθήκες λειτουργίας σύμφωνα με τις απαιτήσεις οικολογικού σχεδιασμού (Κανονισμός ΕΕ 2023/826) μπορούν να ανακτηθούν με τον κωδικό QR ή στη σύνδεση 'https://severin.com/de-de/oekodesign-richtlinie/'.</p>	



## Staubsauger

### **Liebe Kundin, lieber Kunde,**

die Gebrauchsanweisung sorgfältig vor der Benutzung des Gerätes durchlesen und für den weiteren Gebrauch aufbewahren. Das Gerät darf nur von Personen benutzt werden, die mit den Sicherheitsanweisungen vertraut sind.

## Sicherheitshinweise

### **Gerät sicher anschließen**

Das Gerät wird mit elektrischem Strom betrieben, dabei besteht grundsätzlich die Gefahr eines elektrischen Schlags. Deshalb:

- Staubsauger nur gemäß den Angaben auf dem Typenschild (Unterseite des Gerätes) anschließen und in Betrieb nehmen.
- Gerät und Anschlussleitung vor dem Benutzen auf eventuelle Beschädigungen kontrollieren. Niemals ein defektes Gerät oder ein Gerät mit defekter Anschlussleitung betreiben.
- Niemals versuchen, das Gerät oder seine Anschlussleitung eigenständig zu reparieren. Um Gefährdungen zu vermeiden, dürfen Reparaturen an Gerät und Anschlussleitung nur durch unseren Kundendienst durchgeführt werden. Ein defektes Gerät zur Reparatur an einen Fachhändler geben oder Kontakt mit dem SEVERIN-Kundendienst aufnehmen.
- Gerät nicht in Wasser oder andere Flüssigkeiten tauchen oder mit Flüssigkeiten behandeln. Gerät nicht im Freien oder in Räumen mit hoher Luftfeuchtigkeit betreiben. Den Stecker nicht mit nassen Händen anfassen.
- Darauf achten, dass die Anschlussleitung nicht geknickt, eingeklemmt oder überfahren wird oder mit Hitzequellen, Feuchtigkeit oder scharfen Kanten in Berührung kommt. Darauf achten, dass die Anschlussleitung nicht zur Stolperfalle wird.
- Gerät nicht an der Anschlussleitung ziehen oder transportieren. Beim Herausziehen des Steckers aus der Steckdose immer direkt am Stecker ziehen.
- Nach Möglichkeit keine Verlängerungskabel benutzen. Falls dies unumgänglich ist, nur GS-geprüfte, einfache Verlängerungskabel (keine Mehrfachsteckdosen), die für die Leistungsaufnahme des Gerätes ausgelegt sind, benutzen.
- Vor dem Reinigen oder Warten des Gerätes sowie vor dem Zubehörwechsel Gerät ausschalten und Stecker aus der Steckdose ziehen.

### **Sicherheit bestimmter Personengruppen**

- Das Gerät kann von Kindern ab 8 Jahren und älter sowie von Personen mit reduzierten physischen, sensorischen oder mentalen Fähigkeiten oder Mangel an Erfahrung und/oder Wissen benutzt werden, wenn sie beaufsichtigt werden oder bezüglich des sicheren Gebrauchs des Gerätes unterwiesen wurden und die daraus resultierenden Gefahren verstanden haben.
- Kinder dürfen nicht mit dem Gerät spielen oder sich auf das Gerät stellen oder setzen.
- Reinigung und Benutzer-Wartung dürfen nicht durch Kinder ohne Beaufsichtigung durchgeführt werden.
- Kinder jünger als 8 Jahre von Gerät und Anschlussleitung fernhalten.
- Verpackungsmaterialien außerhalb der Reichweite von Kindern aufbewahren und entsorgen. Anderenfalls besteht Erstickungsgefahr.

### **Bestimmungsgemäße Verwendung**

Das Gerät darf nur im Haushalt eingesetzt werden. Dabei ausschließlich trockene, normal verschmutzte Böden oder je nach Zubehör auch Möbel und Polster saugen. Jede weitere Verwendung gilt als nicht bestimmungsgemäß und ist untersagt.

### **Um Verletzungen, Bränden und Schäden vorzubeugen, darf das Gerät nicht eingesetzt werden für das Saugen von:**

- Menschen, Tieren oder Pflanzen. Düsen und Saugöffnungen stets von sämtlichen Körperteilen, Haaren und Kleidungsstücken fernhalten. Nicht in Kopfnähe saugen.
- glühenden, brennenden oder glimmenden Partikeln (wie z. B. Asche, Kohle, Holzkohle, Zigaretten, Streichhölzer).
- explosiven oder leicht entzündlichen Stoffen oder Toner.
- Wasser und anderen Flüssigkeiten, z. B. feuchten Teppichreinigern.
- spitzen Gegenständen wie Glassplittern, Nägeln oder Bauschutt.
- Feinstaub wie Gips, Zement, feinsten Bohrstaub, Puder

### **CE-Kennzeichnung**

Das Gerät entspricht den EU-Richtlinien, die für die CE-Kennzeichnung verbindlich sind.

### Geräteaufbau und Lieferumfang

1. Grundgerät
2. Taste Ein/Aus ①
3. Taste zum Abnehmen des Staubbehälters
4. Staubbehälter mit Filtersieb
5. Taste zum Öffnen des Staubbehälterdeckels
6. Anschlussleitung
7. Teleskoprohr
8. Arretiertaste Längeneinstellung Teleskoprohr
9. Wandhalterung
10. Möbeldüse 2in1
11. Bodendüse
12. Schalter zum Umschalten der Bodendüse

### Wandhalterung anbringen

Die Wandhalterung dient zum Aufhängen des Grundgeräts.

### Stromschlaggefahr! Sicherstellen, dass an der Bohrstelle zur Befestigung der Wandhalterung keine Stromkabel verlaufen!

1. Zum Anbringen der Wandhalterung eine **glatte Fläche** auswählen.
2. Sicherstellen, dass an der Bohrstelle keine Stromkabel, Wasserleitungen etc. in der Wand verlaufen.
3. Wandhalterung auf beliebiger Höhe an die Fläche halten und Bohrlöcher markieren.
4. Wandhalterung mithilfe der Schrauben an der Wand befestigen.
5. Gerät auf die Wandhalterung aufstecken.

### Gerät montieren

Alle Verpackungsreste vom Gerät entfernen und die Einzelteile montieren:

1. Gegebenenfalls Staubbehälter mit eingesetztem Filtersieb montieren (siehe auch Kapitel „Staubbehälter und Filter reinigen“).
2. Teleskoprohr auf Gerät aufstecken.
3. Je nach Anwendung Bodendüse oder Möbeldüse 2in1 auf Teleskoprohr stecken oder das Zubehör direkt auf das Gerät stecken.

## Gerät bedienen

### Bodendüse oder Möbeldüse 2in1 auswählen

**Bodendüse mit Teleskoprohr** : für Hartböden und Teppiche

**Möbeldüse 2in1** : zum Absaugen von z.B. Polstern oder Möbeln

Der Bürstenaufsatz kann umgeklappt werden, um z. B. Krümel aufzusaugen. Mit der Bürste können empfindliche Oberflächen abgesaugt werden, ohne sie zu verkratzen.

- Den gewünschten Aufsatz wählen und auf das montierte Gerät stecken.
- Das Teleskoprohr auf die gewünschte Länge einstellen.
- Alle Aufsätze können auch ohne Teleskoprohr benutzt werden, um z. B. Möbel abzusaugen.

### Umschalten der Bodendüse

Die Bodendüse verfügt über zwei Einstellungen. Dazu den Schalter an der Bodendüse umschalten.

**Teppich-Modus**  : Reinigung von Teppichen, Läufern und Teppichböden.

**Hartboden-Modus**  : Reinigung von Hartböden.

## Saugen

1. Gewünschten Aufsatz und ggf. Teleskoprohr anbringen. Teleskoprohr auf die gewünschte Länge einstellen.
2. Netzstecker in Steckdose stecken.
3. Taste **1** am Gerätegriff drücken, um das Gerät einzuschalten.
4. Boden, etc. absaugen.
5. Taste **1** drücken, um das Gerät auszuschalten.
6. Netzstecker aus Steckdose ziehen.
7. Staubbehälter leeren und reinigen (siehe Kapitel „Gerät warten“).

## Gerät aufbewahren

Das Gerät kann wahlweise an der Wandhalterung oder liegend aufbewahrt werden. Es darf nicht stehend abgestellt werden, um ein Umfallen zu vermeiden. Ein umfallendes Gerät kann zu Verletzungen oder Schäden am Gerät führen.

## Gerät warten

### Staubbehälter leeren

- Der Staubbehälter kann nur begrenzte Schmutzmengen aufnehmen.
  - Den Staubbehälter daher am besten nach jedem Reinigungsvorgang und wenn die Saugleistung spürbar nachlässt, leeren.
1. Sicherstellen, dass das Gerät ausgeschaltet und der Netzstecker aus der Steckdose gezogen ist.
  2. Teleskoprohr oder angebrachten Aufsatz abziehen.
  3. Gerät mit Staubbehälter nach unten über ein Abfallgefäß halten.
  4. Taste an der Vorderseite des Staubbehälters drücken. Die Klappe öffnet sich und der Inhalt des Staubbehälters kann ausgeleert werden.
  5. Klappe festdrücken und schließen.

### Grundgerät reinigen

#### **Stromschlaggefahr! Das Gerät und die Anschlussleitung niemals unter fließendes Wasser halten oder in Flüssigkeiten eintauchen!**

- Vor der Reinigung sicherstellen, dass das Gerät ausgeschaltet und der Netzstecker aus der Steckdose gezogen ist.
- Die Lüftungsöffnungen am Grundgerät regelmäßig mit einer weichen Bürste reinigen.
- Das Grundgerät bei Bedarf nur mit einem leicht feuchten Tuch abwischen.

### Staubbehälter und Filter reinigen

#### **Stromschlaggefahr! Das Gerät und die Anschlussleitung niemals unter fließendes Wasser halten oder in Flüssigkeiten eintauchen!**

1. Sicherstellen, dass das Gerät ausgeschaltet und der Netzstecker aus der Steckdose gezogen ist.
2. Staubbehälter leeren (siehe Kapitel „Staubbehälter leeren“).
3. Den Staubbehälter festhalten und die Taste oberhalb des Grundgeräts drücken (**1**).
4. Den Staubbehälter vorsichtig abnehmen (**2**).
5. Abdeckung auf der Oberseite des Staubbehälters gegen den Uhrzeigersinn drehen (**3**) und abnehmen (**4**).
6. Filtersieb am Griff des Lamellenfilters gerade aus dem Staubbehälter herausziehen (**5**).
7. Lamellenfilter auf der Oberseite des Filtersiebs gegen den Uhrzeigersinn drehen (**6**) und abnehmen (**7**).

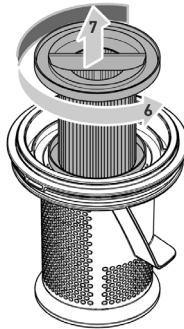
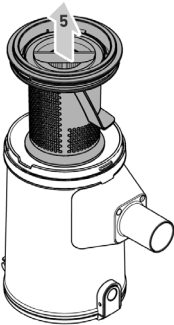
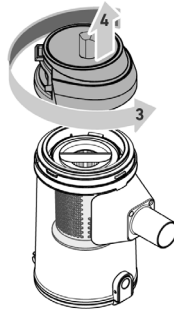
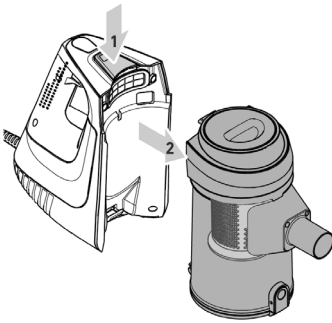

8. Lamellenfilter und Filtersieb gründlich ausklopfen und abbürsten.
9. Staubbehälter abbürsten.
10. Ggf. alle abnehmbaren Teile mit Wasser ausspülen.

**Hinweis: Es dürfen alle abnehmbaren Teile unter fließendem, handwarmem Wasser gereinigt werden. Hierbei unbedingt beachten, dass alle Teile vor der nächsten Nutzung des Geräts vollständig getrocknet sind. Die Trocknungszeit der Filter beträgt rund 24 Stunden.**

11. Nach vollständiger Trocknung der Einzelteile den Lamellenfilter auf das Filtersieb setzen und im Uhrzeigersinn (🔒 → 🔓) verriegeln.
12. Filtersieb an den passenden Kerben in den Staubbehälter einsetzen.
13. Abdeckung des Staubbehälters auf der Oberseite einsetzen und im Uhrzeigersinn drehen, bis sie einrastet.
14. Staubbehälter mit der Kerbe an der Unterseite auf den Haken am Grundgerät setzen und an der Oberseite des Grundgeräts einrasten lassen.

Wir empfehlen, den Lamellenfilter aus hygienischen Gründen alle sechs Monate zu ersetzen. (siehe ‚Ersatzteile und Zubehör‘)

## Probleme beheben

### Probleme selbst beheben

Damit möglichst keine Probleme auftreten, ist es wichtig, den Staubbehälter rechtzeitig zu leeren sowie bei dieser Gelegenheit das Filtersieb und den Lamellenfilter zu kontrollieren und zu reinigen.

Problem	mögliche Ursache	Lösung
Gerät schaltet sich selbstständig aus.	Gerät ist überhitzt.	Stecker aus Steckdose ziehen und Gerät für mindestens 45 min. auskühlen lassen. Rohre und Bodendüse auf Verstopfungen kontrollieren. Staubbehälter und Filter leeren bzw. reinigen, ► Kapitel „Staubbehälter leeren“ und „Staubbehälter und Filter reinigen“.
Gerät nimmt kaum Schmutz auf.	Staubbehälter ist voll.	Staubbehälter leeren, ► Kapitel „Staubbehälter leeren“.
	Staubbehälter und Filter verschmutzt.	Staubbehälter und Filter reinigen, ► Kapitel „Staubbehälter und Filter reinigen“.
	Rohre und Aufsätze sind verstopft.	Öffnung des Saugrohrs am Gerät sowie Öffnungen der Aufsätze kontrollieren und ggf. reinigen.

### Servicehotline

Falls Sie das Problem anhand der Tabelle nicht beheben können, rufen Sie unsere **Servicehotline** an (siehe Kontaktdaten im separaten Garantieheft).

### Ersatzteile und Zubehör

Ersatzteile oder Zubehör können bequem im Internet auf unserer Homepage [www.severin.com](http://www.severin.com) unter dem Unterpunkt „Service Center/Ersatzteilshop“ bestellt werden.

Artikelnummer	Beschreibung
15221112000	Lamellenfilter (HEPA)
15221118000	Filtersieb kpl.
15221115000	Staubbehälter kpl.
15221117000	Wandhalterung
15221111000	Teleskoprohr
15221109000	Bodendüse
15221119000	Fugendüse + Möbeldüse 2in1

## Gerät mit Akku entsorgen

### Gerät und Akku separat entsorgen



Geräte und Akkus, die mit diesem Symbol gekennzeichnet sind, müssen getrennt vom Hausmüll entsorgt werden. Geräte und Akkus enthalten wertvolle Rohstoffe, die wiederverwertet werden können. Eine ordnungsgemäße Entsorgung schützt die Umwelt und die Gesundheit Ihrer Mitmenschen. Gerät mit Akku separat zur Entsorgung an die entsprechenden Sammelstellen geben.

## Vacuum cleaner

### Dear Customer,

Before using the appliance, read the following instructions carefully and keep this manual for future reference. The appliance must only be used by those familiar with the instructions below.

## Safety instructions

### Connecting the appliance

Since the appliance is operated with electrical current, there is a danger of electric shock. Therefore:

- Only connect and start up the vacuum cleaner according to the de-tails on the name plate (underside of the appliance).
- Check the appliance and power cable for possible damage before use. Never operate a defective appliance or an appliance with a defective power cable.
- Never try to repair the appliance or its power cable yourself. To prevent hazards, repairs to the appliance and the power cable may only be made by our customer service. Give a defective appliance to a dealer or make contact with SEVERIN customer service.
- Do not immerse appliance in water or other liquids or treat it with liquids. Do not operate the appliance outdoors or in rooms with high humidity. Do not handle the plug with wet hands.
- Make sure that the power cable is not kinked, crushed or run over and that it does not come into contact with sources of heat, humidity and sharp edges. Make sure that the power cable does not become a stumbling hazard.
- Do not pull or transport the appliance using the power cable. When unplugging the plug from the outlet, always pull directly on the plug.
- If possible, do not use an extension cable. If this is unavoidable, only use GS-tested, simple extension cables (no multi-outlet adapters) that are designed for the appliance's power consumption.
- Before cleaning or maintaining the appliance, as well as before changing accessories, switch off the appliance and unplug the plug from the outlet.

### Safety of particular groups of people

- This appliance may only be used by children over the age of 8 and by persons with reduced physical, sensory or mental capacities or a lack of experience and/or knowledge when they are supervised or if they have been instructed about the safe use of the appliance and have understood the risks resulting from the use of the appliance.

- Children may not play with the appliance or stand or sit on the appliance. Cleaning and user maintenance may not be performed by children without supervision.
- Keep children younger than 8 away from the appliance and power cable.
- Keep packaging materials out of the reach of children and dispose of them. Otherwise they present a suffocation risk.

## Intended use

The appliance may only be used in households. Only vacuum dry, normally-soiled floors or, depending on the accessories, also furniture and upholstery. Any other use is improper and is forbidden.

### **In order to prevent injuries, fires and damage, the appliance may not be used to vacuum:**

- People, animals and plants. Always keep nozzles and vacuum openings away from all body parts, hair and clothing. Do not vacuum near your head.
- Glowing or burning particles (such as ash, coals, charcoal, cigarettes, matches).
- Explosively or flammable materials or toner.
- Water and other liquids, e.g. damp carpet cleaners.
- Pointy objects such as glass splinters, needles or construction waste.
- Fine dust, such as plaster, cement, fine drilling dust, powder.

## CE Marking

This device is compliant with the mandatory EU directives for CE marking.

### Device parts / Assembly

#### Device parts and items included

1. Main unit
2. On/Off button ①
3. Button for removing the dust container
4. Dust container with filter screen
5. Dust container lid release button
6. Connection cable
7. Telescopic tube
8. Telescopic tube length adjustment lock button
9. Wall mount
10. 2-in-1 furniture nozzle
11. Floor nozzle
12. Switch for changing the floor nozzle setting

#### Attaching the wall mount

The wall mount is designed for hanging the main unit.

**Risk of electric shock! Ensure no electrical cables are present at the drilling point for attaching the wall mount!**

1. Select a **smooth surface** for attaching the wall mount.
2. Ensure that there are no electrical cables, water pipes, or other obstructions behind the drilling point in the wall.

3. Hold the wall mount at the desired height and mark the drill holes.
4. Attach the wall mount to the wall using the provided screws.
5. Attach the appliance to the wall mount.

### Assembling the appliance

Remove any remaining packaging from the device and assemble the component parts:

1. If necessary, assemble the dust container with the filter screen inserted (see also the “*Cleaning the dust container and filter*” section).
2. Attach the telescopic tube to the appliance.
3. Depending on the application, attach the floor nozzle or the 2-in-1 furniture nozzle to the telescopic tube or directly onto the appliance.

## Operating the appliance

### Select the floor nozzle or 2-in-1 furniture nozzle

**Floor tool with telescopic tube** : for hard floors and carpets

**2-in-1 furniture nozzle** : used to vacuum e.g. upholstery or furniture

The brush attachment can be folded back, for example, to vacuum up crumbs. Use the brush to clean delicate surfaces without scratching them.

- Select the desired attachment and fit it onto the assembled appliance.
- Adjust the telescopic tube to the desired length.
- All attachments can also be used without a telescopic tube, for example, to vacuum furniture.



### Changing the floor nozzle setting

The floor nozzle has two settings. Switch between them using the control on the nozzle.

**Carpet mode**  : For cleaning carpets, runners and rugs.

**Hard floor mode**  : For cleaning hard floors.

### Vacuuuming

1. Fit the desired attachment and, if necessary, the telescopic tube. Adjust the length of the telescopic tube as desired.
2. Plug the appliance into the socket.
3. Press the  button on the appliance handle to switch it on.
4. Vacuum the floor, etc.
5. Press the  button to switch the appliance off.
6. Unplug the mains plug from the socket.
7. Empty and clean the dust container (see chapter “*Maintaining the appliance*”).

## Storing the appliance

You can store the appliance on the wall mount or lying down. It must not be stored upright to prevent it from falling over. Failure to do so can cause injury or damage to the appliance.

## Maintaining the appliance

### Emptying the dust container

- The dust container can only hold a limited quantity of dirt.
  - It is therefore best to empty the dust container after every cleaning procedure and if the suction power noticeably drops.
1. Ensure the appliance is switched off and unplugged.
  2. Remove the telescopic tube or attached accessory.
  3. Hold the appliance with the dust container facing downwards over a waste container.
  4. Press the button on the front of the dust container. The flap opens, allowing the contents of the dust container to be emptied.
  5. Firmly press and close the flap.

## Cleaning the main unit

**Risk of electric shock! Never hold the appliance or power cord under running water or immerse them in liquids!**

- Before cleaning, always ensure the appliance is switched off and unplugged.
- Regularly clean the ventilation openings on the main unit using a soft brush.
- Wipe the main unit with a slightly damp cloth if necessary.

## Cleaning the dust container and filter

**Risk of electric shock! Never hold the appliance or power cord under running water or immerse them in liquids!**

1. Ensure the appliance is switched off and unplugged.
2. Empty the dust container (see the "Emptying the dust container" section).
3. Hold the dust container and press the button above the main unit (1).
4. Carefully remove the dust container (2).
5. Turn the cover on top of the dust container counterclockwise (3) and remove it (4).
6. Pull the filter screen straight out of the dust container using the lamella filter handle (5).
7. Turn the lamella filter on top of the filter screen counterclockwise (6) and remove it (7).

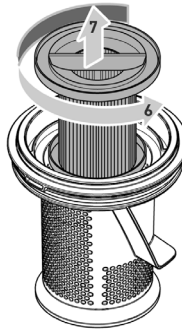
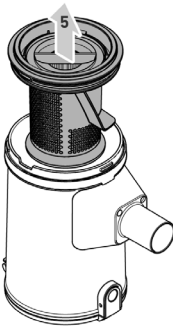
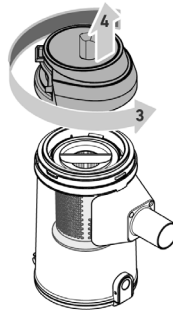
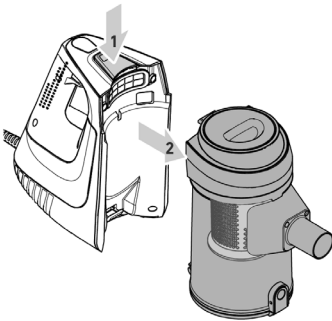

8. Thoroughly tap and brush off the lamellar filter and filter screen.
9. Brush off the dust container.
10. If necessary, rinse all detachable parts with water.

**Note: All detachable parts may be cleaned under lukewarm running water. Make sure that all parts have dried completely before using the appliance again. It takes around 24 hours for the filters to dry.**

11. After the individual parts are completely dry, place the lamella filter back onto the filter screen and lock it in place clockwise (🔒 → 🔓).
12. Insert the filter screen into the corresponding slots in the dust container.
13. Place the dust container cover on top and turn it clockwise until it clicks into place.
14. Fit the dust container onto the hook on the main unit, ensuring the bottom notch is correctly seated, then press the top of the container until it clicks into place at the top of the main unit.

We recommend replacing the lamellar filter every six months for hygienic reasons (see "Spare parts and accessories").

## Troubleshooting

### Troubleshooting by yourself

To minimise issues, it is essential to empty the dust container promptly and, at the same time, check and clean the filter screen and lamellar filter.

Problem	Possible cause	Solution
The appliance switches off automatically.	The appliance is overheated.	Unplug the mains plug and allow the appliance to cool down for at least 45 minutes. Check tubes and floor nozzle for blockages. Empty or clean the dust container and filters, as described in chapters "Emptying the Dust Container" and "Cleaning the Dust Container and Filters".
The appliance picks up little dirt.	The dust container is full.	Empty the dust container (see the "Emptying the dust container" section).
	The dust container and filter are dirty.	Clean the dust container and filter (see the "Cleaning the dust container and filter" section).
	Tubes and attachments are clogged.	Check and, if necessary, clean the suction tube opening on the appliance and the openings of the attachments.

### Service hotline

If you cannot solve the problem using the table, call our **Service Hotline** (see contact details in a separate warranty booklet).

Item number	Description
15221112000	Lamellar filter (HEPA)
15221118000	Complete filter screen
15221115000	Complete dust container
15221117000	Wall mount
15221111000	Telescopic tube
15221109000	Floor nozzle
15221119000	Crevice nozzle + 2-in-1 furniture nozzle

## Dispose of the appliance with the battery



### Disposing of the appliance and rechargeable battery separately

Devices and batteries marked with this symbol must be disposed of separately from household waste. Devices and batteries contain valuable raw materials that can be recycled. Proper disposal of these items protects the environment and public health. Dispose of the appliance with the battery separately at designated collection points.

## Aspirateur

### Chère cliente, Cher client,

Avant d'utiliser cet appareil, veuillez lire soigneusement les instructions suivantes et conserver ce manuel pour future référence. L'appareil doit être utilisé uniquement par les personnes ayant pris connaissance des conditions d'utilisation ci-dessous.

## Consignes de sécurité

### Branchement de l'appareil en toute sécurité

Cet appareil fonctionnant grâce à une alimentation électrique, un risque d'électrocution existe. Il convient donc de respecter les consignes suivantes :

- Respecter les indications figurant sur la plaque signalétique (placées sous l'appareil) pour le branchement et la mise en service.
- Vérifier avant usage que l'appareil et le cordon électrique sont exempts de défauts. Ne jamais mettre en marche un appareil défectueux ou dont le cordon d'alimentation est défectueux.
- Ne jamais essayer de pratiquer soi-même des réparations sur l'appareil ou le cordon d'alimentation. Pour éviter les risques, les réparations doivent exclusivement être effectuées par notre service après-vente. Le cas échéant, il convient de remettre l'appareil défectueux à votre revendeur ou de prendre contact avec le service après-vente de SEVERIN.
- Ne jamais immerger l'appareil dans l'eau ou dans d'autres liquides, ni effectuer un traitement avec des liquides. Ne pas utiliser l'appareil en plein air ni dans des pièces très humides. Ne pas toucher la fiche avec les mains humides.
- Veiller à ce que le cordon d'alimentation ne soit ni vrillé, ni coincé, ni écrasé. Empêcher tout contact avec des sources de chaleur, d'humidité ou avec des objets tranchants. Veiller à ne pas laisser le cordon dans le passage pour éviter tout risque de trébucher.
- Ne jamais tirer sur le cordon d'alimentation, ni transporter l'appareil en le tenant par le cordon. Pour le débrancher, tirer sur la fiche pour l'extraire de la prise.
- Dans la mesure du possible, ne pas utiliser de rallonge. Si cela est indispensable, n'utiliser que des rallonges simples (sans multiprise), homologuées GS, adaptées à la puissance de l'appareil.
- Éteindre et débrancher l'appareil avant toute opération de net-toyage, d'entretien ou tout changement de pièce.

## **Sécurité des personnes**

- Cet appareil peut être utilisé par des enfants à partir de 8 ans ainsi que par des personnes aux facultés physiques, sensorielles ou mentales restreintes, ou ne possédant pas l'expérience et/ou les connaissances suffisantes, si elles sont surveillées ou bien ont été instruites sur l'utilisation en toute sécurité de l'appareil et qu'elles ont compris les dangers associés. Il convient d'empêcher les enfants de moins de 8 ans de toucher à l'appareil et au cordon d'alimentation.
- Il doit être interdit aux enfants de jouer avec l'appareil, ainsi que démonter ou de s'asseoir dessus. Les enfants ne doivent pas être autorisés à nettoyer ou à effectuer l'entretien de l'appareil sans surveillance.
- Stocker les emballages hors de la portée des enfants ou les mettre à la poubelle pour éviter tout risque d'étouffement.

## **Utilisation conforme**

L'utilisation de cet appareil n'est autorisée que pour un usage domestique.

L'aspirateur doit être passé exclusivement sur des sols secs, normalement sales, ou sur des coussins et des meubles en utilisant les accessoires adaptés. Toute utilisation autre que celles décrites sera considérée comme non conforme.

### **Pour éviter tout risque de blessure, d'incendie, de dégâts matériels, l'aspiration des objets suivants est proscrite :**

- Personnes, animaux, plantes. Tenir en permanence les buses et les orifices d'aspiration éloignés de toute partie du corps, ainsi que des cheveux et des vêtements. Ne pas utiliser l'appareil à proximité du visage de personnes.
- Particules incandescentes, (p. ex. : cendres, braises, charbon de bois, cigarettes, allumettes).
- Matières explosives ou facilement inflammables, toner.
- Eau et autres liquides, p. ex. les mousses nettoyantes pour tapis.
- Objets pointus tels que du verre cassé, des clous ou des gravats.
- Poussières fines telles que le plâtre, le ciment, la poussière de perçage la plus fine et la poudre.

## **Marquage CE**

L'appareil est conforme aux directives de l'UE obligatoires pour le marquage CE.

## Nomenclature / Monter l'appareil

### Nomenclature et étendue de la livraison

1. Boîtier
2. Touche Marche/Arrêt 
3. Bouton de retrait du bac à poussière
4. Bac à poussière avec tamis filtrant
5. Bouton de déverrouillage du couvercle du bac à poussière
6. Câble de raccordement
7. Tube télescopique
8. Bouton de verrouillage Réglage de la longueur du tube télescopique
9. Support mural
10. Buse pour meubles 2 en 1
11. Suceur pour aspirateur
12. Commutateur pour changer le suceur pour aspirateur

### Installation du support mural

Le support mural sert à suspendre l'unité de base.

### Risque de choc électrique ! Assurez-vous qu'aucun câble électrique ne traverse le trou de fixation du support mural !

1. Pour fixer le support mural, choisissez une **surface lisse**.
2. Veillez à ce qu'aucun câble électrique, aucune conduite d'eau, etc., ne s'enfoncent dans le mur au niveau du site de perçage.
3. Fixez le support mural à la hauteur souhaitée sur la surface et marquez les trous de perçage.
4. Fixez le support mural au mur à l'aide des vis.
5. Insérez l'appareil sur le support mural.

### Assemblage de l'appareil

Retirez tous les résidus d'emballage de l'appareil et assemblez les pièces individuelles :

1. Si nécessaire, montez le bac à poussière avec le tamis filtrant inséré (voir aussi le chapitre « *Nettoyer le bac à poussière et le filtre* »).
2. Insérez le tube télescopique dans l'appareil.
3. Selon l'utilisation, insérer la buse de sol ou la buse de meubles 2 en 1 sur le tube télescopique ou insérer les accessoires directement sur l'appareil.

## Utilisation de l'appareil

### Sélectionner la buse de sol ou la buse pour meubles 2 en 1

**Brosse combinée avec tube télescopique** : pour les sols durs et les tapis

**Buse pour meubles 2 en 1** : pour aspirer, par exemple, les coussins ou les meubles  
La brosse peut être rabattue pour aspirer les miettes, par exemple. Avec la brosse, il est possible d'aspirer des surfaces délicates sans les rayer.

- Sélectionnez l'accessoire souhaité et fixez-le sur l'appareil monté.
- Réglez le tube télescopique à la longueur désirée.
- Tous les accessoires peuvent également être utilisés sans tube télescopique pour aspirer, par exemple, des meubles.

### Changement du suceur pour aspirateur

Le suceur pour aspirateur possède deux réglages. Par conséquent, commutez l'interrupteur vers le suceur pour aspirateur.

**Mode tapis**  : Nettoyage de tapis, de passages et de moquettes.

**Mode sol dur**  : Nettoyage des sols durs.

## Aspiration

1. Fixez l'accessoire souhaité et, si nécessaire, le tube télescopique. Réglez le tube télescopique à la longueur souhaitée.
2. Branchez l'appareil sur le secteur.
3. Appuyez sur la touche de la poignée ① de l'appareil pour allumer l'appareil.
4. Aspirez le sol, etc.
5. Appuyez sur le bouton ① pour éteindre l'appareil.
6. Débranchez la fiche d'alimentation de la prise électrique.
7. Videz et nettoyez le bac à poussière (voir chapitre « Entretien de l'appareil »).

## Ranger l'appareil

L'appareil peut être rangé sur le support mural ou conservé à l'horizontale. Évitez de le positionner verticalement afin d'éviter une éventuelle chute. La chute de l'appareil peut entraîner des blessures ou endommager l'appareil.

## Entretien de l'appareil

### Vidage du bac à poussière

- La quantité de poussières que le bac peut collecter est limitée.
  - Par conséquent, videz le réservoir à poussière après chaque utilisation et dès que la puissance d'aspiration diminue.
1. Assurez-vous que l'appareil est éteint et que la fiche secteur est débranchée de la prise.
  2. Retirez le tube télescopique ou l'accessoire fixé.
  3. Tenez l'appareil par-dessus un contenant à déchets en prenant le soin d'orienter le bac à poussière vers le bas.
  4. Appuyez sur le bouton à l'avant du bac à poussière. Le clapet s'ouvre et vous pouvez vider le contenu du bac à poussière.
  5. Appuyez fermement sur le clapet et fermez-le.

### Nettoyage de l'unité de base

**Risque de choc électrique ! Ne tenez jamais l'appareil ni le câble de raccordement sous l'eau courante et ne les immergez pas dans des liquides !**

- Avant le nettoyage, assurez-vous que l'appareil est éteint et que la fiche d'alimentation est débranchée de la prise.
- Nettoyez régulièrement les ouvertures d'aération de l'appareil principal à l'aide d'une brosse douce.
- Si nécessaire, essuyez l'unité de base uniquement à l'aide d'un chiffon légèrement humide.

### Nettoyez le bac à poussière et le filtre

**Risque de choc électrique ! Ne tenez jamais l'appareil ni le câble de raccordement sous l'eau courante et ne les immergez pas dans des liquides !**

1. Assurez-vous que l'appareil est éteint et que la fiche secteur est débranchée de la prise.
2. Videz le bac à poussière (voir chapitre « Vider le bac à poussière »).
3. Maintenez le bac à poussière et appuyez sur le bouton situé au-dessus de l'appareil principal (1).
4. Retirez délicatement le bac à poussière (2).
5. Tournez le couvercle sur le bac à poussière dans le sens contraire des aiguilles d'une montre (3) et retirez-le (4).
6. Tirez le tamis du filtre sur la poignée du filtre à lamelles droit hors pour le retirer du bac à poussière (5).
7. Tournez le filtre à lamelles sur le dessus du tamis filtrant dans le sens contraire des aiguilles d'une montre (6) et retirez-le (7).

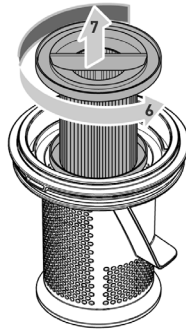
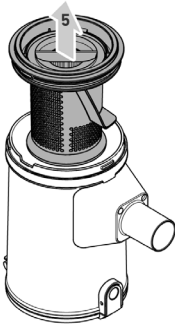
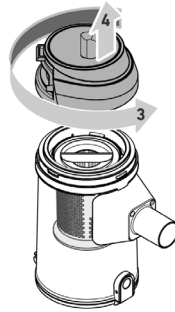
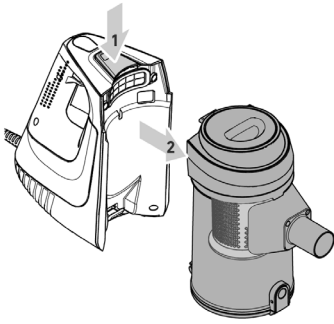

8. Tapotez et brossez soigneusement le filtre à lamelles et le tamis filtrant.
9. Brossez le bac à poussière.
10. Le cas échéant, rincez à l'eau toutes les pièces amovibles.

**Remarque : Toutes les pièces amovibles peuvent être nettoyées avec de l'eau courante tiède. Veillez à ce que toutes les pièces soient complètement sèches avant la prochaine utilisation de l'appareil. Le temps de séchage des filtres est d'environ 24 heures.**

11. Après séchage complet des différentes pièces, placez le filtre à lamelles sur le tamis du filtre et verrouillez-le en le tournant dans le sens des aiguilles d'une montre (🔒 → 🔓).
12. Insérez le tamis du filtre dans les encoches appropriées du bac à poussière.
13. Placez le couvercle du bac à poussière sur le dessus et tournez-le dans le sens des aiguilles d'une montre jusqu'à ce qu'il s'enclenche.
14. Placez le bac à poussière avec l'encoche vers le bas sur le crochet situé sur l'appareil principal et enclenchez-le sur la partie supérieure de l'appareil principal.

Pour des raisons d'hygiène, nous recommandons de remplacer les filtres à lamelles tous les six mois. (voir « Pièces de recharge et accessoires »)

## Résolution des pannes

### Résolution des pannes par l'utilisateur

Pour éviter tout problème, il est important de vider le bac à poussière à temps et, à cette occasion, de contrôler et de nettoyer le tamis filtrant et le filtre à lamelles.

Problème	Cause possible	Solution
L'appareil s'éteint automatiquement.	L'appareil surchauffe.	Débranchez la fiche de la prise électrique et laissez l'appareil refroidir pendant au moins 45 minutes. Contrôlez les tuyaux et le suceur pour aspirateur pour détecter d'éventuels blocages. Videz et nettoyez le bac à poussière et les filtres, ► Chapitre « <i>Vider le bac à poussière</i> » et « <i>Nettoyer le bac à poussière et les filtres</i> ».
L'appareil n'absorbe pratiquement pas la saleté.	Le bac à poussière est plein.	Videz le bac à poussière, ► chapitre « <i>Vider le bac à poussière</i> ».
	Le bac à poussière et le filtre sont sales.	Nettoyez le bac à poussière et le filtre, ► chapitre « <i>Nettoyer le bac à poussière et le filtre</i> ».
	Les tuyaux et les accessoires sont bouchés.	Contrôlez l'ouverture du tuyau d'aspiration de l'appareil ainsi que les ouvertures des accessoires et nettoyez-les si nécessaire.

### Ligne d'assistance

Si le tableau ne vous permet pas de résoudre le problème, appelez notre **ligne d'assistance technique** (voir les coordonnées dans le carnet de garantie).

Número de référence	Description
15221112000	Filtre à lamelles (HEPA)
15221118000	Tamis filtrant cpl.
15221115000	Bac à poussière
15221117000	Support mural
15221111000	Tube télescopique
15221109000	Suceur pour aspirateur
15221119000	Buse à fentes + buse pour meubles 2 en 1

## Mettez l'appareil au rebut avec la batterie

### Mise au rebut séparée de l'appareil et de la batterie



Les appareils et batteries sur lesquels figurent ce symbole ne doivent pas être jetés avec les ordures ménagères. Ces appareils et batteries contiennent des matières premières précieuses, susceptibles d'être recyclées. Une mise au rebut conforme permet de contribuer à la protection de l'environnement et de la santé d'autrui. Mettez l'appareil avec la batterie au rebut dans les points de collecte appropriés en vue de leur élimination.

## Stofzuiger

### Geachte klant,

Voordat het apparaat gebruikt wordt, de volgende instructies goed doorlezen en deze handleiding bewaren voor toekomstige raadpleging. Het apparaat mag alleen gebruikt worden door personen die bekend zijn met de onderstaande instructies.

## Veiligheidsaanwijzingen

### Apparaat veilig aansluiten

Het apparaat loopt op elektrische stroom, daarbij bestaat in principe gevaar van een elektrische schok. Daarom:

- Stofzuiger alleen conform de gegevens op het typeplaatje (onderkant van het apparaat) aansluiten en in bedrijf nemen.
- Apparaat en stroomkabel voor het gebruik controleren op evt. beschadigingen. Nooit een defect apparaat of een apparaat met defecte stroomkabel gebruiken.
- Nooit proberen om het apparaat of de stroomkabel ervan zelf te repareren. Om gevaren te voorkomen mogen reparaties aan het apparaat en de stroomkabel alleen door onze klantenservice uitgevoerd worden. Een defect apparaat voor reparatie aan een dealer overhandigen of contact opnemen met de SEVERIN-klantenservice.
- Apparaat niet in water of andere vloeistoffen dompelen en niet met vloeistoffen behandelen. Apparaat niet gebruiken in de buitenlucht of ruimtes met hoge luchtvochtigheid. De stekker niet met natte handen aanraken.
- Erop letten, dat de stroomkabel niet geknikt, ingeklemd of erover heen gereden wordt of met hittebronnen, vocht of scherpe randen in aanraking komt. Erop letten, dat de stroomkabel niet voor struikelgevaar zorgt.
- Apparaat niet aan de stroomkabel trekken of transporteren. Bij het uittrekken van de stekker uit het stopcontact altijd direct aan de stekker trekken.
- Indien mogelijk geen verlengsnoeren gebruiken. Indien dit onvermijdelijk is, alleen GS-gecontroleerde, enkele verlengsnoeren (geen stekkerdozen) gebruiken die bedoeld zijn voor de krachtontneming van het apparaat.
- Voor het reinigen of onderhouden van het apparaat alsmede voor het wisselen van toebehoren apparaat uitschakelen en stekker uit het stopcontact trekken.

### Veiligheid van bepaalde groepen personen

- Het apparaat kan door kinderen vanaf 8 jaar en ouder alsmede door personen met verminderde fysieke, sensorische of mentale vaardigheden of gebrek aan ervaring en/of kennis alleen gebruikt worden, als er toezicht op hen gehouden wordt of als zij in het veilige gebruik van het apparaat geïnstrueerd zijn en de daaruit

resulterende gevaren begrepen hebben. Apparaat en stroomkabel buiten bereik van kinderen jonger dan 8 jaar houden.

- Kinderen mogen niet met het apparaat spelen of op het apparaatgaan zitten of staan. Reiniging en gebruikersonderhoud mag niet door kinderen zonder toezicht uitgevoerd worden.
- Verpakkingsmaterialen buiten bereik van kinderen bewaren en verwijderen. Anders bestaat er verstikkingsgevaar.

## Gebruik volgens de voorschriften

Het apparaat mag alleen in het huishouden gebruikt worden. Daarbij uitsluitend droge, normaal verontreinigde vloeren of afhankelijk van toebehoren ook meubels en kussens zuigen. Elk ander gebruik geldt als verkeerd gebruik en is verboden.

### **Om letsel, brand en schade te voorkomen, mag het apparaat niet gebruikt worden voor het zuigen van:**

- Mensen, dieren of planten. Mondstukken en zuigopeningen altijdbuiten bereik houden van lichaamsdelen, haar en kledingstukken. Niet in de buurt van het hoofd zuigen.
- Gloeiende, brandende of smeulende deeltjes (zoals as, kool, houts-kool, sigaretten, lucifers).
- Explosieve of licht ontvlambare stoffen of toners.
- Water en andere vloeistoffen, bijv. vochtige tapijtreinigers.
- Puntige voorwerpen zoals glassplinters, spijkers of puin.
- Fijnstof zoals gips, cement, fijn boorstof, poeder.

## CE-markering

Het apparaat voldoet aan de EU-richtlijnen die bindend zijn voor CE-markering.

### Opbouw van het apparaat / Apparaat monteren

#### Opbouw apparaat en leveromvang

1. Basisapparaat
2. Aan-/uittoets ①
3. Toets voor het afnemen van het stofreservoir
4. Stofreservoir met filterzeef
5. Toets voor het openen van het deksel van het stofreservoir
6. Aansluitnoer
7. Telescoopbuis
8. Vergrendelknop voor de lengte-instelling van de telescoopbuis
9. Wandhouder
10. Meubelzuigmondstuk 2-in-1
11. Vloermondstuk
12. Schakelaar voor het omschakelen van het vloerzuigmondstuk

## Muurbeugel bevestigen

De muurbeugel dient voor het ophangen van het basisapparaat.

### Gevaar voor elektrische schokken! Zorg ervoor dat er geen stroomkabels lopen op de boorplaats voor de bevestiging van de wandhouder!

1. Kies een **glad oppervlak** om de wandhouder aan te bevestigen.
2. Zorg ervoor dat er op de boorplaats geen stroomkabels, waterleidingen enz. in de muur lopen.
3. Houd de wandhouder op de gewenste hoogte tegen het oppervlak en markeer de boorgaten.
4. Bevestig de muurbeugel aan de muur met behulp van de schroeven.
5. Plaats het apparaat op de muurbeugel.

## Apparaat monteren

Verwijder alle verpakingsresten van het apparaat en monteer de afzonderlijke onderdelen:

1. Monteer indien nodig de stofreservoir met de filterzeef (zie ook hoofdstuk "Stofreservoir en filter reinigen").
2. Steek de telescoopbuis op het apparaat.
3. Steek, afhankelijk van de toepassing, het vloermondstuk of het meubelzuigmondstuk 2in1 op de telescoopbuis of steek het accessoires rechtstreeks op het apparaat.

## Het apparaat bedienen

### Vloermondstuk of meubelzuigmondstuk 2in1 selecteren

**Vloermondstuk met telescoopbuis** : voor harde vloeren en tapijten

**Meubelmondstuk 2in1**

: voor het stofzuigen van bijvoorbeeld bekleding of meubels

Het borstelopzetstuk kan worden omgeklapt om bijvoorbeeld kruimels op te zuigen.

Met de borstel kunnen delicate oppervlakken worden gestofzogen zonder ze te krassen.

- Selecteer het gewenste opzetstuk en steek het op het gemonteerde apparaat.
- De telescoopbuis op de gewenste lengte instellen.
- Alle opzetstukken kunnen ook zonder telescoopbuis worden gebruikt om bijvoorbeeld meubels te zuigen.



### Omschakelen van het vloerzuigmondstuk

Het vloerzuigmondstuk heeft twee standen. Schakel hiervoor de schakelaar op het vloerzuigmondstuk om.

**Tapijtmodus**  : Reiniging van tapijten, lopers en tapijtvloeren.

**Hardevloerenmodus**  : Hardevloeren reinigen.

## Zuigen

1. Plaats het gewenste opzetstuk en eventueel de telescoopbuis. Stel de telescoopbuis in op de gewenste lengte.
2. Steek de netstekker in het stopcontact.
3. Druk op de toets  op de handgreep van het apparaat om het apparaat in te schakelen.
4. Vloeren, enz. stofzuigen.
5. Druk op de toets  om het apparaat uit te schakelen.
6. Trek de stekker uit het stopcontact.
7. Stofreservoir ledigen en reinigen (zie hoofdstuk "Onderhoud van het apparaat").

## Het apparaat opbergen

Het apparaat kan naar keuze aan de muurbeugel of liggend worden opgeborgen. Het mag niet staand worden neergezet om omvallen te voorkomen. Een omvallend apparaat kan leiden tot letsels of schade aan het apparaat.

## Onderhoud van het apparaat

### Stofreservoir ledigen

- Het stofreservoir kan slechts een beperkte hoeveelheid vuil opnemen.
  - Ledig daarom het stofreservoir best na elk reinigingsproces en van zodra de zuigkracht duidelijk afneemt.
1. Controleer of het apparaat is uitgeschakeld en de stekker uit het stopcontact is getrokken.
  2. Verwijder telescoopbuis of bevestigd opzetstuk.
  3. Houd het apparaat met het stofreservoir naar beneden boven een vuilnisbak.
  4. Druk op de toets aan de voorkant van de stofreservoir. De klep gaat open en de inhoud van de stofreservoir kan worden geleegd.
  5. Druk de klep vast en sluit deze.

### Basisapparaat reinigen

**Gevaar voor elektrische schokken! Houd het apparaat en het snoer nooit onder stromend water en dompel ze nooit onder in vloeistoffen!**

- Controleer of het apparaat is uitgeschakeld en de stekker uit het stopcontact is getrokken voordat u begint met reinigen.
- Reinig de ventilatieopeningen op het basisapparaat regelmatig met een zachte borstel.
- Veeg het basisapparaat indien nodig alleen af met een licht vochtige doek.

### Stofreservoir en filter reinigen

**Gevaar voor elektrische schokken! Houd het apparaat en het snoer nooit onder stromend water en dompel ze nooit onder in vloeistoffen!**

1. Controleer of het apparaat is uitgeschakeld en de stekker uit het stopcontact is getrokken.
2. Stofreservoir legen (zie hoofdstuk 'Stofreservoir legen').
3. Houd het stofreservoir vast en druk op de knop bovenop het basisapparaat (1).
4. Haal het stofreservoir er voorzichtig af (2).
5. Draai het deksel aan de bovenkant van het stofreservoir linksom (3) en pak dit eraf (4).
6. Trek het filterzeefje aan de handgreep van het lamellenfilter recht uit het stofreservoir (5).
7. Draai het lamellenfilter aan de bovenkant van het filterzeefje linksom (→) (6) en neem het eraf (7).

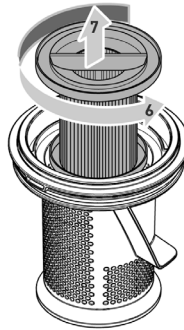
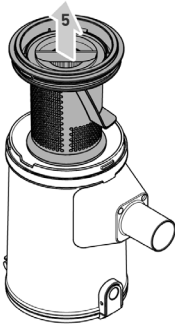
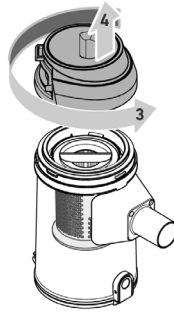
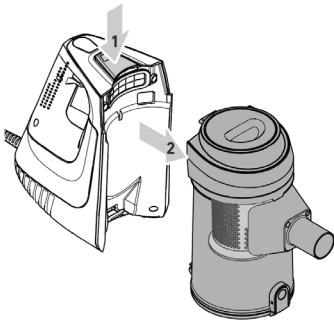

8. Klop het lamellenfilter en de filterzeef grondig uit en borstel ze eraf.
9. Borstel stofreservoir af.
10. Spoel indien nodig alle afneembare onderdelen af met water.

**Instructies: Alle afneembare onderdelen mogen onder stromend, handwarm water worden gereinigd. Zorg ervoor dat alle onderdelen volledig zijn gedroogd voordat u het apparaat de volgende keer gebruikt. De droogtijd van de filters is ongeveer 24 uur.**

11. Plaats na volledige droging van de afzonderlijke onderdelen het lamellenfilter op het filterzeefje en vergrendel het rechtsom (🔒 → 🔓).
12. Plaats het filterzeefje in de bijpassende inkepingen van het stofreservoir.
13. Plaats het deksel van het stofreservoir er bovenop en draai rechtsom totdat deze vastklikt.
14. Plaats het stofreservoir met de inkeping aan de onderzijde op de haak van het basisapparaat en klik deze aan de bovenzijde van het basisapparaat vast.

Wij adviseren om het lamellenfilter om de zes maanden te vervangen om hygiënische redenen. (zie 'Reserveonderdelen en accessoires')

## Problemen oplossen

### Problemen zelf oplossen

Om problemen te voorkomen, is het belangrijk om het stofreservoir op tijd te legen en bij deze gelegenheid het filterscherm en het lamellenfilter te controleren en schoon te maken.

Probleem	Mogelijke oorzaak	Oplossing
Het apparaat schakelt zichzelf uit.	Het apparaat is oververhit.	Trek de stekker uit het stopcontact en laat het apparaat minimaal 45 min. afkoelen. Controleer de buizen en het vloerzuigmondstuk op verstoppingen. Stofreservoir en filter legen en reinigen, ► Hoofdstuk 'Stofreservoir legen' en 'Stofreservoir en filter reinigen'.
Het apparaat neemt nauwelijks vuil op.	Stofreservoir is vol.	Stofreservoir legen, ► hoofdstuk "Stofreservoir legen".
	Stofreservoir en filter vuil.	Stofreservoir en filter reinigen, ► hoofdstuk "Stofreservoir en filter reinigen".
	Buizen en hulpstukken zijn verstopt.	Opening van de zuigbuis op het apparaat en openingen van de hulpstukken controleren en indien nodig reinigen.

### Service-hotline

Als u het probleem niet kunt oplossen met behulp van de tabel, bel dan onze **Service-hotline** op (zie contactgegevens in het afzonderlijk garantieboekje).

Artikelnummer	Beschrijving
15221112000	Lamellenfilter (HEPA)
15221118000	Filterzeef compleet.
15221115000	Stofreservoir compleet.
15221117000	Wandhouder
15221111000	Telescoopbuis
15221109000	Vloermondstuk
15221119000	Spletenmondstuk + meubelmondstuk 2in1

## Afvoeren van het apparaat met de accu

### Het apparaat en de accu apart verwijderen



Apparaten en accu's, die met dit symbool zijn gemarkeerd, moeten gescheiden van het huisvuil worden verwijderd. De apparaten en de accu's bevatten waardevolle grondstoffen die gerecycleerd kunnen worden. Een correcte verwijdering beschermt het milieu en de gezondheid van de mensen om u heen. Geef apparaten met een accu afzonderlijk af bij de juiste inzamelpunten voor verwijdering.

## Aspiradora

### Estimado Cliente,

Antes de utilizar el aparato, lea atentamente estas instrucciones y conserve este manual para cualquier consulta posterior. El aparato solo debe ser utilizado por quienes se hayan familiarizado con estas instrucciones.

## Indicaciones de seguridad

### Conexión segura del aparato

El aparato funciona con corriente eléctrica, por lo que existe riesgo de electrocución. Por ello:

- Conecte y ponga en funcionamiento el aspirador sólo conforme a los da-tos indicados en la placa de características (parte inferior del aparato).
- Revise posibles daños en el aparato y el cable eléctrico antes de su uso. No utilice nunca un aparato defectuoso o con un cable eléctrico defectuoso.
- No intente nunca reparar por cuenta propia el aparato o su cable eléctrico. Para evitar riesgos, las reparaciones del aparato y el cable eléctrico deben ser realizadas exclusivamente por nuestro servicio de atención al cliente. Los aparatos defectuosos deben ser enviados a un comercio especializado para su reparación, o bien contacte con el servicio de atención al cliente de SEVERIN.
- No sumerja el aparato en agua ni ningún otro líquido ni lo trate con líquido alguno. No ponga en funcionamiento el aparato al aire libre o en espacios con una elevada humedad ambiental. No toque el conector con las manos mojadas.
- Preste atención a que el cable eléctrico no esté doblado, aprisionado ni pase nada por encima, tampoco debe entrar en contacto con fuentes de calor, humedad o bordes afilados. Preste atención a que el cable de la fuente de alimentación no pueda causar tropiezos.
- No estire ni transporte el aparato cogiéndolo por el cable eléctrico. Para quitar el conector de la toma de corriente, tire siempre directamente del conector. Si es posible, no utilice cables de prolongación.
- Si resulta inevitable, utilice sólo cables alargadores simples con la marca de seguridad GS (no tomas de corriente múltiples) diseñados para el consumo de potencia del aparato.
- Antes de limpiar o realizar el mantenimiento del aparato, así como antes de cambiar los accesorios, se debe apagar el aparato y desenchufarlo de la toma de corriente.

## **Seguridad de determinados grupos de personas**

- Este aparato puede ser utilizado por niños mayores de ocho años, así como por personas con capacidades físicas, sensoriales o mentales reducidas o con falta de experiencia o conocimientos bajo supervisión o si han sido debidamente instruidos sobre el uso seguro del aparato y los riesgos derivados del mismo.
- Los niños no deben jugar con el aparato ni colocarse o sentarse encima. La limpieza y el mantenimiento no deben ser realizados por niños sin supervisión. Los niños menores de ocho años deben mantenerse alejados del aparato y del cable eléctrico.
- Mantenga los materiales de embalaje fuera del alcance de los niños y deséchelos. De lo contrario existe riesgo de asfixia.

## **Uso previsto**

El aparato debe utilizarse únicamente en el ámbito doméstico. El aparato debe utilizarse exclusivamente para aspirar suelos secos, con una suciedad normal o dependiendo de los accesorios, también muebles y cojines. Cualquier otro uso se considera no adecuado y está prohibido.

## **Para prevenir lesiones, quemaduras o daños, el aparato no debe utilizarse para aspirar:**

- Sobre personas, animales o plantas. Las boquillas y aberturas de aspiración siempre deben mantenerse alejadas de cualquier parte del cuerpo, del pelo y de las prendas de vestir. No aspirar cerca de la cabeza.
- Partículas al rojo vivo, incandescentes o ardiendo (como por ejemplo, cenizas, carbón, brasas, cigarrillos o cerillas).
- Materiales explosivos o fácilmente inflamables o tóxicos.
- Agua y otros líquidos, por ejemplo producto limpiador de moqueta húmedo.
- Objetos afilados como esquirlas de vidrio, clavos o escombros.
- Polvo fino como yeso, cemento, polvo de taladro muy fino, polvo.

## **Marca CE**

El dispositivo cumple con las directivas de la UE que son vinculantes a la marca CE.

## Configuración del aparato / Montaje del aparato

## Configuración del aparato y material incluido

1. Base de la unidad
2. Botón de encendido/apagado 
3. Botón para extraer el depósito de polvo
4. Depósito de polvo con filtro de malla
5. Botón para la apertura de la tapa del depósito de polvo
6. Cable de conexión
7. Tubo telescópico
8. Botón de bloqueo para ajustar la longitud del tubo telescópico
9. Soporte de pared
10. Boquilla para muebles 2 en 1
11. Boquilla para suelo
12. Interruptor para cambiar la boquilla para suelos

## Colocar el soporte de pared

El soporte de pared se utiliza para colgar el aparato básico.

**¡Riesgo de descarga eléctrica! Asegúrese de que no haya cables eléctricos en el punto de perforación para fijar el soporte de pared.**

1. Para instalar el soporte de pared, seleccione una **superficie lisa**.
2. Asegúrese de que no pasen cables eléctricos, tuberías de agua, etc. por el punto de perforación en la pared.
3. Sostenga el soporte de pared a la altura deseada sobre la superficie y marque los orificios para los taladros.
4. Fije el soporte de pared a la pared con la ayuda de los tornillos.
5. Coloque el aparato en el soporte de pared.

## Montaje del aparato

Retire todos los residuos de embalaje del dispositivo y monte las piezas individuales:

1. Si es necesario, monte el depósito de polvo con el filtro de malla insertado (consulte también el capítulo «*Limpieza del depósito de polvo y del filtro*»).
2. Coloque el tubo telescópico en el aparato.
3. Dependiendo del uso, coloque la boquilla para suelo o la boquilla para muebles 2 en 1 en el tubo telescópico o coloque el accesorio directamente en el aparato.

## Uso del aparato

## Seleccionar boquilla para suelo o boquilla para muebles 2 en 1

**Boquilla para suelo con tubo telescópico** : para suelos duros y alfombras

**Boquilla para muebles 2 en 1** : para aspirar, por ejemplo, tapicerías o muebles

El accesorio de cepillo se puede plegar, por ejemplo, para aspirar migas.  
Con el cepillo se pueden aspirar superficies delicadas sin rayarlas.

- Seleccione el accesorio deseado y colóquelo en el aparato montado.
- Ajuste el tubo telescópico a la longitud deseada.
- Todos los accesorios también se pueden utilizar sin tubo telescópico, por ejemplo, para aspirar muebles.

## Cambio de la boquilla para suelos

La boquilla para suelos tiene dos posiciones. Para cambiarlas, cambie el interruptor en la boquilla para suelos.

**Modo alfombra**  : Limpieza de alfombras, pasillos y moquetas.

**Modo suelo duro**  : Limpieza de suelos duros.

## Aspirar

1. Coloque el accesorio deseado y, si es necesario, el tubo telescópico. Ajuste el tubo telescópico a la longitud deseada.
2. Introduzca el enchufe en la toma.
3. Pulse el botón **(1)** en la empuñadura del aparato para encenderlo.
4. Aspirar el suelo, etc.
5. Pulse el botón **(1)** para apagar el aparato.
6. Desenchufe el cable de la toma de corriente.
7. Vacíe el depósito de polvo y límpielo (vea el *Capítulo «Mantenimiento del aparato»*).

## Modo Eco/Power

En el modo Eco se aspira con potencia normal. El aspirador manual consume menos energía y el tiempo de funcionamiento de la batería se prolonga.

El modo Power es adecuado para aspirar en cuando hay mucha suciedad.

## Almacenamiento del aparato

El aparato se puede guardar en el soporte de pared o tumbado. No debe colocarse de pie para evitar que se caiga. Si el aparato se cae, puede dañarse o causar lesiones.

## Mantenimiento del aparato

### Vacíe el depósito de polvo

- El depósito de polvo tiene una capacidad limitada para acumular suciedad.
  - Por lo tanto, es preferible vaciar el depósito de polvo después de cada proceso de limpieza y cuando la potencia de aspiración disminuya notablemente.
1. Asegúrese de que el aparato esté apagado y que el enchufe esté desconectado de la toma de corriente.
  2. Retire el tubo telescópico o el accesorio colocado.
  3. Sostenga el aparato con el depósito de polvo hacia abajo sobre un cubo de basura.
  4. Pulse el botón en la parte delantera del depósito de polvo. La tapa se abre y el contenido del depósito de polvo se puede vaciar.
  5. Apriete la tapa y ciérrela.

### Limpieza de la unidad básica

**¡Riesgo de descarga eléctrica! ¡Nunca sumerja el aparato ni el cable de conexión bajo agua corriente ni en otros líquidos!**

- Antes de la limpieza, asegúrese de que el aparato esté apagado y desenchufado de la toma de corriente.
- Limpie regularmente las aberturas de ventilación del aparato con un cepillo suave.
- Si es necesario limpiar la unidad básica hágalo solo con un paño ligeramente húmedo.

### Limpiar el depósito de polvo y el filtro

**¡Riesgo de descarga eléctrica! ¡Nunca sumerja el aparato ni el cable de conexión bajo agua corriente ni en otros líquidos!**

1. Asegúrese de que el aparato esté apagado y que el enchufe esté desconectado de la toma de corriente.
2. Vaciar el depósito de polvo (consulte el capítulo «Vaciar el depósito de polvo»).
3. Sujete el depósito de polvo y pulse el botón situado encima de la unidad principal **(1)**.
4. Retire con cuidado el depósito de polvo **(2)**.
5. Gire la tapa de la parte superior del depósito de polvo hacia la izquierda **(3)** y retírela **(4)**.
6. Extraiga el filtro de malla del depósito de polvo tirando recto del asa del filtro de láminas **(5)**.
7. Gire hacia la izquierda el filtro de láminas en la parte superior del filtro de malla **(6)** → **(6)** y quítelo **(7)**.

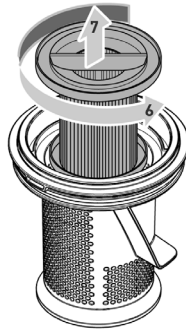
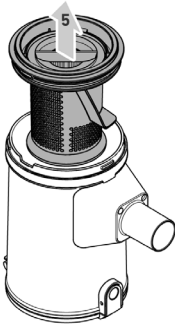
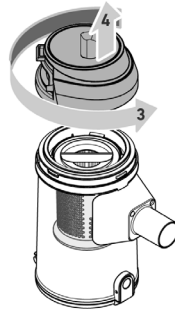
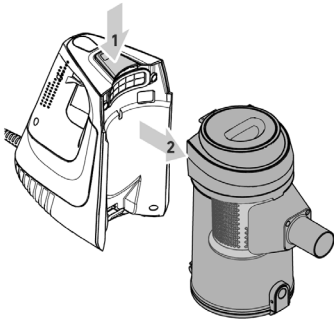

8. Golpee y cepille a fondo el filtro de láminas y el filtro de malla.

9. Cepille el depósito de polvo.

10. Si es necesario, enjuague todas las piezas extraíbles con agua.

**Nota: Todas las piezas extraíbles se pueden limpiar con agua corriente tibia a mano. Asegúrese de que todas las piezas estén completamente secas antes de volver a utilizar el aparato. El tiempo de secado del filtro es de aproximadamente 24 horas.**

11. Cuando se hayan secado completamente todas las piezas, coloque el filtro de láminas sobre el filtro de malla y bloquéelo girándolo hacia la derecha (🔒 → 🔒).

12. Inserte el filtro de malla en las ranuras correspondientes del depósito de polvo.

13. Coloque la tapa del depósito de polvo en la parte superior y gírela hacia la derecha hasta que encaje.

14. Coloque el depósito de polvo con la ranura en la parte inferior sobre el gancho de la unidad principal y encájelo en la parte superior de esta

Recomendamos sustituir el filtro de láminas cada seis meses por motivos de higiene. (ver «Piezas de repuesto y accesorios»)

## Solución de problemas

### Solución propia de problemas

Para evitar posibles problemas, es importante vaciar el depósito de polvo a tiempo y, al hacerlo, inspeccionar y limpiar el filtro de malla y el filtro de láminas.

Problema	Posible causa	Solución
El aparato se apaga automáticamente.	El aparato se ha sobrecalentado.	Desenchufe el aparato de la toma de corriente y déjelo enfriar durante al menos 45 minutos. Compruebe los tubos y la boquilla para suelos en busca de obstrucciones. Vaciar y limpiar el depósito de polvo y los filtros, ► Capítulo «Vaciar el depósito de polvo» y «Limpiar el depósito de polvo y los filtros».
El aparato apenas aspira.	El depósito de polvo está lleno.	Vacíe el depósito de polvo, ► capítulo «Vaciar el depósito de polvo».
	El depósito de polvo y el filtro están sucios.	Limpie el depósito de polvo y el filtro, ► capítulo «Limpiar el depósito de polvo y el filtro».
	Los tubos y accesorios están obstruidos.	Compruebe la abertura del tubo de aspiración en el aparato, así como las aberturas de los accesorios y límpielos si es necesario.

### Línea de atención telefónica

Si no puede solucionar el problema mediante lo especificado en la tabla, llame a nuestra **Línea de atención telefónica** (véanse los datos de contacto en la garantía).

Número de artículo	Descripción
15221112000	Filtro de láminas (HEPA)
15221118000	Filtro de malla compl.
15221115000	Depósito de polvo, compl.
15221117000	Soporte de pared
15221111000	Tubo telescópico
15221109000	Boquilla para suelo
15221119000	Boquilla para juntas + boquilla para muebles 2 en 1

## Deseche el aparato con la batería

### Eliminación del aparato y del acumulador por separado

 Los aparatos y las baterías identificados con este símbolo deben eliminarse por separado de la basura doméstica. Los aparatos de los acumuladores eléctricos contienen materia prima valiosa que puede reutilizarse. La eliminación correcta de residuos protege el medio ambiente y la salud de los demás. Deposite el aparato con la batería por separado en los puntos de recogida correspondientes para su eliminación.

## Aspirapolvere

### Gentile Cliente,

Prima di utilizzare l'apparecchio, vi raccomandiamo di leggere attentamente le seguenti istruzioni e di conservarle per farvi riferimento anche in futuro. L'apparecchio deve essere utilizzato solo da chi ha acquisito familiarità con le istruzioni seguenti.

## Avvertenze di sicurezza

### Collegamento sicuro dell'apparecchio

Poiché l'apparecchio è operato a corrente, di norma sussiste il rischio di scossa elettrica. Pertanto:

- Collegare e mettere in funzione l'aspirapolvere solo secondo i dati indicati nella targhetta identificativa (sotto all'apparecchio).
- Prima dell'uso verificare che apparecchio e cavo di alimentazione non presentino danneggiamenti. Non operare mai un apparecchio difettoso o con cavo di alimentazione difettoso.
- Non cercare mai di riparare da sé l'apparecchio o il relativo cavo di alimentazione. Per evitare l'esposizione a rischi, le riparazioni all'apparecchio e al cavo di alimentazione possono essere eseguite solo dalla nostra Assistenza Clienti. Se un apparecchio è difettoso, per la riparazione consegnarlo a un rivenditore qualificato oppure contattare all'Assistenza Clienti di SEVERIN.
- Non immergere l'apparecchio in acqua o in altri liquidi, né trattarlo con liquidi. Non operare l'apparecchio all'aperto o in locali ad alto tasso di umidità dell'aria. Non toccare la spina con le mani bagnate.
- Assicurarsi che il cavo d'alimentazione non venga piegato, schiacciato o premuto passandoci sopra e che il cavo non vada a contatto con fonti di calore, umidità o spigoli vivi. Assicurarsi che il cavo di alimentazione non sia causa di inciampo.
- Non tirare né trasportare l'apparecchio dal cavo di alimentazione. Nell'estrarre la spina dalla presa di corrente, afferrare sempre direttamente la spina.
- Se possibile non usare alcuna prolunga. Qualora ciò fosse inevitabile, usare solo prolunghe semplici omologate GS (non prese multiple) progettate per la potenza assorbita dall'apparecchio.
- Prima di eseguire la pulizia o la manutenzione dell'apparecchio, nonché prima di cambiare un accessorio, disattivare l'apparecchio e scollegare la spina.

## **Sicurezza di determinati gruppi di persone**

- I bambini a partire da 8 anni di età e le persone con abilità fisiche, sensoriali o cognitive ridotte o con scarsa esperienza e/o conoscenza possono usare questo apparecchio solo sotto sorveglianza, oppure se sono state istruite sul relativo uso sicuro e hanno compreso i rischi derivanti dallo stesso.
- I bambini non devono giocare con l'apparecchio o salirci o sedersi sopra. Salvo sotto sorveglianza, i bambini non possono eseguire la pulizia e la manutenzione dell'utilizzatore.
- Tenere i bambini di età inferiore a 8 anni lontani dall'apparecchio e dal cavo di alimentazione.
- Conservare e smaltire i materiali di imballo al di fuori della portata dei bambini. Diversamente sussiste il rischio d'asfissia.

## **Uso conforme**

L'apparecchio può essere usato solo in ambiente domestico. Aspirare esclusivamente pavimenti asciutti normalmente sporchi oppure, a seconda dell'accessorio, anche mobili e imbottiti. Ogni altro utilizzo è ritenuto non conforme ed è vietato.

## **Al fine di prevenire lesioni, incendi e danni l'apparecchio non deve essere usato per aspirare:**

- Persone, animali o piante. Tenere ugelli e bocchette di aspirazione sempre lontane da qualsiasi parte del corpo, capelli e indumenti. Non aspirare con la testa vicina all'apparecchio.
- Particelle incandescenti, infuocate o ardenti (come ad esempio cenere, carbone, carbone di legna, sigarette, fiammiferi).
- Sostanze esplosive o facilmente infiammabili o toner.
- Acqua e altri liquidi, ad esempio lavamoquette umidi.
- Oggetti appuntiti come frantumi di vetro, chiodi o rifiuti edili.
- Polveri fini come gesso, cemento, polvere sottile da foratura, cipria.

## **Marcatura CE**

Il dispositivo è in linea con le direttive UE obbligatorie per la marcatura CE.

## Struttura / montaggio del dispositivo

### Struttura del dispositivo e volume di consegna

1. Unità di base
2. Tasto di accensione/spengimento ①
3. Tasto di rimozione del contenitore della polvere
4. Contenitore della polvere con filtro a rete
5. Tasto per di apertura del coperchio del contenitore della polvere
6. Cavo di collegamento
7. Tubo telescopico
8. Tasto di bloccaggio e regolazione della lunghezza del tubo telescopico
9. Supporto a parete
10. Bocchetta per mobili 2 in 1
11. Bocchetta per pavimenti
12. Selettore per il cambio della bocchetta per pavimenti

### Montaggio del supporto a parete

Il supporto a parete viene utilizzato per appendere l'unità di base.

### Pericolo di scossa elettrica! Assicurarsi che non vi siano cavi elettrici nel punto di foratura per il fissaggio del supporto a parete!

1. Per il montaggio del supporto a parete, scegliere una **superficie liscia**.
2. Assicurarsi che nel punto di foratura non vi siano cavi elettrici, tubi dell'acqua, ecc. nella parete.
3. Tenere il supporto a parete sulla superficie desiderata ad un'altezza a scelta e segnare i fori da praticare.
4. Fissare il supporto a parete alla parete utilizzando le viti.
5. Inserire il dispositivo sul supporto a parete.

### Montaggio del dispositivo

Rimuovere tutti i residui di imballaggio dal dispositivo e assemblare le singole parti:

1. Se necessario, montare il contenitore della polvere con il filtro a rete inserito (vedere anche il capitolo "Pulizia del contenitore della polvere e del filtro a rete").
2. Collegare il tubo telescopico al dispositivo.
3. A seconda dell'applicazione, inserire la bocchetta per pavimenti o la bocchetta per mobili 2 in 1 sul tubo telescopico o inserire gli accessori direttamente sull'apparecchio.

## Uso del dispositivo

### Selezionare bocchetta per pavimenti o la bocchetta per mobili 2 in 1

**Bocchetta per pavimenti con tubo telescopico** : per pavimenti rigidi e tappeti

**Bocchetta per mobili 2 in 1** : per aspirare ad es. tappezzerie o mobili

L'attacco a spazzola può essere richiuso, ad es. per aspirare le briciole.  
Con la spazzola è possibile aspirare superfici delicate senza graffiarle.

- Selezionare l'accessorio desiderato e inserirlo nell'apparecchio montato.
- Regolare il tubo telescopico alla lunghezza desiderata.
- Tutti gli attacchi possono essere utilizzati anche senza tubo telescopico, ad es. per aspirare mobili.

### Selezione della bocchetta per pavimenti

La bocchetta per pavimenti dispone di due impostazioni. Per farlo, portare il selettore sulla bocchetta per pavimenti.

**Modalità tappeto**  : pulizia di tappeti, corridori e moquette.

**Modalità pavimenti duri**  : pulizia dei pavimenti duri.

## Aspirazione

1. Montare l'attacco desiderato ed eventualmente il tubo telescopico. Regolare il tubo telescopico alla lunghezza desiderata.
2. Inserire la spina nella presa di corrente.
3. Premere il tasto **(1)** sull'impugnatura dell'apparecchio per accenderlo.
4. Aspirare il pavimento, ecc.
5. Premere il tasto **(1)** per spegnere l'apparecchio.
6. Scollegare la spina dalla presa.
7. Svotate e ripulite il serbatoio raccogli polvere (consultate il capitolo "Manutenzione del dispositivo").

## Conservazione dell'apparecchio

Il dispositivo può essere riposto sul supporto a parete o poggiato a terra. Evitare di riporre il dispositivo in posizione verticale per evitare che cada. Se l'apparecchio cade può danneggiarsi o fare del male a qualcuno.

## Manutenzione del dispositivo

### Svuotamento del serbatoio raccogli polvere

- Il serbatoio raccogli polvere può accogliere una quantità di sporco limitata.
  - Pertanto, è bene svuotarlo dopo ogni procedura di pulizia e anche quando vi accorgete che le prestazioni di aspirazione sono notevolmente ridotte.
1. Assicurarsi che l'apparecchio sia spento e che la spina sia scollegata dalla presa di corrente.
  2. Estrarre il tubo telescopico o l'accessorio applicato.
  3. Tenere il dispositivo con il contenitore della polvere rivolto verso il basso sopra un contenitore per rifiuti.
  4. Premere il tasto sulla parte anteriore del contenitore della polvere. Lo sportello si apre e il contenuto del contenitore della polvere può essere svuotato.
  5. Premere e chiudere lo sportello.

### Pulizia dell'unità di base

**Pericolo di scossa elettrica! Non tenere mai l'apparecchio e il cavo di alimentazione sotto l'acqua corrente né immergerli in liquidi!**

- Prima di procedere alla pulizia, assicurarsi che l'apparecchio sia spento e che la spina di alimentazione sia scollegata dalla presa di corrente.
- Pulire regolarmente le aperture di ventilazione sull'unità principale con una spazzola morbida.
- Se necessario, pulire l'unità di base solo con un panno leggermente umido.

### Pulizia del contenitore della polvere e del filtro

**Pericolo di scossa elettrica! Non tenere mai l'apparecchio e il cavo di alimentazione sotto l'acqua corrente né immergerli in liquidi!**

1. Assicurarsi che l'apparecchio sia spento e che la spina sia scollegata dalla presa di corrente.
2. Svotare il contenitore della polvere (vedere il capitolo "Svuotamento del contenitore della polvere").
3. Tenere fermo il contenitore della polvere e premere il pulsante sopra l'unità base **(1)**.
4. Rimuovere con cautela il contenitore della polvere **(2)**.
5. Ruotare il coperchio sulla parte superiore del contenitore della polvere in senso antiorario **(3)** e rimuoverlo **(4)**.
6. Estrarre il filtro a rete dalla maniglia del filtro a lamelle direttamente dal contenitore della polvere **(5)**.
7. Ruotare il filtro a lamelle sulla parte superiore del filtro a rete in senso antiorario **(6)** e rimuoverlo **(7)**.

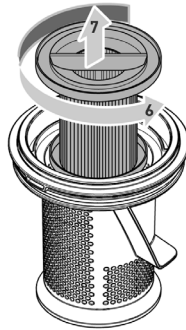
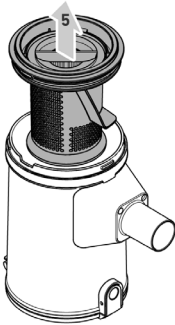
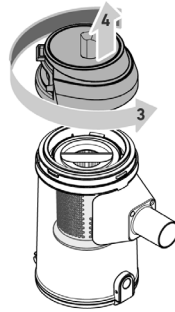
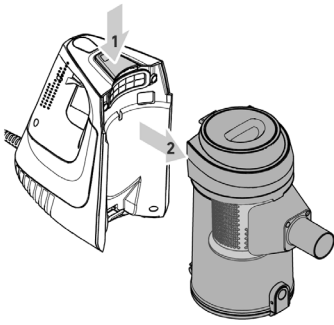

8. Togliere e spazzolare accuratamente il filtro a lamelle e il filtro a rete.

9. Spazzolare il contenitore della polvere.

10. Se necessario, sciacquare tutte le parti rimovibili con acqua.

**Nota: Tutte le parti rimovibili possono essere pulite sotto acqua corrente tiepida. Nel farlo, fare assolutamente attenzione ad asciugare completamente tutte le parti prima dell'utilizzo successivo del dispositivo. Il tempo di asciugatura dei filtri è di circa 24 ore.**

12. Dopo aver asciugato completamente le singole parti, posizionare il filtro a lamelle sul filtro a rete e bloccarlo ruotandolo in senso orario (🔒 → 🔒).

13. Inserire il filtro a rete nelle scanalature corrispondenti del contenitore della polvere.

14. Inserire il coperchio del contenitore della polvere sulla parte superiore e ruotarlo in senso orario fino a quando non si blocca.

15. Posizionare il contenitore della polvere con la scanalatura nella parte inferiore sul gancio dell'unità base e farlo scattare in posizione nella parte superiore dell'unità base.

Si consiglia di sostituire il filtro a lamelle ogni sei mesi per motivi igienici. (vedere "Parti di ricambio e accessori")

## Risoluzione dei problemi

### Risoluzione dei problemi in autonomia

Per evitare il più possibile problemi, è importante svuotare tempestivamente il contenitore della polvere e in tale occasione controllare e pulire il filtro a rete e il filtro a lamelle.

Problema	Possibili cause	Soluzione
L'apparecchio si spegne automaticamente.	L'apparecchio è surriscaldato.	Scollegare la spina dalla presa e lasciare raffreddare l'apparecchio per almeno 45 minuti. Controllare i tubi e la bocchetta per pavimenti affinché non presentino eventuali ostruzioni. Svuotare e pulire il contenitore della polvere e il filtro, ► Capitolo "Svuotamento del contenitore della polvere" e "Pulizia del contenitore della polvere e il filtro".
Il dispositivo ha difficoltà a raccogliere lo sporco.	Il contenitore della polvere è pieno.	Svuotare il contenitore della polvere, ► capitolo "Svuotamento del contenitore della polvere".
	Il contenitore della polvere e il filtro sono sporchi.	Pulire il contenitore della polvere e il filtro, ► capitolo "Pulizia del contenitore della polvere e il filtro".
	Tubi e accessori sono intasati.	Controllare e, se necessario, pulire l'apertura del tubo di aspirazione sull'apparecchio e le aperture degli accessori.

### Servizio di assistenza

Se non è possibile risolvere il problema con l'aiuto della tabella, chiamare il nostro **servizio assistenza** (vedere i dettagli di contatto nel libretto di garanzia separato).

Numero articolo	Descrizione
15221112000	Filtro a lamelle (HEPA)
15221118000	Filtro a rete completo
15221115000	Contenitore della polvere completo
15221117000	Supporto a parete
15221111000	Tubo telescopico
15221109000	Bocchetta per pavimenti
15221119000	Bocchetta per interstizi + bocchetta per mobili 2 in 1

## Smaltire il dispositivo con la batteria

### Smaltimento separato per dispositivo e batteria



I dispositivi e le batterie recanti questo simbolo non devono essere smaltiti insieme ai rifiuti domestici. Dispositivi e batterie contengono delle preziose materie prime che è possibile riutilizzare. Un corretto smaltimento protegge l'ambiente e la salute del prossimo. Consegnare l'apparecchio con l'accumulatore separatamente presso i centri di raccolta appropriati per lo smaltimento.

## Støvsuger

### Kære kunde,

Inden apparatet tages i brug bør denne brugsanvisning læses omhyggeligt, og derefter gemmes til senere reference. Apparatet må kun benyttes af dem der er bekendt med den følgende brugsanvisning.

## Sikkerhedshenvisninger

### Sikker tilslutning af enheden

Enheden drives af elektricitet, og dermed er der grundlæggende altid en risiko for elektrisk stød. Derfor:

- Støvsugeren må kun strømforsynes og drives fra en strømkilde, der modsvarer angivelserne på typeskiltet (i bunden af enheden).
- Kontrollér enheden og ledningen for skader inden brugen. Brug aldrig enheden, hvis enheden eller ledningen er defekt.
- Forsøg aldrig selv at reparere enheden eller ledningen. For at undgå farer må reparationer af enheden og ledningen kun udføres af vores kundeservice. Bring et defekt apparat til reparation hos en fagmand, eller kontakt SEVERINs kundeservice.
- Enheden må ikke nedsænkes i vand eller anden væske, ligesom den ikke må behandles med væske. Undlad at benytte enheden udendørs eller i rum med høj luftfugtighed. Håndtér ikke stikket med våde hænder.
- Sørg for, at ledningen ikke knækkes, klemmes, køres over eller kommer i kontakt med varmekilder, fugt eller skarpe kanter. Sørg for, at ledningen ikke udgør en snubelfare.
- Undlad at trække eller bære enheden i ledningen. Hold i stikket, ikke i ledningen, når du tager stikket ud af stikkontakten.
- Benyt så vidt muligt ikke en forlængerledning. Hvis dette er umuligt at undgå, bør du udelukkende anvende en GS-godkendt enkeltledning (ingen multistikdåser), der er designet til at håndtere enhedens strømforbrug.
- Inden du rengør eller vedligeholder enheden samt inden udskiftning af tilbehør, skal du slukke enheden og trække stikket ud af stikkontakten.

### Sikkerhed for visse persongrupper

- Denne enhed kan anvendes af børn fra 8 år og opefter samt personer med nedsatte fysiske, sensoriske eller mentale evner eller mangel på erfaring og/eller kendskab til apparatet, såfremt de holdes under opsyn eller har modtaget oplæring vedrørende den sikre brug af enheden og forstår den fare, der kan være involveret.
- Børn må ikke lege med enheden, ligesom de ikke må stå eller sidde på den.

- Rengøring og brugervedligeholdelse må ikke udføres af børn uden opsyn.
- Hold børn under 8 år på afstand af enheden og ledningen.
- Hold indpakningsmaterialerne uden for børns rækkevidde, og bortskaf dem på en måde, hvor børn ikke kan få fat i dem. Ellers kan der opstå kvælningsfare.

## Anvendelsesformål

Enheden er kun egnet til husholdningsbrug. Den bør kun anvendes på helt tørre, normalt tilsmudsede gulve eller, alt efter monteret tilbehør, på møbler og tekstiler. Enhver anden anvendelse betragtes som forkert og er forbudt.

## Undgå personskade, brand og andre skader ved aldrig at anvende enheden til støvsugning af:

- Mennesker, dyr eller planter. Hold til enhver tid mundstykker og sugeåbning væk fra alle kropsdele, hår og klædningsstykker. Brug ikke støvsugeren i nærheden af hovedet.
- Glødende, brændende eller ulmende partikler (fx aske, kul, trækul, cigaretter og tændstikker).
- Eksplosive eller brandfarlige stoffer eller toner.
- Vand og andre væsker, fx fugtig tæpperens.
- Skarpe genstande som glasskår, søm eller murbrokker.
- Fint støv såsom gips, cement, fint borestøv og andet pulver

## CE-mærkning

Apparatet lever op til de EU-direktiver, der er bindende for CE-mærkningen.

### Samling af apparat / Montering af apparat

#### Samling af apparat og leveringsomfang

1. Basisenhed
2. Tænd/sluk-knap ①
3. Udløserknap til støvbeholder
4. Støvbeholder med filtersi
5. Knap til åbning af støvbeholderdæksel
6. Tilslutningsledning
7. Teleskoprør
8. Låseknap til justering af teleskoprørets længde
9. Vægbeslag
10. 2-i-1 møbelmundstykke
11. Parketmundstykke
12. Kontakt til skift af parketmundstykke

#### Fastgørelse af vægbeslag

Vægbeslaget bruges til at hænge basisenheden op.

**Risiko for elektrisk stød! Kontrollér, at der ikke er nogen ledninger på væggen på borestedet, hvor vægbeslaget skal fastgøres!**

1. Til montering af vægbeslaget skal der vælges en **glat overflade**.
2. Kontrollér, at der ikke er ledninger, vandrør osv. i væggen på borestedet.
3. Vægbeslaget holdes mod overfladen i den ønskede højde, og borehuller markeres.
4. Fastgør vægbeslaget til væggen ved hjælp af skruerne.
5. Fastgør enheden til vægbeslaget.

## Montering af apparat

Fjern alle emballagerester fra enheden og saml de enkelte dele:

1. Hvis det er nødvendigt, skal du montere støvbeholderen med filtersien isat (se også kapitlet "*Rengøring af støvbeholder og filter*").
2. Fastgør teleskoprøret til enheden.
3. Afhængigt af anvendelsen skal du tilslutte gulvdysen eller møbeldysen 2-i-1 på teleskoprøret eller tilslutte tilbehøret direkte på enheden.

## Betjening af apparat

### Vælg gulvdyse eller møbeldyse 2-i-1

**Gulvdyse med teleskoprør** : til hårde gulve og tæpper

**2-i-1 møbelmundstykke** : til f.eks. støvsugning af polstring eller møbler

Børstemandstykket kan klappes op, for eksempel til at suge krummer op. Med børsten kan følsomme overflader støvsuges uden at ridse dem.

- Vælg det ønskede mundstykke, og sæt det på den samlede enhed.
- Indstil teleskoprøret til en passende længde.
- Alt tilbehør kan også bruges uden et teleskoprør til f.eks. støvsugning af møbler.



### Omstilling af parketmundstykke

Parketmundstykket har to indstillinger. Flyt kontakten på parketmundstykket.

**Gulvtæppefunktion** : Rengøring af tæpper, løbere og faste gulvtæpper.

**Parketfunktion** : Rengøring af parketgulve.

### Støvsugning

1. Fastgør det ønskede tilbehør og om nødvendigt teleskoprøret. Juster teleskoprøret til den ønskede længde.
2. Sæt stikket i kontakten.
3. Tryk på knappen  på apparatets håndtag for at tænde for apparatet.
4. Gulv mv.
5. Tryk på knappen  for at slukke enheden.
6. Træk stikket ud af stikkontakten.
7. Tøm og rengør støvbeholderen (se Afsnit „Vedligeholdelse af apparat“).

## Opbevaring af apparatet

Enheden kan opbevares enten på vægbeslaget eller liggende. Den må ikke parkeres stående for at undgå at vælte. Et apparat, der vælter, kan forårsage personskade eller skade på apparatet.

## Vedligeholdelse af apparat

### Tøm støvbeholderen

- Støvbeholderen kan kun optage en begrænset mængde snavs.
  - Tøm derfor helst støvbeholderen efter hvert rengøringsforløb, og hvis sugedydsen bliver mærkbart dårligere.
1. Sørg for, at enheden er slukket, og at stikket er trukket ud af stikkontakten.
  2. Fjern teleskoprøret eller den påsatte tilbehør.
  3. Hold enheden med støvbeholderen ned over en affaldsbeholder.

- Tryk på knappen på forsiden af støvbeholderen. Klappen åbnes, og indholdet af støvbeholderen kan tømmes ud.
- Tryk fast på klappen for at lukke den.

## Rengøring af baseenheden

**Risiko for elektrisk stød! Hold aldrig apparatet eller tilslutningsledningen under rindende vand, og nedsænk dem ikke i væsker!**

- Før rengøring skal du sikre dig, at enheden er slukket, og at netstikket er taget ud af stikkontakten.
- Rengør apparatets ventilationsåbninger regelmæssigt med en blød børste.
- Tør baseenheden af med en let fugtig klud, hvis det er nødvendigt.

## Rengør støvbeholderen og filteret

**Risiko for elektrisk stød! Hold aldrig apparatet eller tilslutningsledningen under rindende vand, og nedsænk dem ikke i væsker!**

- Sørg for, at enheden er slukket, og at stikket er trukket ud af stikkontakten.
- Tøm støvbeholderen (se kapitlet 'Tømming af støvbeholder').
- Hold i støvbeholderen, og tryk på knappen på apparatets overside (1).
- Fjern forsigtigt støvbeholderen (2).
- Drej dækslet i toppen af støvbeholderen mod uret (3), og tag det af (4).
- Træk filtersien på lamelfilterets håndtag lige ud af støvbeholderen (5).
- Drej lamelfilteret øverst på filtersien mod uret (6 → 7) (6), og tag det af (7).

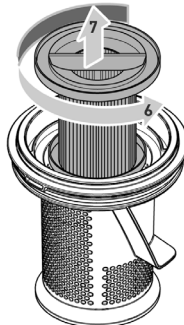
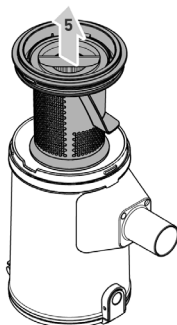
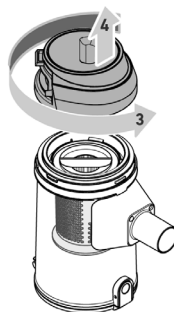
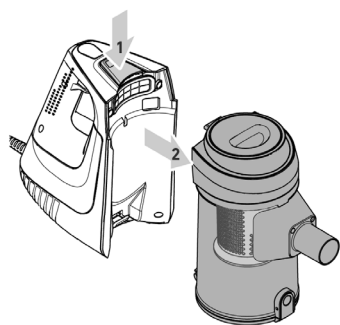

- Bank lamelfilteret og filtersien grundigt, og børst dem.
- Børst støvbeholderen.
- Skyl om nødvendigt alle aftagelige dele med vand.

**Bemærk: Alle aftagelige dele kan rengøres under rindende, lunkent vand. Det er vigtigt at sikre, at alle dele er helt tørre, inden enheden bruges igen. Tørretiden for filterne er omkring 24 timer.**

12. Når de enkelte dele er helt tørre, placeres lamelfilteret på filtersien og låses ved at dreje det med uret (🔒 → 🔓).
13. Indsæt filtersien i de dertil beregnede riller i støvbeholderen.
14. Sæt dækslet på støvbeholderens top, og drej med uret, indtil det klikker på plads.
15. Støvbeholderen placeres med rillen på krogen nederst på apparatet og låses fast øverst på enheden.

Vi anbefaler at udskifte lamelfilteret hver sjette måned af hygiejniske årsager. (se 'Reserve dele og tilbehør')

## Afhjælpning af problemer

### Egen afhjælpning af problemer

For at undgå problemer er det vigtigt at tømme støvbeholderen i god tid og at kontrollere og rengøre filtersien og lamelfilteret ved samme lejlighed.

Problem	Mulig årsag	Løsning
Enheden slukker af sig selv.	Enheden er overophedet.	Træk stikket ud af stikkontakten, og lad enheden køle af i mindst 45 minutter. Kontrollér rørene og parketmundstykket for blokeringer. Tømning og rengøring af støvbeholder og filter, ► kapitel „Tømning af støvbeholder“ og „Rengøring af støvbeholder og filter“.
Apparatet optager nærmest ikke snavs.	Støvbeholderen er fuld.	Tøm støvbeholderen, ► kapitel „Tømning af støvbeholder“.
	Støvbeholder og filter snavsede.	Rengør støvbeholderen og filteret, ► kapitel „Rengøring af støvbeholder og filter“.
	Rør og tilbehør er tilstoppede.	Kontrollér åbningen til støvsugerrøret på enheden samt åbninger på tilbehøret, og rengør om nødvendigt.

### Servicehotline

Hvis du ikke kan løse problemet ved hjælp af tabellen, skal du ringe til vores **Servicehotline** (se kontaktoplysninger i det separate garantihæfte).

Artikelnummer	Beskrivelse
15221112000	Lamelfilter (HEPA)
15221118000	Filtersigte, komplet
15221115000	Støvbeholder, komplet
15221117000	Vægbeslag
15221111000	Teleskoprør
15221109000	Parketmundstykke
15221119000	Spaltdyse + møbeldyse 2-i-1

## Bortskaffelse af enheden med batteri

### Separat bortskaffelse af apparat og batteri



Apparater og batterier, der er mærket med dette symbol, må ikke bortskaffes sammen med husholdningsaffald.

Apparater og batterier indeholder værdifulde råstoffer, der kan genbruges. En korrekt bortskaffelse beskytter miljøet og dine medmenneskers sundhed. Apparatet med batteri skal afleveres til de relevante indsamlingssteder til bortskaffelse.

## Dammsugare

### Bästa kund!

Innan du använder apparaten bör du läsa denna bruksanvisning noga och spara den för framtida referens. Apparaten bör endast användas av personer som bekantat sig med nedanstående instruktioner.

## Säkerhetsanvisningar

### Säker anslutning av dammsugaren

Dammsugaren används med elektrisk ström, varför det alltid finns en risk att få en elektrisk stöt. Tänk därför på följande:

- Anslut och starta dammsugaren enligt uppgifterna på typskylten (påundersidan av dammsugaren).
- Kontrollera inför användningen att dammsugaren och strömkabeln inte är skadade. Använd aldrig en defekt dammsugare eller en som har en defekt strömkabel.
- Försök aldrig själv att reparera dammsugaren eller strömkabeln till den. För att undvika faror får endast vår kundtjänst utföra reparationer på dammsugaren. Lämna in en defekt dammsugare till en fackhandlare eller kontakta kundtjänsten på SEVERIN.
- Doppa aldrig ner dammsugaren i vatten eller i någon annan vätska och behandla den aldrig med vätskor. Använd aldrig dammsugaren utomhus eller i rum med hög luftfuktighet. Ta aldrig i stickkontakten med våta händer.
- Se till att strömkabeln varken är vikt, fastklämd eller överkörd och att den inte kommer i kontakt med värmekällor, fukt eller vassa kanter. Se till att man inte kan snubbla över strömkabeln.
- Varken dra eller flytta dammsugaren genom att hålla i strömkabeln. Håll alltid i stickkontakten, när du ska dra ut den ur eluttaget.
- Används helst inte en förlängningskabel. Om det är nödvändigt, skadu använda en kvalitetsstämplad enkel förlängningskabel (inget grenuttag), som är konstruerad för dammsugarens effektförbrukning.
- Stäng av dammsugaren och dra ut stickkontakten ur eluttaget inför rengöring och underhåll, liksom innan du byter tillbehör.

### Säkerhet för vissa persongrupper

- Dammsugaren kan användas av barn från 8 års ålder och av personer med reducerad fysisk, sensorisk eller mental förmåga eller brist på erfarenhet och/eller kunskap, om de hålls under uppsikt eller undervisas om en säker användning samt att de har förstått de faror som utgår från den.
- Barn får inte leka med dammsugaren. De får inte heller stå eller sitta på den. Barn får inte rengöra eller göra ett för användaren tillåtet underhåll utan uppsikt.

- Håll barn under 8 år borta från dammsugaren och strömkabeln.
- Förvara och sophantera förpackningsmaterialet utom räckhåll för barn. Annars finns det risk för kvävning.

## Avsedd användning

Dammsugaren får bara användas i hushållet. Dammsug bara torra, normalsmutsiga golv eller beroende på tillbehöret även möbler och dynor. All annan användning räknas som felaktig användning.

## För att förebygga personskador, bränder och saksador får dammsugaren inte användas för dammsugning av:

- Människor, djur och växter. Håll alltid munstyckena och sugöppning-arna borta från alla kroppsdelar, hår och kläder. Dammsug inte i närheten av huvudet.
- Glödande, brinnande eller glimmande partiklar (såsom aska, kol, trä-kol, cigaretter, tändstickor).
- Explosiva eller lättantändliga ämnen eller toner.
- Vatten och andra vätskor, exempelvis fuktiga mattrengöringsmedel.
- Spetsiga föremål, såsom glassplitter, spikar eller byggavfall.
- Fint damm som gips, cement, byggdamm, puder.

## CE-märkning

Apparaten motsvarar EU-direktiven, som krävs för CE-märkningen.

### Apparatupbyggnad / Montera apparaten

#### Apparatupbyggnad och leveransens omfattning

1. Apparatstomme
2. På/av-knapp ①
3. Knapp för att ta av dammbehållaren
4. Dammbehållare med filterskärm
5. Knapp för att öppna dammbehållarens lock
6. Anslutningskabel
7. Teleskoprör
8. Teleskopisk låsknapp för rörlängdsjustering
9. Vägghållare
10. Möbelmunstycke 2-i-1
11. Golvmunstycke
12. Strömbrytare för byte av golvmunstycke

#### Sätta dit väggfäste

Väggfästet används för att hänga upp basenheten.

#### Risk för elektriska stötar! Se till att det inte finns några nättaggregat vid borrhingsplatsen för att fästa väggfästet!

1. För att montera väggfästet, välj en **plan yta**.
2. Se till att det inte finns några elkablar, vattenledningar etc. i väggen på borrhingsplatsen.
3. Håll väggfästet i önskad höjd mot ytan och markera borrhålen.
4. Fäst väggfästet på väggen med skruvarna.
5. Fäst enheten på väggfästet.

## Montera apparaten

Ta bort alla förpackningsrester från enheten och montera de enskilda delarna:

1. Installera vid behov dammbehållaren med filterskärmen insatt (se även kapitlet "Rengöring av dammbehållaren och filtret").
2. Fäst teleskopröret på enheten.
3. Beroende på applikation, anslut golvmunstycket eller möbelmunstycket 2-i-1 till teleskopröret eller anslut tillbehören direkt till apparaten.

## Manövrera apparaten

### Välj golvmunstycke eller möbelmunstycke 2-i-1

**Golvmunstycke med teleskoprör** : för hårda golv och mattor

**Möbelmunstycke 2-i-1** : för t.ex. dammsugning av dynor eller möbler

Borsten kan fällas upp för att exempelvis suga upp smulor. Med borsten kan känsliga ytor dammsugas utan att risk att repas.

- Välj önskat tillbehör och sätt det på den monterade enheten.
- Ställ in teleskopröret på den önskade längden.
- Alla tillbehör kan också användas utan teleskoprör för att till exempel dammsuga möbler.



### Byte golvmunstycke

Golvmunstycket har två inställningar. Byt omkopplaren på golvmunstycket.

**Mattläge**  : Rengöring av mattor, löpare och heltäckningsmattor.

**Läge för hårda golv**  : Rengöring av hårda golv.

### Suga

1. Fäst önskat tillbehör och vid behov teleskopröret. Justera teleskopröret till önskad längd.
2. Sätt i nätkontakten i uttaget.
3. Tryck på knappen  på apparatens handtag för att slå på apparaten.
4. Dammsuga golv m.m.
5. Tryck på -knappen för att stänga av enheten.
6. Dra ut nätkontakten från eluttaget.
7. Töm dammbehållaren och rengör den (se kapitel "Underhåll av apparaten").

## Förvara enheten

Enheten kan förvaras antingen på väggfästet eller liggande. Den får inte parkeras stående för att undvika att den välter. En tipsande enhet kan leda till personskador eller skador på enheten.

## Underhåll av apparaten

### Töm dammbehållaren

- Dammbehållaren kan bara ta upp en viss mängd smuts.
  - Det är därför bäst att tömma dammbehållaren efter varje städning eller när sugeffekten avtar märkbart.
1. Säkerställ att enheten är avstängd och att nätkontakten är urdragen ur eluttaget.
  2. Ta bort teleskopröret eller fästet.
  3. Håll apparaten med dammbehållaren nedåt över en avfallsbehållare.
  4. Tryck på knappen på dammbehållarens framsida. Klaffen öppnas och innehållet i dammbehållaren kan tömmas.
  5. Tryck hårt på fliken och stäng den.

## Rengöring av basenheten

**Risk för elektriska stötar! Håll aldrig enheten eller anslutningskabeln under rinnande vatten eller nedsänk dem i vätskor!**

- Se till att enheten är avstängd och att nätkontakten är urdragen från uttaget innan rengöring.
- Rengör ventilationsöppningarna på basenheten regelbundet med en mjuk borste.
- Torka endast av basenheten med en lätt fuktig trasa vid behov.

## Rengöra dammbehållaren och filtret

**Risk för elektriska stötar! Håll aldrig enheten eller anslutningskabeln under rinnande vatten eller nedsänk dem i vätskor!**

1. Säkerställ att enheten är avstängd och att nätkontakten är urdragen ur eluttaget.
2. Töm dammbehållaren (se kapitlet "Tömning av dammbehållaren").
3. Håll i dammbehållaren och tryck på knappen ovanför basenheten (1).
4. Ta försiktigt bort dammbehållaren (2).
5. Vrid locket ovanpå dammbehållaren moturs (3) och ta bort det (4).
6. Dra försiktigt ut filtersilen på lamellfiltret rakt ut från dammbehållaren (5).
7. Vrid lamellfiltret på ovsidan av filterskärmen moturs (☰ → ☷) (6) och ta bort det (7).

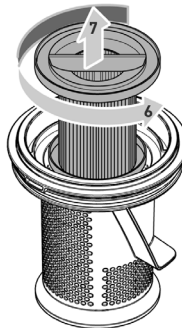
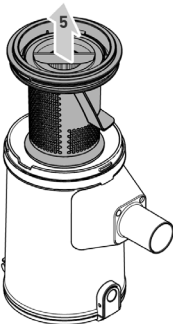
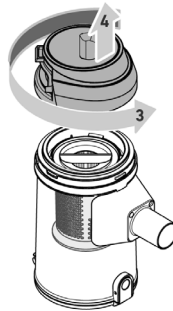
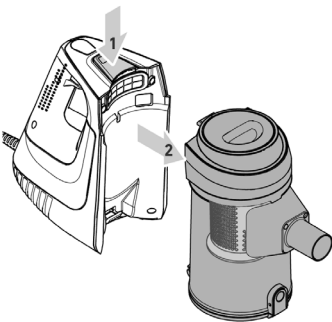

8. Slå noggrant ut filtret med fenorna och filterskärmen och borsta bort dem.
9. Borsta bort dammbehållaren.
10. Vid behov, skölj alla avtagbara delar med vatten.

**Anvisning: Alla avtagbara delar kan rengöras under rinnande, ljummet vatten. Det är viktigt att se till att alla delar är helt torra innan nästa användning av enheten. Torktiden för filtren är cirka 24 timmar.**

12. När de enskilda delarna är helt torra ska du placera lamellfiltret på filterskärmen och låsa fast det genom att vrida det medurs (A → B).
13. Sätt in filterskärmen i de passande skårorna i dammbehållaren.
14. Sätt på dammbehållarens lock på ovansidan och vrid medurs tills det klickar på plats.
15. Dammbehållaren med skärmen på undersidan placeras på kroken på basenheten och låses fast på ovansidan av basenheten.

Vi rekommenderar att du byter skärmen var sjätte månad av hygieniska skäl. (se "Reservdelar och tillbehör")

### Åtgärda problem

#### Åtgärda problem själv

För att undvika problem är det viktigt att tömma dammbehållaren i god tid och att kontrollera och rengöra filterskärmen och det lamellära skärmen vid detta tillfälle.

Problem	Möjlig orsak	Lösning
Enheten stänger av sig själv.	Enheten är överhettad.	Dra ut kontakten ur eluttaget och låt enheten svalna i minst 45 minuter. Kontrollera rör och golvmunstycke på blockeringar. Töm och rengör dammbehållaren och filtret, ► kapitel "Tömning av dammbehållare och" "Rengöring av dammbehållare och filter".
Apparaten suger knappt upp något smuts.	Dammbehållaren är full.	Töm dammbehållaren, ► kapitel "Tömning av dammbehållaren".
	Dammbehållare och filter smutsiga.	Rengör dammbehållaren och skärmen, ► kapitel "Rengöring av dammbehållaren och filtret".
	Rör och fästen är igensatta.	Kontrollera öppningen av sugröret på enheten samt öppningarna på fästena och rengör vid behov.

#### Servicetelefonlinje

Om du inte kan lösa problemet med hjälp av tabellen, ring vår **servicetelefonlinje** (se kontaktdata i separat garantihäfte).

Artikelnummer	Beskrivning
15221112000	Lamellfilter (HEPA)
15221118000	Filterskärm komplett
15221115000	Dammbehållare, komplett
15221117000	Väggbehållare
15221111000	Teleskoprör
15221109000	Golvmunstycke
15221119000	Spaltmunstycke + möbelmunstycke 2-i-1

### Kassera enheten med batteriet



#### **Avfallshandla apparaten och ackumulatören separat.**

Apparat och ackumulatörer som är märkta med denna symbol, får inte kastas i hushållssoporna. Apparat och ackumulatörer innehåller värdefulla råämnen som kan återanvändas. En korrekt avfallshandling skyddar miljön och era medmänniskors hälsa. Kassera apparaten och batteriet separat på lämpliga samlingsplatser.

## Pölynimuri

### Hyvä Asiakas,

Lue seuraavat ohjeet huolellisesti ennen laitteen käyttöä ja säilytä tämä opas tulevaa tarvetta varten. Laitetta saavat käyttää vain henkilöt, jotka ovat perehtyneet alla oleviin ohjeisiin.

## Turvallisuusohjeita

### Laitteen turvallinen liittäminen

Laitte toimii sähkövirralla, jolloin on olemassa sähköiskun vaara. Sen vuoksi:

- Pölynimurin saa liittää ja sen saa ottaa käyttöön vain noudattaen tyyppikilvessä (laitteen pohjassa) olevia tietoja.
- Tarkasta laite ja virtajohto ennen käyttöä mahdollisten vaurioiden varalta. Älä koskaan käytä viallista laitetta tai laitetta, jonka virtajohto on vioittunut.
- Älä koskaan yritä itse korjata laitetta tai sen virtajohtoa. Vaaratilanteiden välttämiseksi laitteen ja virtajohdon saa korjauttaa vain asiakaspalvelussamme. Toimita viallinen laite korjattavaksi jälleenmyyjällemme tai ota yhteyttä SEVERIN-asiakaspalveluun.
- Älä upota laitetta veteen tai muihin nesteisiin äläkä käsittele sitä nesteillä. Älä käytä laitetta ulkona tai tiloissa, joissa on suuri ilmankosteus. Älä tartu pistokkeeseen märin käsin.
- Varmista, että virtajohto ei taitu eikä jää puristuksiin, ja että sen yli ei tallota tai ajeta eikä se altistu kuumuudelle, kosteudelle tai teräville reunoille. Varmista, että virtajohto ei aiheuta kompastumisvaaraa.
- Älä vedä tai kuljeta laitetta virtajohdosta. Kun vedät pistokkeen ulos pistorasiasta, pidä aina kiinni suoraan pistokkeesta.
- Vältä jatkojohdon käyttöä. Jos sitä ei voi välttää, käytä vain GS-tarkastettua, yhden liitännän jatkojohtoja (ei useiden liitäntöjen pistorasioita), jotka sopivat laitteen ottotehoon.
- Kytke laite pois päältä ja vedä pistoke irti pistorasiasta aina ennen laitteen puhdistamista tai huoltoa ja ennen lisävarusteiden vaihtamista.

### Määrättyjen henkilöryhmien turvallisuus

- Vähintään 8-vuotiaat lapset ja alentuneen fyysisen, sensorisen tai henkisen suorituskyvyn omaavat henkilöt tai puutteellisen kokemuksen ja/tai puutteelliset tiedot omaavat henkilöt saavat käyttää laitetta, jos heidän toimintaansa valvotaan tai heidät on opastettu laitteen turvalliseen käyttöön ja he tuntevat laitteen käyttöön liittyvät vaarat.
- Lapset eivät saa leikkiä laitteella eivätkä he saa asettua laitteen päälle.

- Lapset eivät saa suorittaa puhdistusta tai käyttäjälle kuuluvia huoltotöitä ilman valvontaa.
- Alle 8-vuotiaat lapset on pidettävä loitolla laitteesta ja virtajohdosta.
- Säilytä pakkausmateriaaleja lasten ulottumattomissa ja hävitä ne. Muuten on olemassa tukehtumisvaara.

## Käyttötarkoitus

Laitetta saa käyttää vain kotitalouksissa. Imuroi vain kuivia, normaalisti likaantuneita lattiaita tai sopivilla lisävarusteilla myös huonekaluja ja pehmusteita. Kaikki tämän ylittävä käyttö on määräystenvastaista ja kiellettyä.

### **Vammojen, tulipalojen ja vaurioiden ehkäisemiseksi laitetta ei saa käyttää seuraavien imuroimiseen:**

- Ihmiset, eläimet tai kasvit. Pidä suulakkeet ja imuaukot aina poissa ruumiinjäsenistä, hiuksista ja vaatteista. Älä imuroi pään lähellä.
- Hehkuvat palavat tai hehkuvan kuumat hiukkaset (kuten esim. tuhka, hiili, puuhiili, savukkeet, tulitikut).
- Räjähävät tai herkästi syttyvät aineet tai väriaineet.
- Vesi ja muut nesteet, esim. matonpuhdistusaineet.
- Teräväkärkiset esineet, kuten lasinsirpaleet, naulat tai rakennusjätteet.
- Hieno pöly, kuten kipsi, sementti, hieno porauspöly, puuteri

## CE-merkki

Laitte vastaa EU-direktiivejä, joiden noudattamista CE-merkki edellyttää.

### Laitteen kokoonpano / laitteen asennus

#### Laitteen kokoonpano ja pakkauksen sisältö

1. Peruslaite
2. Virtapainike ①
3. Pölysäiliön irrotuspainike
4. Pölysäiliö suodatinsihdillä
5. Painike pölysäiliön kannen avaamiseksi
6. Liitäntäjohto
7. Teleskooppiputki
8. Teleskooppiputken pituussäädön lukituspainike
9. Seinäteline
10. Huonekalusuulake 2-in-1
11. Lattiasuulake
12. Lattiasuulakkeen vaihtokytin

#### Seinätelineen kiinnittäminen

Seinäkiinnikettä käytetään perusyksikön ripustamiseen.

**Sähköiskun vaara! Varmista, että porauskohdassa ei ole virtajohtoja seinäkiinnikkeen kiinnittämiseksi!**

1. Valitse seinätelinettä varten **tasainen pinta**.
2. Varmista, että porauspaikan seinässä ei ole virtajohtoja, vesiputkia jne.
3. Pidä seinätelinettä halutulla korkeudella pintaa vasten ja merkitse porausreitit.
4. Kiinnitä seinäkiinnike seinään ruuveilla.
5. Kiinnitä laite seinätelineeseen.

**Laitteen asennus**

Poista kaikki pakkausjäämät laitteesta ja kokoa yksittäiset osat:

1. Asenna tarvittaessa pölysäiliö suodattinsihti paikoillaan (katso myös luku "Pölysäiliön ja suodattimen puhdistus").
2. Kiinnitä teleskooppiputki laitteeseen.
3. Kytke lattiasuulake tai 2in1-huonekalusuulake käyttökohteesta riippuen teleskooppiputkeen tai kytke lisävarusteet suoraan laitteeseen.

**Laitteen käyttäminen****Valitse lattiasuulake tai 2in1-huonekalusuulake**

**Lattiasuulake teleskooppiputkella** : kovalle lattioille ja matoille

**2in1-huonekalusuulake** : esimerkiksi verhoilun tai huonekalujen imurointiin

Harjaosa voidaan kääntää esimerkiksi murujen imurointia varten. Harjalla voidaan imuroida herkkiä pintoja naarmuttamatta niitä.

- Valitse haluttu lisäosa ja kiinnitä se asennettuun laitteeseen.
- Säädä teleskooppiputki haluttuun pituuteen.
- Kaikkia lisävarusteita voidaan käyttää myös ilman teleskooppiputkea esimerkiksi huonekalujen imurointiin.

**Lattiasuulakkeen tilan vaihtaminen**

Lattiasuulakkeessa on kaksi asetusta. Vaihda niitä kytkemällä lattiasuulakkeen kytkin toiseen asentoon.

**Mattotila**  : Mattojen, eteismattojen ja kokolattiamattojen puhdistus.

**Kovapintatila**  : Koviin pintojen puhdistus.

**Imurointi**

1. Kiinnitä haluttu lisävaruste ja tarvittaessa teleskooppiputki. Säädä teleskooppiputki haluttuun pituuteen.
2. Liitä virtapistoke pistorasiaan.
3. Kytke laite päälle painamalla laitteen kahvan ①-painiketta.
4. Lattian ym. imurointi.
5. Sammuta laite painamalla painiketta ①.
6. Irrota virtapistoke pistorasiasta.
7. Tyhjennä pölysäiliö ja puhdista se (katso luku "Laitteen huoltaminen").

**Laitteen säilyttäminen**

Laite voidaan säilyttää joko seinätelineessä tai makuullaan. Sitä ei saa asettaa pystyasentoon kaatumisen välttämiseksi. Kaatuva laite voi aiheuttaa loukkaantumisen tai vahingoittaa laitetta/akkua.

**Laitteen huoltaminen****Tyhjennä pölysäiliö**

- Pölysäiliön mahtuu vain rajallinen määrä likaa.
- Sen vuoksi pölysäiliö on tyhjennettävä jokaisen siivouskerran jälkeen ja aina, kun imuteho heikkenee selvästi.
- 1. Varmista, että laite on sammutettu ja virtapistoke on irrotettu pistorasiasta.
- 2. Irrota teleskooppiputki tai kiinnitetty lisälaite.
- 3. Pidä laitetta pölysäiliö alaspäin jäteastian päällä.
- 4. Paina pölysäiliön etupuolella olevaa painiketta. Luukku avautuu ja pölysäiliön sisältö voidaan tyhjentää.
- 5. Paina luukku tiukasti ja sulje se.

## Perusyksikön puhdistus

**Sähköiskun vaara! Älä koskaan pidä laitetta tai virtajohtoa juoksevan veden alla, äläkä upota niitä nesteisiin!**

- Ennen puhdistusta varmista, että laite on sammutettu ja virtapistoke on irrotettu pistorasiasta.
- Puhdista peruslaitteen tuuletusaukot säännöllisesti pehmeällä harjalla.
- Pyyhi perusyksikkö tarvittaessa vain hieman kostealla liinalla.

## Pölysäiliön ja suodattimen puhdistaminen

**Sähköiskun vaara! Älä koskaan pidä laitetta tai virtajohtoa juoksevan veden alla, äläkä upota niitä nesteisiin!**

1. Varmista, että laite on sammutettu ja virtapistoke on irrotettu pistorasiasta.
2. Tyhjennä pölysäiliö (katso luku "Pölysäiliön tyhjentäminen").
3. Pidä pölysäiliöstä kiinni ja paina peruslaitteen päällä olevaa painiketta (1).
4. Irrota pölysäiliö varovasti (2).
5. Käännä pölysäiliön päällä olevaa kantta vastapäivään (3) ja irrota se (4).
6. Vedä lamellisuodatin kahvassa oleva suodatinsihti suoraan irti pölysäiliöstä (5).
7. Käännä suodatinsihtin päällä olevaa lamellisuodatinta vastapäivään (6) ja irrota se (7).

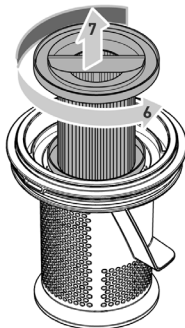
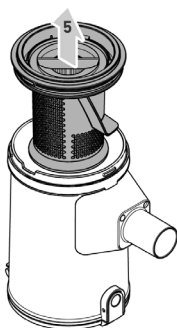
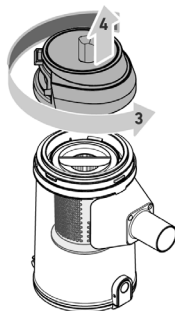
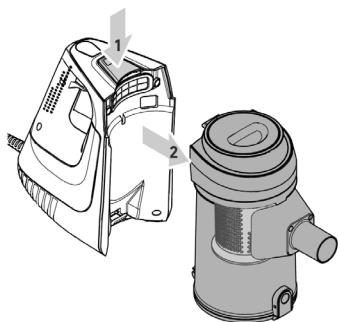

8. Katkaise upotettu suodatin ja suodatinsihti perusteellisesti ja harjaa ne pois.
9. Puhdista pölysäiliö harjalla.
10. Huuhtelee tarvittaessa kaikki irrotettavat osat vedellä.

**Huomautus: Kaikki irrotettavat osat voidaan puhdistaa juoksevalla, haalealla vedellä. On tärkeää varmistaa, että kaikki osat ovat täysin kuivia ennen laitteen seuraavaa käyttöä. Suodattimen kuivumisaika on noin 24 tuntia.**

12. Kun yksittäiset osat ovat kuivuneet kokonaan, aseta lamellisuodatin suodatinsihtiin ja lukitse se myötöpäivään kiertämällä (A → B).
13. Aseta suodatinsihti sopiviin uriin pölysäiliöissä.
14. Aseta pölysäiliön kansi sen päälle ja kierrä myötöpäivään, kunnes se lukittuu paikalleen.
15. Aseta pölysäiliö peruslaitteen koukkuun alareunassa olevan uran avulla ja napsauta kiinni peruslaitteen päälle.

Suosittellemme, että suodatin vaihdetaan kuuden kuukauden välein hygieenisistä syistä. (katso "Varaosat ja lisävarusteet")

## Ongelmien korjaaminen

### Ongelmien omatoiminen korjaaminen

Ongelmien välttämiseksi on tärkeää tyhjentää pölysäiliö ajoissa ja tarkistaa ja puhdistaa suodatinsihti ja lamellisuodatin tässä tapauksessa.

Ongelma	Mahdolliset syyt	Ratkaisu
Laitte kytkeytyy automaattisesti pois päältä.	Laitte on ylikuumentunut.	Irrota pistoke pistorasiasta ja anna laitteen jäähtyä vähintään 45 minuuttia. Tarkista putket ja lattiasuulake tukosten varalta. Tyhjennä tai puhdista pölysäiliö ja suodatin, ► luku "Pölysäiliön tyhjennys" ja "Pölysäiliön ja suodattimen puhdistus".
Laitte ei kerää likaa lainkaan.	Pölysäiliö on täynnä.	Tyhjennä pölysäiliö, ► luku "Pölysäiliön tyhjentäminen".
	Pölysäiliö ja suodatin likaiset.	Puhdista pölysäiliö ja suodatin, ► luku "Pölysäiliön ja suodattimen puhdistus".
	Putket ja lisävarusteet ovat tukossa.	Tarkista laitteen imuputken aukko sekä lisävarusteiden aukot ja puhdista ne tarvittaessa.

### Huollon hotline-numero

Jos ongelmaa ei kyetä poistamaan taulukon ohjeiden avulla, ota yhteyttä huollon **hotline-numeroon** (katso yhteystiedot erillisestä takuuvihkosesta).

Tuotenumero	Kuvaus
15221112000	Lamellisuodatin (HEPA)
15221118000	Suodatinsihti kok.pano
15221115000	Pölysäiliö, kok.pano
15221117000	Seinäteline
15221111000	Teleskooppiputki
15221109000	Lattiasuulake
15221119000	Rakosuulake + 2in1-huonekalusuulake

## Laitteen ja akun hävittäminen



### Hävitä laite ja akku erillään muista jätteistä

Tällä symbolilla merkityt laitteet ja akut on hävitettävä erotettuna sekajätteestä. Laitteet ja akut sisältävät arvokkaita raaka-aineita, joita voidaan käyttää uudelleen. Asianmukainen hävitys suojaa ympäristöä ja ihmisten terveyttä.

■ Toimita laite ja siitä irrotettu akku asianmukaisiin keräyspisteisiin hävitettäväksi.

## Aspirador

### Estimado/a cliente,

Leia atentamente as instruções antes de usar o aparelho e guarde-as para referência futura. Aquele só pode ser usado por pessoas que estejam familiarizadas com as instruções de segurança que seguem.

## Recomendações relativas à segurança

### Ligar o aparelho com segurança

O aparelho é operado com corrente elétrica e existe sempre risco de choque elétrico. Por conseguinte:

- Ligar e operar o aspirador de pó apenas de acordo com as informações da placa de identificação (parte inferior do aparelho).
- Antes da utilização, verificar se existem danos no aparelho e no cabo de alimentação. Nunca utilizar um aparelho defeituosa ou um aparelho com um cabo de alimentação defeituoso.
- Nunca tente reparar o aparelho ou o respetivo cabo elétrico por si próprio. Para evitar perigos, as reparações do aparelho e do cabo elétrico apenas devem ser efetuadas pelo nosso serviço ao cliente. Levar o aparelho defeituoso a um revendedor especializado para reparação ou contactar o Serviço de Atendimento ao Cliente da SEVERIN.
- Não imergir o aparelho em água ou outros líquidos nem o manusear com líquidos. Não operar o aparelho ao ar livre nem em salas com elevada humidade. Não tocar na ficha com as mãos molhadas.
- Certifique-se de que o cabo elétrico não é dobrado, apertado ou atropelado nem entra em contacto com fontes de calor, humidade ou arestas vivas. Certifique-se de que o cabo elétrico não se torna um perigo para tropeçar.
- Não puxar nem transportar o aparelho pelo cabo de alimentação. Ao puxar a ficha para fora da tomada, puxar sempre diretamente pela ficha.
- Se possível, não utilizar cabos de extensão. Se isto for inevitável, utilizar apenas cabos de extensão únicos aprovados pela GS (sem tomadas múltiplas), concebidos para o consumo de energia do aparelho.
- Antes de limpar ou fazer a manutenção do aparelho e antes de mudar os acessórios, desligar o aparelho e retirar a ficha da tomada.

### **Segurança de certos grupos de pessoas**

- O aparelho pode ser utilizado por crianças a partir dos 8 anos de idade, por idosos, bem como por pessoas com capacidades físicas, sensoriais ou mentais reduzidas ou com falta de experiência e/ou conhecimentos, se lhes tiver sido dada supervisão ou instruções relativas à utilização do aparelho de uma forma segura e compreenderem os perigos envolvidos.
- As crianças não devem brincar com o aparelho, nem ficar de pé ou sentar-se em cima do aparelho.
- A limpeza e a manutenção do utilizador não devem ser efetuadas por crianças sem supervisão.
- Manter as crianças com menos de 8 anos afastadas do aparelho e do cabo elétrico.
- Manter os materiais de embalagem fora do alcance das crianças e eliminá-los. Caso contrário, há risco de asfixia.

### **Utilização prevista**

O aparelho apenas deve ser utilizado no lar. Aspirar apenas pavimentos secos, normalmente sujos ou, dependendo dos acessórios, também móveis e estofos. Qualquer outra utilização é considerada inadequada e é proibida.

### **Para evitar ferimentos, incêndios e danos, o aparelho não deve ser utilizado para aspirar:**

- Pessoas, animais ou plantas. Manter sempre os bocais e as aberturas de aspiração afastados de todas as partes do corpo, cabelo e vestuário. Não aspirar próximo da cabeça.
- partículas incandescentes, ardentes ou fumegantes (tais como cinzas, carvão, carvão vegetal, cigarros, fósforos).
- substâncias explosivas ou altamente inflamáveis ou toner.
- água e outros líquidos, por exemplo, produtos de limpeza de alcatifas húmidas.
- objetos cortantes tais como estilhaços de vidro, pregos ou entulho de construção.
- pó fino como gesso, cimento, pó de perfuração mais fino, poeiras

### **Marcação CE**

O aparelho está em conformidade com as diretivas da UE que são vinculativas para a marcação CE.

## Instalação do aparelho / Montagem do aparelho

### Montagem do aparelho e âmbito do fornecimento

1. Aparelho base
2. Botão Ligar/Desligar ①
3. Botão para remover o recipiente do pó
4. Recipiente do pó com peneira de filtro
5. Botão para abrir a tampa do recipiente do pó
6. Cabo de ligação
7. Tubo telescópico
8. Botão de bloqueio para regulação do comprimento do tubo telescópico
9. Suporte de parede
10. Bocal para móveis 2 em 1
11. Bocal de pavimento
12. Interruptor para alternar o bocal de pavimento

### Instalação do suporte de parede

O suporte de parede é usado para pendurar a unidade base.

### Risco de choque elétrico! Certifique-se de que não existem cabos elétricos no ponto de perfuração para fixar o suporte de parede!

1. Escolha uma **superfície lisa** para fixar o suporte de parede.
2. Certifique-se de que não existem cabos elétricos, canos de água, etc. a atravessar a parede no ponto de perfuração.
3. Segure o suporte de parede na altura pretendida contra a superfície e marque os pontos de perfuração.
4. Fixar o suporte de parede à parede com os parafusos.
5. Fixar o aparelho ao suporte de parede.

### Montagem do aparelho

Remova todos os resíduos de embalagem do dispositivo e monte as peças individuais:

1. Se necessário, instalar o recipiente do pó com a peneira do filtro inserida (ver também o capítulo “*Limpeza do recipiente do pó e do filtro*”).
2. Fixar o tubo telescópico ao aparelho.
3. Consoante a aplicação, fixar o bocal para pavimento ou o bocal para móveis 2 em 1 ao tubo telescópico ou fixar o acessório diretamente ao aparelho.

## Funcionamento do aparelho

### Selecionar o bocal para pavimento ou bocal para móveis 2 em 1

**Bocal para pavimentos com tubo telescópico** : para pavimentos duros e tapetes

**Bocal para móveis 2 em 1** : para aspirar estofos ou móveis, por exemplo

O acessório com escova pode ser rebatido para aspirar migalhas, por exemplo. Com a escova, é possível aspirar superfícies delicadas sem as riscar.

- Escolha o acessório pretendido e encaixe-o no aparelho montado.
- Ajustar o tubo telescópico para o comprimento desejado.
- Todos os acessórios também podem ser usados sem o tubo telescópico, por exemplo, para aspirar móveis.

### Comutação do bocal de pavimento

A bocal de pavimento tem duas configurações. Para as utilizar, comute o interruptor na bocal de pavimento.

**Modo tapete**  : Limpeza de tapetes, passadeiras e alcatifas.

**Modo pavimento rígido**  : Limpeza de pavimentos rígidos.

## Aspirar

1. Colocar o acessório desejado e, se necessário, o tubo telescópico. Regular o tubo telescópico para o comprimento desejado.
2. Inserir a ficha de alimentação na tomada.
3. Premir o botão ① na pega do aparelho para ligar o aparelho.
4. Aspirar o pavimento, etc.
5. Pressionar o botão ① para desligar o aparelho.
6. Desligar a ficha da tomada.
7. Esvaziar e limpar o contentor do pó (consultar o capítulo "Manutenção do aparelho").

## Armazenamento do aparelho

O aparelho pode ser guardado no suporte de parede ou deitado. Não deve ser guardado na vertical para evitar que caia. Um aparelho que cai pode causar ferimentos ou danos no aparelho.

## Manutenção do aparelho

### Esvaziar o contentor de pó

- O contentor do pó pode conter apenas quantidades limitadas de sujidade.
  - É portanto melhor esvaziar o contentor do pó após cada operação de limpeza e quando o poder de sucção diminui visivelmente.
1. Deve certificar-se de que o aparelho está desligado e a ficha da tomada retirada da tomada.
  2. Retirar o tubo telescópico ou o acessório ligado.
  3. Segurar o aparelho com o recipiente de pó sobre um caixote de lixo.
  4. Premir o botão na parte da frente do recipiente do pó. A tampa abre-se e o conteúdo do recipiente do pó pode ser esvaziado.
  5. Pressionar a tampa com firmeza e fechá-la.

### Limpeza da unidade de base

#### Risco de choque elétrico! Nunca coloque o aparelho e o cabo de ligação debaixo de água corrente nem os mergulhe em líquidos!

- Antes da limpeza, certifique-se de que o aparelho está desligado e a ficha da tomada retirada da tomada.
- Limpe regularmente as aberturas de ventilação do aparelho base com uma escova macia.
- Se necessário, limpar a unidade base apenas com um pano ligeiramente húmido.

### Limpar o recipiente do pó e o filtro

#### Risco de choque elétrico! Nunca coloque o aparelho e o cabo de ligação debaixo de água corrente nem os mergulhe em líquidos!

1. Deve certificar-se de que o aparelho está desligado e a ficha da tomada retirada da tomada.
2. Esvaziar o recipiente do pó (ver capítulo "Esvaziar o recipiente do pó").
3. Segure o recipiente do pó e prima o botão acima do aparelho de base. (1).
4. Remova cuidadosamente o recipiente do pó (2).
5. Rode a tampa na parte superior do recipiente do pó para a esquerda (3) e remova-a (4).
6. Puxe o filtro de malha pela pega do filtro de lamelas para fora do recipiente do pó. (5).
7. Rode o filtro de lamelas na parte superior do filtro para a esquerda (↶) (6) e retire-o (7).

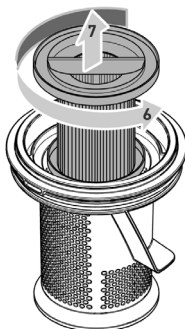
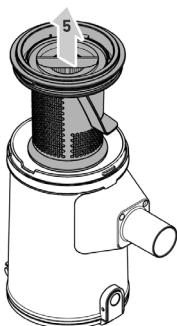
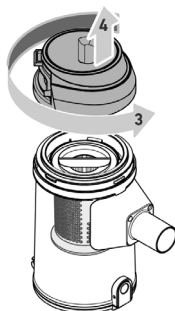
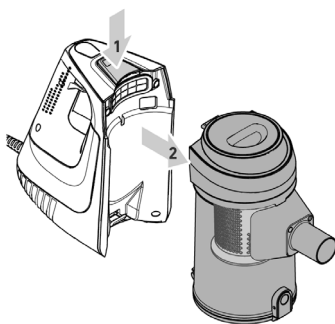

8. Retirar e escovar cuidadosamente o filtro de lamelas e o filtro.
9. Escovar o recipiente do pó.

10. Se necessário, lavar todas as peças amovíveis com água.

**Nota: Todas as peças amovíveis podem ser limpas com água corrente e morna. Certificar-se de que todas as peças estão completamente secas antes de voltar a utilizar o aparelho. O tempo de secagem dos filtros é de cerca de 24 horas.**

11. Após a secagem completa das peças individuais, coloque o filtro de lamelas sobre a peneira do filtro e bloqueie-o, rodando para a direita (🔒 → 🔒).
12. Insira o filtro nas ranhuras correspondentes no recipiente do pó.
13. Coloque a tampa do recipiente do pó na parte superior e rode-a para a direita até encaixar.
14. Coloque o recipiente do pó com o entalhe na parte inferior no gancho do aparelho base e encaixe-o na parte superior do aparelho base.

Recomendamos substituir o filtro de lamelas a cada seis meses por razões de higiene. (ver "Peças sobressalentes e acessórios")

## Resolução de problemas

### Resolução autónoma de problemas

Para evitar problemas, é importante esvaziar o recipiente do pó em tempo útil e verificar e limpar simultaneamente o filtro e o filtro de lamelas.

Problema	Causa possível	Solução
O aparelho desliga-se automaticamente.	O aparelho está sobreaquecido.	Desligue o aparelho da tomada e deixe-o arrefecer durante, no mínimo, 45 minutos. Verifique se os tubos e o bocal do pavimento estão entupidos. Esvazie e limpe o recipiente do pó e o filtro, ► capítulo «Esvaziar o recipiente do pó» e «Limpar o recipiente do pó e o filtro».
O aparelho quase não recolhe sujidade.	O recipiente do pó está cheio.	Esvaziar o recipiente do pó, ► Capítulo "Esvaziar o recipiente do pó".
	O recipiente do pó e o filtro estão sujos.	Limpar o recipiente do pó e o filtro, ► Capítulo "Limpar o recipiente do pó e o filtro".
	Os tubos e acessórios estão entupidos.	Verificar a abertura do tubo de aspiração no aparelho, bem como as aberturas dos acessórios e limpar, se necessário.

### Linha direta de assistência

Se não conseguir resolver o problema utilizando a tabela, ligue para a nossa **Linha direta de assistência** (ver detalhes de contacto no folheto de garantia em separado).

Número do artigo	Descrição
15221112000	Filtro de lamelas (HEPA)
15221118000	Filtro cpl.
15221115000	Recipiente para o pó, cpl.
15221117000	Suporte de parede
15221111000	Tubo telescópico
15221109000	Bocal de pavimento
15221119000	Bocal de fenda + bocal de móveis 2 em 1

## Eliminar aparelho com bateria

### Eliminar o aparelho e a bateria separadamente



Os aparelhos e baterias marcados com este símbolo devem ser eliminados separadamente do lixo doméstico. Os aparelhos e baterias contêm matérias-primas valiosas que podem ser recicladas. O descarte correto protege o ambiente e a saúde das pessoas ao seu redor. Entregar o aparelho com a bateria separadamente nos pontos de recolha apropriados para eliminação.

## Odkurzacz

### Szanowni Klienci!

Przed użyciem urządzenia proszę dokładnie zapoznać się z poniższą instrukcją, którą należy zachować do późniejszego wglądu. Z urządzenia mogą korzystać wyłącznie osoby, które zapoznały się z poniższą instrukcją.

## Instrukcje bezpieczeństwa

### Właściwie podłączyć urządzenie

Urządzenie jest napędzane elektrycznie istnieje przy tym generalne zagrożenie porażenia prądem. Dlatego:

- podłączać i uruchamiać odkurzacz wyłącznie zgodnie z danymi na tabliczce znamionowej (dolna strona urządzenia).
- Przed użyciem sprawdzić urządzenie i przewód elektryczny pod kątem ewentualnych uszkodzeń. Nigdy nie używać uszkodzonego urządzenia ani urządzenia z uszkodzonym przewodem elektrycznym.
- Nigdy nie próbować samodzielnej naprawy urządzenia i jego przewodu elektrycznego. Aby uniknąć zagrożeń, należy zlecać naprawy urządzenia i przewodu elektrycznego wyłącznie naszemu serwisowi. Uszkodzone urządzenie należy oddać do naprawy w sklepie specjalistycznym lub skontaktować się z serwisem SEVERIN.
- Nie zanurzać urządzenia w wodzie ani w innych płynach i nie traktować go płynami. Nie używać urządzenia na wolnym powietrzu i w pomieszczeniach o wysokiej wilgotności. Nie dotykać wtyczki mokrymi rękami.
- Zwracać uwagę na to, aby przewód elektryczny nie został załamany, zakleszczony, aby nic po nim nie przejechało i aby nie miał kontaktu ze źródłami wysokiej temperatury, wilgocią i ostrymi krawędziami. Uważać, aby przewód elektryczny nie powodował zagrożenia potknięciem.
- Nie ciągnąć ani nie transportować urządzenia za przewód elektryczny. Przy wyjmowaniu wtyczki z gniazdka należy zawsze ciągnąć za wtyczkę. W miarę możliwości nie używać przedłużaczy.
- Jeśli jest to jednak konieczne, używać wyłącznie zwykłych przedłużaczy ze znakiem GS (bez gniazd zespolonych), przystosowanych do poboru mocy urządzenia.
- Przed czyszczeniem lub konserwacją urządzenia oraz przed wymianą osprzętu należy wyłączyć urządzenie i wyjąć wtyczkę z gniazdka.

### **Bezpieczeństwo określonych grup osób**

- Niniejsze urządzenie wolno użytkować dzieciom powyżej 8 lat oraz osobom o ograniczonej zdolności fizycznej, czuciowej lub intelektualnej i osobom nie mającym doświadczenia i/lub znajomości sprzętu, pod warunkiem że odbywa się to pod nadzorem lub po zapoznaniu się z zasadami bezpiecznego użytkowania sprzętu oraz ewentualnymi zagrożeniami z nim związanymi. Dzieci poniżej 8 lat trzymać z dala od urządzenia i przewodu zasilającego.
- Dzieciom nie wolno bawić się urządzeniem, na niego stawać ani siadać. Bez nadzoru nie wolno dzieciom czyścić ani wykonywać prac konserwacyjnych przewidzianych dla użytkownika.
- Materiały opakowaniowe trzymać i utylizować poza zasięgiem dzieci. W innym przypadku istnieje niebezpieczeństwo uduszenia.

### **Zastosowanie zgodne z przeznaczeniem**

Urządzenie wolno stosować jedynie w gospodarstwie domowym. Odkurzać jedynie suche, normalnie zabrudzone podłogi lub - zależnie od wyposażenia - meble i tapicerkę. Każde inne zastosowanie jest niezgodne z przeznaczeniem i jest niedozwolone.

### **Aby zapobiec obrażeniom ciała, pożarom i szkodom, nie wolno stosować urządzenia do odkurzania:**

- ludzi, zwierząt i roślin, Dysze i otwór zasysający należy zawsze trzymać z dala od wszystkich części ciała, włosów i odzieży. Nie odkurzać w pobliżu głowy.
- żarzących się, palących się lub tłących cząsteczek (np. popiół, węgiel, węgiel drzewny, papierosy, zapalki),
- wybuchowych lub łatwopalnych materiałów lub tonerów,
- wody lub innych płynów, np. środków do czyszczenia dywanów na mokro,
- ostrych przedmiotów, takich jak odłamki szkła, gwoździe lub gruz budowlany.
- Drobnego pyłu, taki jak gips, cement, drobny pył pochodzący z wiercenia, proszek.

### **Oznaczenie CE**

Urządzenie jest zgodne z dyrektywami UE, które są wiążące dla oznakowania CE.

### Budowa urządzenia i zakres dostawy

1. Urządzenie podstawowe
2. Przycisk wł./wyt. ①
3. Przycisk do zdejmowania pojemnika na kurz
4. Pojemnik na kurz z sitem filtracyjnym
5. Przycisk do otwierania pokrywy pojemnika na kurz
6. Kabel przyłączeniowy
7. Rura teleskopowa
8. Przycisk blokady regulacji długości rury teleskopowej
9. Uchwyt ścienny
10. Ssawka do mebli 2 w 1
11. Ssawka do podłóg
12. Przelącznik do przelączania ssawki do podłóg

### Mocowanie uchwyty ściennego

Uchwyt ścienny służy do zawieszenia urządzenia podstawowego.

### Ryzyko porażenia prądem! Upewnij się, że w miejscu wiercenia otworów do zamocowania uchwyty ściennego nie znajdują się żadne kable zasilające!

1. Do zamocowania uchwyty ściennego należy wybrać **gładką powierzchnię**.
2. Upewnij się, że w miejscu wiercenia otworów w ścianie nie znajdują się żadne kable zasilające, rury wodociągowe itp.
3. Uchwyt ścienny przytrzymać na dowolnej wysokości na powierzchni i zaznaczyć otwory do wiercenia.
4. Przymocować uchwyt ścienny do ściany za pomocą śrub.
5. Umieścić urządzenie na uchwycie ściennym.

### Montaż urządzenia

Usuń wszystkie pozostałości opakowania z urządzenia i zmontuj poszczególne części:

1. W razie potrzeby zamontować pojemnik na kurz z włożonym sitem filtracyjnym (patrz również rozdział „Czyszczenie pojemnika na kurz i filtra”).
2. Założyć rurę teleskopową na urządzenie.
3. W zależności od zastosowania założyć ssawkę do podłóg lub ssawkę do mebli 2 w 1 na rurę teleskopową lub założyć akcesoria bezpośrednio na urządzenie.

## Obsługa urządzenia

### Wybór ssawki do podłóg lub ssawki do mebli 2 w 1

**Ssawka do podłóg z rurą teleskopową** : do twardych podłóg i dywanów

**Ssawka do mebli 2 w 1** : do odkurzania np. tapicerki lub mebli

Końcówkę szczotkową można odchylić, aby na przykład odkurzyć okruchy. Za pomocą szczotki można odkurzać delikatne powierzchnie, nie rysując ich.

- Wybrać odpowiednią końcówkę i nałożyć ją na zmontowane urządzenie.
- Nastawić żądaną długość taśmy rury teleskopowej.
- Wszystkie przystawki mogą być również używane bez rury teleskopowej, np. do odkurzania mebli.

### Przelączanie ssawki do podłóg

Ssawka do podłóg ma dwa ustawienia. W tym celu należy przelączyć przelącznik na ssawce do podłóg.

**Tryb do dywanów**  : Czyszczenie dywanów, chodników i wykładzin.

**Tryb do podłóg twardych**  : Czyszczenie twardych podłóg.

### Odkurzenie

1. Przymocować żądaną przystawkę i, w razie potrzeby, rurę teleskopową. Ustawić wybraną długość rury teleskopowej.
2. Włożyć wtyczkę sieciową do gniazdka.
3. Nacisnąć przycisk **1** na uchwycie urządzenia, aby włączyć urządzenie.
4. Odkurzyć podłogę itp.
5. Nacisnąć przycisk **1**, aby wyłączyć urządzenie.
6. Odłączyć wtyczkę sieciową od gniazdka.
7. Opróżnij i oczyść pojemnik na kurz (patrz *Rozdział „Serwisowanie urządzenia”*).

### Przechowywanie urządzenia

Urządzenie można przechowywać na uchwycie ściennym lub w pozycji leżącej. Nie wolno odstawiać go w pozycji stojącej, ponieważ może się przewrócić. Przewracające się urządzenie może spowodować obrażenia ciała lub uszkodzenie urządzenia.

### Serwisowanie urządzenia

#### Opróżnij pojemnik na kurz

- Pojemnik na kurz może pomieścić tylko ograniczoną ilość zanieczyszczeń.
  - Dlatego najlepiej jest opróżniać pojemnik na kurz po każdym czyszczeniu i gdy siła ssania wyraźnie się zmniejszy.
1. Upewnić się, że urządzenie jest wyłączone, a wtyczka sieciowa odłączona od gniazdka.
  2. Ściągnąć rurę teleskopową lub założoną nasadkę.
  3. Przytrzymać urządzenie z pojemnikiem na kurz skierowanym w dół nad pojemnikiem na odpady.
  4. Nacisnąć przycisk z przodu pojemnika na kurz. Klapka otwiera się i można opróżnić zawartość pojemnika na kurz.
  5. Mocno docisnąć klapkę i zamknąć ją.

#### Czyszczenie urządzenia podstawowego

**Ryzyko porażenia prądem! Nigdy nie należy trzymać urządzenia ani przewodu zasilającego pod bieżącą wodą ani zanurzać ich w płynach!**

- Przed czyszczeniem upewnić się, że urządzenie jest wyłączone, a wtyczka sieciowa odłączona od gniazdka.
- Regularnie czyścić miękką szczotką otwory wentylacyjne w urządzeniu podstawowym.
- W razie potrzeby wytrzeć urządzenie podstawowe wilgotną ściereczką.

#### Czyszczenie pojemnika na kurz i filtrów

**Ryzyko porażenia prądem! Nigdy nie należy trzymać urządzenia ani przewodu zasilającego pod bieżącą wodą ani zanurzać ich w płynach!**

1. Upewnić się, że urządzenie jest wyłączone, a wtyczka sieciowa odłączona od gniazdka.
2. Opróżnić pojemnik na kurz (patrz rozdział „Opróżnianie pojemnika na kurz”).
3. Trzymać pojemnik na kurz i nacisnąć przycisk nad urządzeniem podstawowym **(1)**.
4. Ostrożnie zdjąć pojemnik na kurz **(2)**.
5. Osłonę na górze pojemnika na kurz obrócić przeciwnie do ruchu wskazówek zegara **(3)** i zdjąć ją **(4)**.
6. Wyciągnąć sito filtracyjne za uchwyt filtra lamelowego prosto z pojemnika na kurz **(5)**.
7. Obrócić filtr lamelowy na górze sita filtracyjnego przeciwnie do ruchu wskazówek zegara **(6)** i zdjąć **(7)**.

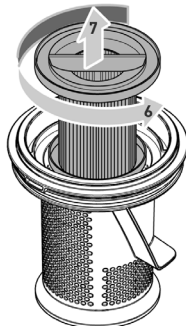
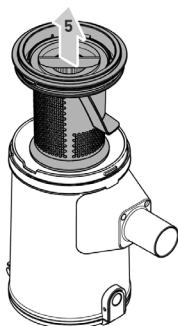
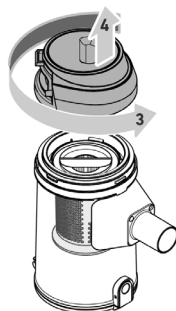
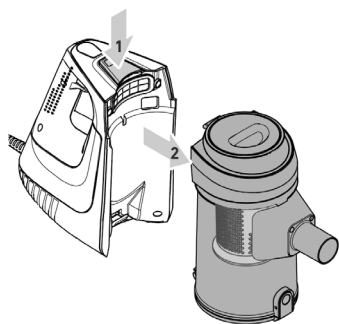

8. Dokładnie wystukać filtr płytkowy i sito filtracyjne, a następnie je wyszczotkować.

9. Wyszczotkować pojemnik na kurz.

10. W razie potrzeby wypłukać wszystkie zdejmowane części wodą.

**Informacja: Wszystkie zdejmowane części można czyścić pod bieżącą, letnią wodą. Przed ponownym użyciem urządzenia upewnić się, że wszystkie części są całkowicie suche. Czas schnięcia filtrów wynosi około 24 godzin.**

11. Po całkowitym wyschnięciu poszczególnych części umieścić filtr lamelowy na sicie filtracyjnym i zablokować go zgodnie z ruchem wskazówek zegara (🔒 → 🔒).

12. Włożyć sito filtracyjne w odpowiednie nacięcia w pojemniku na kurz.

13. Założyć osłonę pojemnika na kurz na górę i obrócić zgodnie z ruchem wskazówek zegara, aż się zatrzaśnie.

14. Umieścić pojemnik na kurz nacięciem na spodzie na haczyku urządzenia podstawowego i zatrzasnąć go u góry urządzenia podstawowego.

Zalecamy wymianę filtra płytkowego co sześć miesięcy ze względów higienicznych. (patrz „Części zamienne i akcesoria”)

## Rozwiązywanie problemów

## Samodzielne rozwiązywanie problemów

Aby uniknąć problemów, ważne jest, aby opróżnić pojemnik na kurz w odpowiednim czasie oraz sprawdzić i wyczyścić sito filtracyjne i filtr płytkowy.

Problem	Możliwa przyczyna	Rozwiązanie
Urządzenie wyłącza się samoczynnie.	Urządzenie jest przegrzane.	Odlączyć wtyczkę od gniazdka i pozostawić urządzenie do ostygnięcia na co najmniej 45 minut. Sprawdzić rury i ssawkę do podłóg pod kątem zatorów. Opróżnienie i czyszczenie pojemnika na kurz oraz filtra, ► rozdział „Opróżnianie pojemnika na kurz” oraz „Czyszczenie pojemnika na kurz i filtra”.
Urządzenie prawie nie zbiera brudu.	Pojemnik na kurz jest pełny.	Opróżnić pojemnik na kurz, ► rozdział „Opróżnianie pojemnika na kurz”.
	Zanieczyszczony pojemnik na kurz i filtr.	Wyczyścić pojemnik na kurz i filtr, ► rozdział „Czyszczenie pojemnika na kurz i filtra”.
	Rury i nasadki są zatkane.	Sprawdzić otwór rury ssącej w urządzeniu, a także otwory w nasadkach i wyczyścić w razie potrzeby.

## Infolinię serwisową

Jeśli nie można rozwiązać problemu za pomocą tabeli, należy zadzwonić na naszą infolinię serwisową (patrz dane kontaktowe w oddzielnej książeczce gwarancyjnej).

Numer artykułu	Opis
15221112000	Filtr płytkowy (HEPA)
15221118000	Sito filtracyjne kpl.
15221115000	Pojemnik na kurz, kpl.
15221117000	Uchwyt ścienny
15221111000	Rura teleskopowa
15221109000	Ssawka do podłóg
15221119000	Ssawka szczelinowa + ssawka do mebli 2 w 1

## Utylizacja urządzenia z baterią

## Urządzenie i baterię należy utylizować oddzielnie



Urządzenia i baterie oznaczone tym symbolem muszą być utylizowane oddzielnie od odpadów domowych. Urządzenia i baterie zawierają cenne surowce, które można poddać recyklingowi. Prawidłowa utylizacja chroni środowisko i zdrowie innych osób. Urządzenie i akumulator należy przekazać oddzielnie do odpowiednich punktów zbiórki w celu utylizacji.

## Πλεκτρικής σκούπας

### Οδηγίες χρήσης

Πριν χρησιμοποιήσετε τη συσκευή, διαβάστε προσεκτικά τις ακόλουθες οδηγίες χρήσης και φυλάξτε το παρόν εγχειρίδιο για μελλοντική χρήση. Η συσκευή πρέπει να χρησιμοποιείται μόνο από άτομα που είναι εξοικειωμένα με τις παρακάτω οδηγίες.

## Υποδείξεις ασφαλείας

### Ασφαλής σύνδεση της συσκευής

Η συσκευή λειτουργεί με ηλεκτρικό ρεύμα, επομένως υπάρχει κίνδυνος ηλεκτροπληξίας. Γι' αυτό:

- Συνδέετε και λειτουργείτε την ηλεκτρική σκούπα μόνο σύμφωνα με τα στοιχεία της πινακίδας τύπου (κάτω πλευρά της συσκευής).
- Πριν τη χρήση ελέγξτε τη συσκευή και το καλώδιο τροφοδοσίας για τυχόν βλάβες. Μην χρησιμοποιείτε ποτέ ελαττωματικές συσκευές ή συσκευές με ελαττωματικό καλώδιο τροφοδοσίας.
- Μην επιχειρείτε ποτέ να επισκευάσετε τη συσκευή ή το καλώδιο τροφοδοσίας της μόνοι σας. Για την αποφυγή κινδύνων, οποιαδήποτε επισκευή στη συσκευή και το καλώδιο τροφοδοσίας πρέπει να εκτελείται από το τμήμα εξυπηρέτησης πελατών της εταιρείας μας. Σε περίπτωση που η συσκευή σας είναι ελαττωματική, παραδώστε την σε εξειδικευμένο κατάστημα για επισκευή ή επικοινωνήστε με το τμήμα εξυπηρέτησης πελατών της SEVERIN.
- Μην βυθίζετε τη συσκευή σε νερό ή άλλα υγρά και μην την καθαρίζετε χρησιμοποιώντας υγρά. Μην λειτουργείτε τη συσκευή σε εξωτερικούς χώρους ή σε χώρους με υψηλή υγρασία. Μην πιάνετε το φως με υγρά χέρια.
- Παράλληλα, προστατεύστε το καλώδιο τροφοδοσίας από κάμψη, μάγκωμα ή σύνθλιψη, όπως και από την επαφή με πηγές θερμότητας, υγρασία ή αιχμηρές ακμές. Διασφαλίστε ότι αποκλείεται να σκοντάψει κάποιος πάνω στο καλώδιο.
- Μην τραβάτε και μην μεταφέρετε τη συσκευή τραβώντας την από το καλώδιο τροφοδοσίας. Τραβάτε πάντα το φως για να αποσυνδέσετε τη συσκευή από την πρίζα.
- Αν είναι εφικτό, μην χρησιμοποιείτε καλώδια επέκτασης. Αν αυτό δεν είναι εφικτό, χρησιμοποιείτε απλά καλώδια επέκτασης με πιστοποίηση GS (όχι πολύπριζα), τα οποία έχουν σχεδιαστεί για την ισχύ εισόδου της συσκευής.
- Πριν τον καθαρισμό ή τη συντήρηση της συσκευής, καθώς και πριν την αντικατάσταση εξαρτημάτων, απενεργοποιήστε τη συσκευή και βγάλτε το φως από την πρίζα.

## Ασφάλεια συγκεκριμένων κατηγοριών ατόμων

- Η συσκευή μπορεί να χρησιμοποιηθεί από παιδιά ηλικίας 8 ετών και άνω και από άτομα με μειωμένες σωματικές, αισθητηριακές ή διανοητικές ικανότητες ή με έλλειψη εμπειρίας ή/και γνώσης, εφόσον τελούν υπό επιτήρηση ή τους έχουν δοθεί οδηγίες για την ασφαλή χρήση της συσκευής και κατανοούν τους κινδύνους που ενέχονται.
- Τα παιδιά δεν πρέπει να παίζουν με τη συσκευή ή να ανεβαίνουν και να κάθονται στη συσκευή.
- Οι εργασίες καθαρισμού και συντήρησης δεν θα πρέπει να εκτελούνται από παιδιά χωρίς επιτήρηση.
- Μην επιτρέπετε σε παιδιά κάτω των 8 ετών να πλησιάζουν στη συσκευή και το καλώδιο τροφοδοσίας.
- Φυλάξτε και απορρίψτε τα υλικά συσκευασίας σε σημείο που δεν έχουν πρόσβαση παιδιά. Διαφορετικά υπάρχει κίνδυνος ασφυξίας.

## Ορθή χρήση

Η συσκευή προορίζεται αποκλειστικά για ιδιωτική χρήση. Σκουπίζετε μόνο στεγνά δάπεδα με φυσιολογικό βαθμό ρύπανσης ή, ανάλογα με το χρησιμοποιούμενο εξάρτημα, έπιπλα και ταπετσαρίες. Κάθε άλλη χρήση θεωρείται ακατάλληλη και απαγορεύεται.

## Για την αποφυγή τραυματισμών, πυρκαγιάς και ζημιών η συσκευή δεν πρέπει να χρησιμοποιείται για το σκούπισμα:

- ανθρώπων, ζώων ή φυτών. Διατηρείτε πάντα τα ακροφύσια και τα ανοίγματα αναρρόφησης μακριά από μέρη του σώματος, μαλλιά και ρούχα. Μην χρησιμοποιείτε κοντά στο κεφάλι.
- αναμμένων, καιγόμενων ή πυρακτωμένων σωματιδίων (όπως π.χ. στάχτη, κάρβουνα, ξυλοκάρβουνα, τσιγάρα, σπύρτα).
- εκρηκτικών ή εύφλεκτων υλικών ή τόνερ.
- νερού και άλλων υγρών, π.χ. υγρά καθαριστικά χαλιού.
- αιχμηρών αντικειμένων, όπως θραύσματα γυαλιού, καρφιά ή μπάζα.
- λεπτής σκόνης, όπως γύψος, τσιμέντο, πολύ λεπτή σκόνη διάτρησης, πούδρα

## Σήμανση CE

Η συσκευή ικανοποιεί τις οδηγίες της ΕΕ οι οποίες είναι υποχρεωτικές για τη λήψη της σήμανσης CE.

### Δομή συσκευής και περιεχόμενο συσκευασίας

1. Κεντρική μονάδα
2. Κουμπί ενεργοποίησης/απενεργοποίησης ①
3. Πλήκτρο αφαίρεσης του δοχείου σκόνης
4. Δοχείο σκόνης με πλέγμα φίλτρου
5. Κουμπί για το άνοιγμα του καλύμματος του δοχείου σκόνης
6. Καλώδιο τροφοδοσίας
7. Τηλεσκοπικός σωλήνας
8. Κουμπί ασφάλισης ρύθμισης μήκους τηλεσκοπικού σωλήνα
9. Στήριγμα τοίχου
10. Ακροφύσιο επίπλων 2 σε 1
11. Ακροφύσιο δαπέδου
12. Διακόπτης για την εναλλαγή ακροφύσιου δαπέδου

### Τοποθέτηση βάσης τοίχου

Το στήριγμα τοίχου χρησιμοποιείται για την ανάρτηση της κεντρικής μονάδας.

### Κίνδυνος ηλεκτροπληξίας! Βεβαιωθείτε ότι δεν υπάρχουν ηλεκτρικά καλώδια στο σημείο διάτρησης για τη στερέωση του στηρίγματος τοίχου!

1. Για την τοποθέτηση της βάσης τοίχου, επιλέξτε μια λεία επιφάνεια.
2. Βεβαιωθείτε ότι δεν υπάρχουν ηλεκτρικά καλώδια, σωλήνες νερού κ.λπ. στο σημείο διάτρησης στον τοίχο.
3. Κρατήστε τη βάση τοίχου σε οποιοδήποτε ύψος στην επιφάνεια και σημαδέψτε τις οπές διάτρησης.
4. Στερεώστε το στήριγμα στον τοίχο χρησιμοποιώντας τις βίδες.
5. Συνδέστε τη συσκευή στη βάση τοίχου.

### Συναρμολόγηση της συσκευής

Αφαιρέστε όλα τα υπολείμματα συσκευασίας από τη συσκευή και συναρμολογήστε τα μεμονωμένα μέρη:

1. Εάν είναι απαραίτητο, τοποθετήστε το δοχείο σκόνης μαζί με το πλέγμα φίλτρου (βλ. επίσης κεφάλαιο «Καθαρισμός του δοχείου σκόνης και του φίλτρου»).
2. Συνδέστε τον τηλεσκοπικό σωλήνα στη συσκευή.
3. Ανάλογα με την εφαρμογή, συνδέστε το ακροφύσιο δαπέδου ή το ακροφύσιο επίπλων 2 σε 1 στον τηλεσκοπικό σωλήνα ή συνδέστε το εξάρτημα απευθείας στη συσκευή.

## Χείρισμός της συσκευής

### Επιλογή ακροφύσιου δαπέδου ή ακροφύσιου επίπλων 2 σε 1

**Ακροφύσιο δαπέδου με τηλεσκοπικό σωλήνα** : για σκληρά δάπεδα και χαλιά

**Ακροφύσιο επίπλων 2 σε 1** : για παράδειγμα, για το σκούπισμα ταπεταριών ή επίπλων  
Η βούρτσα μπορεί να αναδιπλωθεί, για παράδειγμα, για να απορροφήσει ψίχουλα. Με τη βούρτσα μπορούν να καθαριστούν ευαίσθητες επιφάνειες χωρίς να γρατζουνιστούν.

- Επιλέξτε το επιθυμητό εξάρτημα και τοποθετήστε το στη συναρμολογημένη συσκευή.
- Ρυθμίστε τον τηλεσκοπικό σωλήνα στο επιθυμητό μήκος.
- Όλα τα εξάρτηματα μπορούν επίσης να χρησιμοποιηθούν χωρίς τον τηλεσκοπικό σωλήνα, για παράδειγμα, για τον καθαρισμό επίπλων.



### Εναλλαγή ακροφύσιου δαπέδου

Η ακροφύσιο δαπέδου διαθέτει δύο ρυθμίσεις. Για να το κάνετε αυτό, αλλάξτε τον διακόπτη στη θέση της βούρτσας δαπέδου.

**Λειτουργία χαλιού**  : Καθαρισμός χαλιών, διαδρόμων και μοκετών.

**Λειτουργία σκληρού δαπέδου**  : Καθαρισμός σκληρών δαπέδων.

## Αναρρόφηση

1. Συνδέστε το επιθυμητό εξάρτημα και, εάν είναι απαραίτητο, τον τηλεσκοπικό σωλήνα. Ρυθμίστε τον τηλεσκοπικό σωλήνα στο επιθυμητό μήκος.
2. Συνδέστε το φιν στην πρίζα.
3. Πατήστε το κουμπί  στη λαβή, για να ενεργοποιήσετε τη συσκευή.
4. Καθαρίστε το δάπεδο κ.λπ.
5. Πατήστε το κουμπί , για να απενεργοποιήσετε τη συσκευή.
6. Τραβήξτε το φιν από την πρίζα.
7. Αδειάστε το δοχείο σκόνης και καθαρίστε το (βλ. κεφάλαιο «Συντήρηση της συσκευής»).

## Αποθήκευση της συσκευής

Η συσκευή μπορεί να αποθηκευτεί είτε στη βάση τοίχου είτε στο δάπεδο. Δεν πρέπει να τοποθετείται σε όρθια θέση για να μην πέσει. Αν η συσκευή πέσει κάτω, μπορεί να προκαλέσει τραυματισμό ή να υποστεί βλάβη.

## Συντήρηση της συσκευής

### Αδειάστε το δοχείο σκόνης

- Το δοχείο σκόνης χωράει συγκεκριμένη ποσότητα ρύπων.
  - Επομένως, συνιστάται να αδειάζετε το δοχείο σκόνης μετά από κάθε χρήση και όταν η ισχύς αναρρόφησης μειώνεται αισθητά.
1. Βεβαιωθείτε ότι η συσκευή είναι απενεργοποιημένη και ότι το φιν έχει αφαιρεθεί από την πρίζα.
  2. Αφαιρέστε τον τηλεσκοπικό σωλήνα ή το προσαρτημένο εξάρτημα.
  3. Κρατήστε τη συσκευή με το δοχείο σκόνης πάνω από ένα δοχείο απορριμμάτων.
  4. Πατήστε το κουμπί στο μπροστινό μέρος του δοχείου σκόνης. Το κλαπέτο ανοίγει και μπορείτε να αδειάσετε τα περιεχόμενα του δοχείου σκόνης.
  5. Πιέστε σταθερά το κλαπέτο και κλείστε το.

### Καθαρισμός της κεντρικής μονάδας

**Κίνδυνος ηλεκτροπληξίας! Μην κρατάτε ποτέ τη συσκευή και το καλώδιο σύνδεσης κάτω από τρεχούμενο νερό ή τα βυθίζετε σε υγρά!**

- Πριν από τον καθαρισμό, βεβαιωθείτε ότι η συσκευή είναι απενεργοποιημένη και το φιν τροφοδοσίας έχει αφαιρεθεί από την πρίζα.
- Καθαρίζετε τακτικά τα ανοίγματα εξαερισμού στη βασική μονάδα με μια μαλακή βούρτσα.
- Εάν είναι απαραίτητο, σκουπίστε την κεντρική μονάδα μόνο με ένα ελαφρώς νοτισμένο πανί.

### Καθαρίστε το δοχείο σκόνης και το φίλτρο

**Κίνδυνος ηλεκτροπληξίας! Μην κρατάτε ποτέ τη συσκευή και το καλώδιο σύνδεσης κάτω από τρεχούμενο νερό ή τα βυθίζετε σε υγρά!**

1. Βεβαιωθείτε ότι η συσκευή είναι απενεργοποιημένη και ότι το φιν έχει αφαιρεθεί από την πρίζα.
2. Αδειάστε το δοχείο σκόνης (βλ. κεφάλαιο «Αδειασμα του δοχείου σκόνης»).
3. Κρατήστε το δοχείο σκόνης και πατήστε το κουμπί πάνω από τη βασική μονάδα **(1)**.
4. Αφαιρέστε προσεκτικά το δοχείο σκόνης **(2)**.
5. Στρέψτε το κάλυμμα στην κορυφή του δοχείου σκόνης αριστερόστροφα **(3)** και αφαιρέστε το **(4)**.
6. Τραβήξτε το φίλτρο πλέγματος στη λαβή του ελασματοειδούς φίλτρου ευθεία έξω από το δοχείο σκόνης **(5)**.
7. Περιστρέψτε το ελασματοειδές φίλτρο στην επάνω πλευρά του πλέγματος φίλτρου αριστερόστροφα **(A → B)** **(6)** και αφαιρέστε το **(7)**.

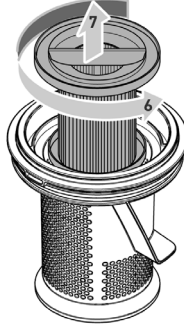
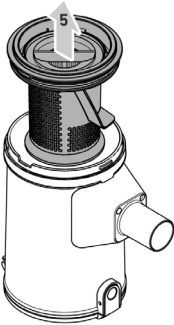
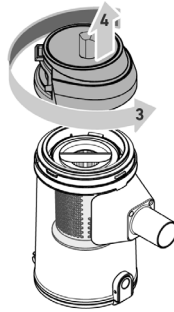
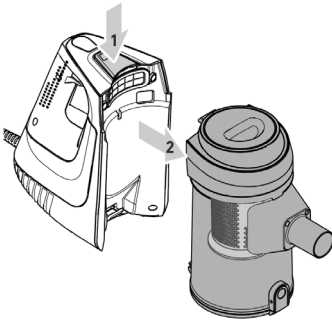

8. Χτυπήστε και βουρτσίστε καλά το ελασματοειδές φίλτρο και το πλέγμα φίλτρου.

9. Βουρτσίστε το δοχείο σκόνης.

10. Εάν είναι απαραίτητο, ξεπλύνετε όλα τα αφαιρούμενα μέρη με νερό.

**Υπόδειξη:** Όλα τα αφαιρούμενα μέρη μπορούν να καθαριστούν κάτω από τρεχούμενο, χλιαρό νερό. Είναι σημαντικό να βεβαιωθείτε ότι όλα τα μέρη έχουν στεγνώσει εντελώς πριν από την επόμενη χρήση της συσκευής. Ο χρόνος στεγνώματος των φίλτρων είναι περίπου 24 ώρες.

12. Αφού στεγνώσουν πλήρως τα επιμέρους εξαρτήματα, τοποθετήστε το ελασματοειδές φίλτρο στο φίλτρο πλέγματος και ασφαλίστε το με περιστροφή δεξιόστροφα (🔒 → 🔓).

13. Τοποθετήστε το φίλτρο πλέγματος στις κατάλληλες εγκοπές του δοχείου σκόνης.

14. Τοποθετήστε το κάλυμμα του δοχείου σκόνης στην κορυφή και στρέψτε το δεξιόστροφα μέχρι να ασφαλίσει.

15. Το δοχείο σκόνης τοποθετείται με τη σχισμή στο κάτω μέρος στον γάντζο της βασικής μονάδας και ασφαλίζει στην κορυφή της βασικής μονάδας.

Συνιστούμε την αντικατάσταση του ελασματοειδούς φίλτρου κάθε έξι μήνες για λόγους υγιεινής. (βλ. "Ανταλλακτικά και αξεσουάρ")

## Αντιμετώπιση προβλημάτων

### Αντιμετωπίστε τα προβλήματα μόνοι σας

Για να αποφύγετε τυχόν προβλήματα, είναι σημαντικό να αδειάζετε εγκαίρως το δοχείο σκόνης, ελέγχοντας και καθαρίζοντας το πλέγμα φίλτρου και το ελασματοειδές φίλτρο με την ευκαιρία.

Πρόβλημα	Πιθανή αιτία	Λύση
Η συσκευή απενεργοποιείται αυτόματα.	Η συσκευή έχει υπερθερμανθεί.	Αποσυνδέστε το φως από την πρίζα και αφήστε τη συσκευή να ψυχθεί για τουλάχιστον 45 λεπτά. Ελέγξτε τους σωλήνες και το ακροφύσιο δαπέδου για τυχόν απόφραξη. Αδειάστε και καθαρίστε το δοχείο σκόνης και το φίλτρο, ► Κεφάλαιο «Αδειασμα δοχείου σκόνης» και «Καθαρισμός δοχείου σκόνης και φίλτρου».
Η συσκευή δεν αναρροφά τους ρύπους.	Το δοχείο σκόνης είναι γεμάτο.	Αδειάστε το δοχείο σκόνης, ► κεφάλαιο "Αδειασμα του δοχείου σκόνης".
	Βρώμικο δοχείο σκόνης και φίλτρο.	Καθαρίστε το δοχείο σκόνης και το φίλτρο, ► κεφάλαιο "Καθαρισμός του δοχείου σκόνης και του φίλτρου".
	Οι σωλήνες και τα εξαρτήματα είναι φραγμένα.	Ελέγξτε το στόμιο του σωλήνα αναρρόφησης στη συσκευή, καθώς και τα στόμια των εξαρτημάτων. Καθαρίστε τα, εάν είναι απαραίτητο.

### Γραμμή εξυπηρέτησης

Αν δεν μπορείτε να αντιμετωπίσετε το πρόβλημα βάσει του πίνακα, καλέστε τη Γραμμή εξυπηρέτησής μας (βλ. στοιχεία επικοινωνίας στο ξεχωριστό δελτίο εγγύησης).

Αρ. προϊόντος	Περιγραφή
15221112000	Ελασματοειδές φίλτρο (HEPA)
15221118000	Πλέγμα φίλτρου, πλ.
15221115000	Δοχείο σκόνης, πλ.
15221117000	Στήριγμα τοίχου
15221111000	Τηλεσκοπικός σωλήνας
15221109000	Ακροφύσιο δαπέδου
15221119000	Ακροφύσιο αρμών + Ακροφύσιο επίπλων 2 εκ 1

## Απορρίψτε τη συσκευή μαζί με την μπαταρία

### Απορρίψτε ξεχωριστά τη συσκευή και την μπαταρία



Οι συσκευές και οι μπαταρίες με αυτό το σύμβολο πρέπει να απορρίπτονται ξεχωριστά από τα οικιακά απορρίμματα. Οι συσκευές και οι μπαταρίες περιέχουν πρώτες ύλες οι οποίες μπορούν να ανακυκλωθούν. Η κατάλληλη απόρριψη συμβάλλει στην προστασία του περιβάλλοντος και της υγείας των συνανθρώπων μας.

Παραδώστε τη συσκευή και την μπαταρία ξεχωριστά στα κατάλληλα σημεία συλλογής για απόρριψη.

## SEVERIN Elektrogeräte GmbH

Röhre 27

D-59846 Sundern

Tel +49 2933 982-0

Fax +49 2933 982-1333

information@severin.com

MANUAL CY 007080 11/25  
Technische Änderungen vorbehalten. /  
Model specifications are subject to change.

