

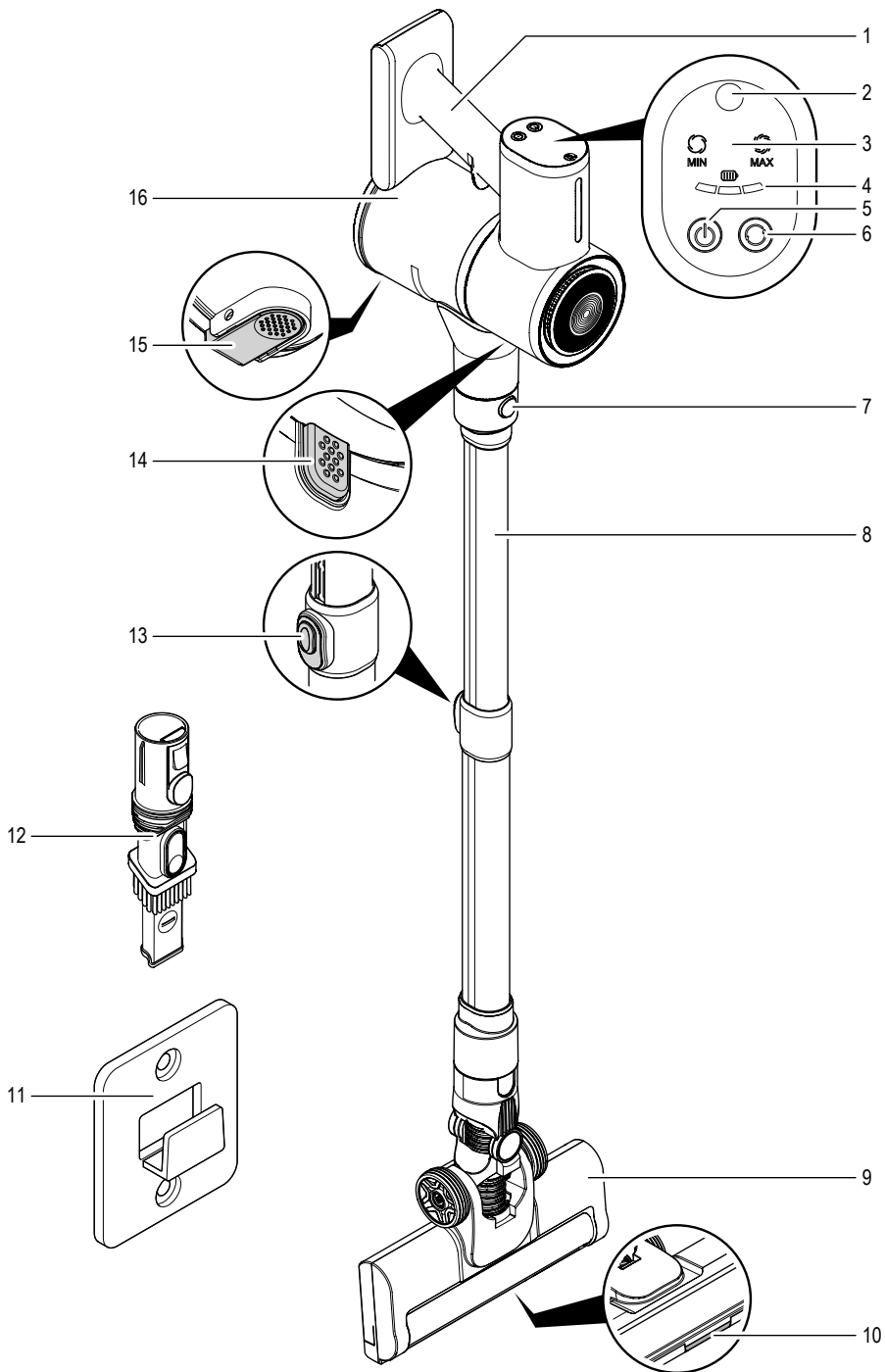

SEVERIN



ART.-NO. **HV 7178** / **HV 007192** / **HV 007194**

DE	Gebrauchsanleitung	Kabelloser Akku Staubsauger	5
GB	Instructions for use	Cordless battery-powered vacuum cleaner	14
FR	Mode d'emploi	Aspirateur à batterie sans fil	22
NL	Gebruiksaanwijzing	Draadloze accustofzuiger	31
ES	Instrucciones de uso	Aspirador sin cable	39
IT	Manuale d'uso	Aspirapolvere a batteria senza fili	48
DK	Brugsanvisning	Batteridrevet støvsuger	57
SE	Bruksanvisning	Sladdlös batteridammsugare	65
FI	Käyttöohje	Johdoton akkuimuri	73
PT	Manual de instruções	Aspirador de Bateria sem Fios	81
PL	Instrukcja obsługi	Bezprzewodowy odkurzacz akumulatorowy	90
GR	Οδηγίες χρήσεως	Ηλεκτρική σκούπα μπαταρίας	99



Technische Daten / Technical Data / Caractéristiques techniques / Technische gegevens / Datos técnicos / Dati tecnici / Tekniske data / Tekniska data / Tekniset tiedot / Dados técnicos / Dane techniczne / Τεχνικά χαρακτηριστικά	
Art.Nr. / Item no. / Art. n° / Art.nr. / Nr. ° Art. / Num. art. / Artikelnr. / Art.nr. / Tuotenro / N.° Art.° / Nr art. / Αρ. πρ.	HV 7178 HV 007192 HV 007194
Netzteil Input / Power supply Input / Entrée du bloc d'alimentation / Netvoeding ingang / Entrada de fuente de alimentación / Ingresso alimentatore / Strømforsyning input / Nätdel Input / Verkko-osan tulo / Entrada de alimentação / Zasilacz Input / Είσοδος τροφοδοτικού	100-240 V~ 50-60 Hz 0,4 A
Netzteil Output / Power supply Output / Sortie du bloc d'alimentation / Netvoeding uitgang / Salida de fuente de alimentación / Uscita alimentatore / Strømforsyning output / Nätdel Output / Verkko-osan lähtö / Saída de alimentação / Zasilacz Output / Έξοδος τροφοδοτικού	27 V= 500 mA
Gewicht Grundgerät / Weight of main unit / Poids de l'appareil de base / Gewicht basisapparaat / Peso del aparato sin accesorios / Peso unità base / Basisenhedens vægt / Basenhetens vikt / Peruslaitteen paino / Peso da unidade base / Waga podstawowego urządzenia / Βάρος συσκευής	1,3 kg
Akku / Battery / Batterie / Accu / Acumulador / Batteria / Batteri / Ackumulator / Akku / Bateria / Bateria / Μπαταρία	22,2 V= 2200 mAh 48,84 Wh
 WARNUNG! Nur verwenden mit Netzteil / WARNING! Use only with the power supply unit / AVERTISSEMENT ! N'utilisez l'appareil qu'avec le bloc d'alimentation / WAARSCHUWING! Alleen gebruiken met netvoeding / ¡ADVERTENCIA! Utilicela únicamente con fuente de alimentación / AVVERTENZA! Da utilizzare solo con l'alimentatore / ADVARSEL! Må kun anvendes med strømforsyning / VARNING! Används bara med nätdel / VAROITUS! Käytä vain verkko-osan kanssa / AVISO! Utilizar apenas com fonte de alimentação / OSTRZEŻENIE! Stosować wyłącznie z zasilaczem / ΠΡΟΕΙΔΟΠΟΙΗΣΗ! Να χρησιμοποιείται μόνο με το τροφοδοτικό	CZH013270050EUWA

Technische Informationen zu den Betriebszuständen gemäß Ökodesign-Anforderungen (EU-Verordnung 2023/826) können mit dem QR-code oder unter dem Link '<https://severin.com/de-de/oekodesign-richtlinie/>' abgerufen werden.

Technical information on the operating states in accordance with ecodesign requirements (EU Regulation 2023/826) can be accessed using the QR code or at the link '<https://severin.com/de-de/oekodesign-richtlinie/>'.

Les informations techniques sur les états de fonctionnement conformément aux exigences d'écoconception (règlement européen 2023/826) peuvent être consultées avec le code QR ou sous le lien « <https://severin.com/de-de/oekodesign-richtlinie/> ».

Technische informatie over de bedrijfs toestanden volgens de eisen in overeenstemming met de vereisten voor ecologische ontwerpen (EU-verordening 2023/826) kan worden opgevraagd met de QR-code of via de link '<https://severin.com/de-de/oekodesign-richtlinie/>'.

Puede acceder a la información técnica relativa a los estados de funcionamiento, conforme a los requisitos de diseño ecológico (Reglamento de la UE 2023/826) con el código QR o en el enlace « <https://severin.com/de-de/oekodesign-richtlinie/> ».

Le informazioni tecniche sulle condizioni di funzionamento in conformità con i requisiti di progettazione ecocompatibile (Regolamento UE 2023/826) sono disponibili scansionando il codice QR o al link '<https://severin.com/de-de/oekodesign-richtlinie/>'.

Tekniske oplysninger om driftsbetingelserne i henhold til krav til miljøvenligt design (EU-forordning 2023/826) kan hentes med QR-koden eller via linket '<https://severin.com/de-de/oekodesign-richtlinie/>'.

Teknisk information om driftsförhållandena enligt de ekologiska designkraven (EU-förordning 2023/826) kan hämtas med QR-koden eller under länken '<https://severin.com/de-de/oekodesign-richtlinie/>'.

Ekosuunnitteluvaatimusten (EU:n asetus 2023/826) mukaiset tekniset tiedot käyttöolosuhteista voidaan hakea QR-koodilla tai linkistä '<https://severin.com/de-de/oekodesign-richtlinie/>'.

As informações técnicas sobre os estados de funcionamento de acordo com os requisitos de conceção ecológica (regulamento UE 2023/826) podem ser acedidas utilizando o código QR ou através da ligação '<https://severin.com/de-de/oekodesign-richtlinie/>'.

Informacje techniczne dotyczące warunków pracy zgodnie z wymogami ekoprojektu (rozporządzenie UE 2023/826) można uzyskać za pomocą kodu QR lub pod linkiem '<https://severin.com/de-de/oekodesign-richtlinie/>'.

Οι τεχνικές πληροφορίες για τις συνθήκες λειτουργίας σύμφωνα με τις απαιτήσεις οικολογικού σχεδιασμού (Κανονισμός ΕΕ 2023/826) μπορούν να ανακτηθούν με τον κωδικό QR ή στη σύνδεση '<https://severin.com/de-de/oekodesign-richtlinie/>'.



Kabelloser Akku Staubsauger**Liebe Kundin, lieber Kunde,**

die Gebrauchsanweisung sorgfältig vor der Benutzung des Gerätes durchlesen und für den weiteren Gebrauch aufbewahren. Das Gerät darf nur von Personen benutzt werden, die mit den Sicherheitsanweisungen vertraut sind.

Sicherheitshinweise**Bestimmte Personengruppen**

- Dieses Gerät kann von Kindern ab 8 Jahren und von Personen mit verminderten körperlichen, sensorischen oder geistigen Fähigkeiten oder Mangel an Erfahrung und/oder Wissen bedient werden, wenn sie beaufsichtigt werden oder auf den sicheren Gebrauch des Geräts hingewiesen wurden und die damit verbundenen Gefahren verstehen.
- Kinder dürfen nicht mit dem Gerät spielen oder sich auf das Gerät stellen oder setzen.
- Reinigung und Benutzer-Wartung dürfen nicht durch Kinder ohne Beaufsichtigung durchgeführt werden.
- Kinder unter 8 Jahren müssen vom Gerät sowie vom Netzteil ferngehalten werden.
- Verpackungsmaterial darf nicht zum Spielen verwendet werden. Es besteht Erstickungsgefahr.

Gerät sicher anschließen

Das Gerät wird mit elektrischem Strom aufgeladen, dabei besteht grundsätzlich die Gefahr eines elektrischen Schlags.

Deshalb:

- Komplettes Gerät und Netzteil vor dem Benutzen auf eventuelle Beschädigungen kontrollieren. Niemals ein defektes Gerät oder ein Gerät mit defektem Netzteil betreiben.
- Netzteil nur an Steckdosen anschließen, die den Angaben auf dem Typenschild des Netzteils entsprechen.
- Um Gefährdungen zu vermeiden und um Sicherheitsbestimmungen einzuhalten, dürfen Reparaturen am Gerät und am Netzteil nur durch unseren Kundendienst durchgeführt werden. Daher im Reparaturfall unseren Kundendienst telefonisch oder per Mail kontaktieren (siehe Service-Adressen im separaten Garantieheft oder auf www.severin.de).
- Gerät oder Netzteil nicht in Wasser oder andere Flüssigkeiten tauchen oder mit Flüssigkeiten behandeln. Gerät und Netzteil von Regen und Nässe fernhalten. Gerät und Netzteil nicht im Freien oder in Räumen mit hoher Luftfeuchtigkeit betreiben.

- Gerät und Netzteil nicht mit nassen Händen anfassen. Beim Herausziehen des Netzteils aus der Steckdose immer direkt am Netzteil ziehen.
- Darauf achten, dass das Kabel des Netzteils nicht geknickt, eingeklemmt oder überfahren wird oder mit Hitzequellen, Feuchtigkeit oder scharfen Kanten in Berührung kommt. Darauf achten, dass das Kabel des Netzteils nicht zur Stolperfalle wird.
- Vor dem Reinigen oder Warten des Geräts sowie vor dem Zubehörwechsel Gerät ausschalten und sicherstellen, dass das Netzteil nicht angeschlossen ist.
- Stecker des Netzteils aus der Steckdose ziehen, sobald der Ladevorgang abgeschlossen ist.

Sicherheit beim Umgang mit Akkus

- Bei falschem Umgang mit Akkus besteht Verletzungs- und Explosionsgefahr.
- **WARNUNG!** Zum Aufladen des Akkus ausschließlich das mitgelieferte Netzteil verwenden (siehe Technische Daten). Den Akku keinesfalls mit einem anderen Netzteil laden. Das mitgelieferte Netzteil wiederum ausschließlich zum Aufladen des Akkus verwenden.
- Dieses Gerät enthält einen Akku, der nicht ausgetauscht werden kann.
-  Gerät mit Akku nach Gebrauchsende umgehend an eine entsprechende Sammelstelle in Ihrer Nähe übergeben und so einer sicheren und umweltgerechten Entsorgung zuführen. Gerät mit Akku niemals über den Hausmüll entsorgen.
- Gerät mit Akku niemals beschädigen, hohen Temperaturen aussetzen oder ins Feuer werfen.
- Bei unsachgemäßem Umgang kann entflammbare Flüssigkeit oder Dampf aus dem Geräteakku austreten. Gerät und Akku nicht länger verwenden, wenn sie beschädigt sind oder gar Flüssigkeit/Dampf austritt.
 - Falls Dämpfe austreten, Dämpfe nicht einatmen und für gute Belüftung sorgen.
 - Falls Flüssigkeit ausgetreten ist, Kontakt mit der Flüssigkeit vermeiden.
 - Falls es zu Kontakt mit der Flüssigkeit gekommen ist, diese umgehend mit reichlich Wasser abspülen. Bei Folgeerscheinungen (egal welcher Art) einen Arzt aufsuchen.

Rotierende Bürstwalze

- Das Gerät besitzt in der Bodendüse eine angetriebene Bürstwalze. Diese kann Verletzungen hervorrufen. Daher Folgendes beachten:
- Vor jeder Reinigung oder Wartung des Geräts sicherstellen, dass das Gerät ausgeschaltet ist und nicht lädt.
- **WARNUNG!** Darauf achten, dass zu keiner Zeit Körperteile unter die Bürstwalze gelangen können.
- Nicht in der Nähe von Kabeln, Leitungen und langen Fransen saugen. Zum einen besteht die Gefahr, dass die Kabelisolierung beschädigt wird. Zum anderen können sich diese Gegenstände in der Bürstwalze verfangen und so das Gerät beschädigen.

LED-Beleuchtung

- An der Bodendüse sind LEDs verbaut, die den Arbeitsbereich vor der Bodendüse ausleuchten.
- Während des Betriebs nicht in die LEDs blicken.
- Ein Austausch der LEDs ist nicht möglich.

Bestimmungsgemäße Verwendung

- Das Gerät darf nur im Haushalt eingesetzt werden.
- Das Gerät darf ausschließlich für das Reinigen auf ebenen, normal verschmutzten Oberflächen, kurzflorigen Teppichen oder Polstern eingesetzt werden, die bei Nutzung der Bodendüse den Belastungen der rotierenden Bürste unbeschadet standhalten.
- Das Gerät darf nur mit dem dazugehörigen Zubehör verwendet werden.
- Gerät und dessen Anbauteile vor dem Betrieb auf Beschädigungen prüfen und nur im einwandfreien Zustand betreiben.
- Jede weitere Verwendung gilt als nicht bestimmungsgemäß und ist untersagt.

Um Verletzungen, Bränden und Schäden vorzubeugen, darf das Gerät nicht eingesetzt werden für das Saugen von:

- Menschen, Tieren oder Pflanzen. Gerät stets von sämtlichen Körperteilen, Haaren und Kleidungsstücken (z.B. Schnürsenkeln) fernhalten. Nicht in Kopfnähe saugen.
- glühenden, brennenden oder glimmenden Partikeln (wie z. B. Asche, Kohle, Holzkohle, Zigaretten, Streichhölzer).
- explosiven oder leicht entzündlichen Stoffen oder Toner.
- Wasser und anderen Flüssigkeiten, z. B. feuchten Teppichreinigern.
- spitzen Gegenständen wie Glassplittern, Nägeln oder Bauschutt.
- Feinstaub wie Gips, Zement, feinsten Bohrstaub, Puder.

Verboten ist außerdem:

- Selbstständiges Umbauen oder Reparieren des Geräts oder des Netzteils.
- Hineinstecken von Gegenständen in Öffnungen des Geräts. Hiervon ausgenommen ist das dafür vorgesehene Zubehör.
- Gebrauch, Aufbewahrung oder Aufladen im Freien.
- Aufbewahrung oder Aufladen, während das Gerät und der Akku Hitze oder direkter Sonneneinstrahlung ausgesetzt sind.
- Abdecken der Lüftungsschlitze am Gerät. Die Lüftungsschlitze freihalten von Flusen, Haaren oder ähnlichem.
- Benutzung des Geräts ohne eingesetzte Filter.
- Reinigung mit Alkohol, Reinigungslösungen und ätzenden Stoffen.

CE-Kennzeichnung

Das Gerät entspricht den EU-Richtlinien, die für die CE-Kennzeichnung verbindlich sind.

Geräteaufbau / Gerät montieren

Geräteaufbau und Lieferumfang

1. Grundgerät
2. Anschlussbuchse Netzteil
3. Eco-/Power-Modus Anzeige
4. Akkustand-Anzeige
5. Taste Ein/Aus (⏻)
6. Taste MODE (⌚)
7. Arretiertaste für Aufsätze bzw. Teleskoprohr
8. Teleskoprohr
9. Bodendüse mit Bürstwalze
10. LEDs
11. Wandhalterung
12. Möbeldüse 2in1
13. Arretiertaste Längeneinstellung Teleskoprohr
14. Taste zum Abnehmen des Staubbehälters
15. Taste zum Öffnen des Staubbehälterdeckels
16. Staubbehälter mit Filtersieb

Ohne Abbildung:

17. Netzteil

Wandhalterung anbringen

Die Wandhalterung dient zum Aufhängen des Grundgeräts.

Stromschlaggefahr! Sicherstellen, dass an der Bohrstelle zur Befestigung der Wandhalterung keine Stromkabel verlaufen!

1. Zum Anbringen der Wandhalterung eine **glatte Fläche** in der Nähe einer Steckdose auswählen.
2. Sicherstellen, dass an der Bohrstelle keine Stromkabel, Wasserleitungen etc. in der Wand verlaufen.
3. Wandhalterung auf beliebiger Höhe an die Fläche drücken.
4. Wandhalterung mithilfe der Schrauben an der Wand befestigen.
5. Gerät auf die Wandhalterung aufstecken.

Gerät montieren

Alle Verpackungsreste vom Gerät entfernen und die Einzelteile montieren:

1. Gegebenenfalls Staubbehälter mit eingesetztem Filtersieb montieren (siehe auch Kapitel „Staubbehälter und Filter reinigen“).
2. Teleskoprohr auf Gerät aufstecken.
3. Je nach Anwendung Bodendüse oder Möbeldüse 2in1 auf Teleskoprohr stecken oder das Zubehör direkt auf das Gerät stecken.

Akku laden

Akku am besten vor jedem Gebrauch laden, insbesondere nach längerem Nichtgebrauch.

Akku nur bei Zimmertemperatur laden und benutzen.

Dies erhöht die Lebensdauer des Akkus und sorgt für möglichst lange Reinigungszyklen.

1. Sicherstellen, dass das Gerät ausgeschaltet ist.
2. Die Schutzkappe über der Anschlussbuchse des Geräts lösen.
3. Stecker des mitgelieferten Netzteils in die Anschlussbuchse am Gerät stecken.
4. Mitgeliefertes Netzteil an Steckdose anschließen.
 - Der Ladevorgang dauert bei leerem Akku ca. 5 Stunden.
 - Beim Laden am Gerät wird der Akkustand auf der Akkustand-Anzeige des Geräts angezeigt. Das Display schaltet sich 30 min nach Ende des Ladevorgangs ab.
5. Netzteil aus der Steckdose ziehen.
6. Stecker des Netzteils aus der Anschlussbuchse am Gerät ziehen.

Mit vollständig geladenem Akku beträgt die Betriebszeit ca. 20 Minuten (im Power-Modus) oder ca. 35 Minuten (im Eco-Modus).

TIPP: Wenn das Gerät nur selten benutzt wird, sollte das Netzteil nicht dauerhaft angeschlossen bleiben, aber ca. alle 6 Monate aufgeladen werden. Dies verlängert die Lebensdauer des Akkus.

Gerät bedienen

Bodendüse oder Möbeldüse 2in1 auswählen





Bodendüse mit Teleskoprohr : für Hartböden und Teppiche

Möbeldüse 2in1 : zum Absaugen von z.B. Polstern oder Möbeln

Der Bürstaufsatz kann zurückgeschoben werden, um z. B. Krümel aufzusaugen. Dazu die Arretiertaste an der Bürste drücken und sie zurückschieben.

- Den gewünschten Aufsatz wählen und auf das montierte Gerät stecken, bis dieser hörbar einrastet.
- Das Teleskoprohr auf die gewünschte Länge einstellen.
- Alle Aufsätze können auch ohne Teleskoprohr benutzt werden, um z. B. Möbel abzusaugen. Bei Nutzung der Bodendüse darauf achten, dass der Untergrund der Beanspruchung durch die Bürstwalze unbeschadet standhält.
- Zum Abnehmen der Aufsätze und des Teleskoprohrs die entsprechende Arretiertaste drücken und den Aufsatz abziehen.

Saugen

1. Gewünschten Aufsatz und ggf. Teleskoprohr anbringen. Das Teleskoprohr auf die gewünschte Länge einstellen.
2. Taste  am Gerätegriff drücken, um das Gerät einzuschalten.
3. Taste **MODE**  am Gerätegriff drücken, um zwischen Eco-Modus (Anzeige: MIN ) und Power-Modus (Anzeige: MAX ) zu wechseln.
4. Boden, etc. absaugen.
5. Taste  drücken, um das Gerät auszuschalten.
6. Staubbehälter leeren und reinigen (siehe Kapitel „Gerät warten“).

Eco-/Power-Modus

Im Eco-Modus wird mit normaler Leistung gesaugt. Der Handsauger verbraucht weniger Energie und die Betriebszeit des Akkus verlängert sich.

Der Power-Modus eignet sich zum Saugen bei starker Verschmutzung.

Gerät aufbewahren

Das Gerät kann wahlweise an der Wandhalterung oder liegend aufbewahrt werden. Es darf nicht stehend abgestellt werden, um ein Umfallen zu vermeiden. Ein umfallendes Gerät kann zu Verletzungen oder Schäden am Gerät führen.

Gerät vor Hitze und direkter Sonneneinstrahlung schützen.

- **Gerät kühl und trocken bei Zimmertemperatur lagern. Gerät immer vor Luftfeuchtigkeit und zu tiefen oder zu hohen Temperaturen schützen. Der Akku des Geräts darf nicht direkter Sonneneinstrahlung (z.B. in einem geparkten Auto) ausgesetzt sein.**
- **Gerät nur vollgeladen lagern und alle 6 Monate aufladen, wenn es länger nicht benutzt wird.**

Gerät warten

Staubbehälter leeren

- Der Staubbehälter kann nur begrenzte Schmutzmengen aufnehmen.
 - Den Staubbehälter daher am besten nach jedem Reinigungsvorgang und wenn die Saugleistung spürbar nachlässt, leeren.
1. Sicherstellen, dass das Gerät ausgeschaltet ist und nicht lädt.
 2. Teleskoprohr oder angebrachten Aufsatz abziehen.
 3. Gerät mit Staubbehälter nach unten über ein Abfallgefäß halten.
 4. Taste an der Vorderseite des Staubbehälters drücken. Die Klappe öffnet sich und der Inhalt des Staubbehälters kann ausgeleert werden.
 5. Klappe festdrücken und schließen.

Grundgerät reinigen

Stromschlaggefahr! Das Gerät niemals unter fließendes Wasser halten oder in Flüssigkeiten eintauchen!

- Die Lüftungsöffnungen am Gerätegriff regelmäßig mit einer weichen Bürste reinigen.
- Das Grundgerät bei Bedarf nur mit einem leicht feuchten Tuch abwischen.

Staubbehälter und Filter reinigen

Stromschlaggefahr! Das Gerät niemals unter fließendes Wasser halten oder in Flüssigkeiten eintauchen!

1. Sicherstellen, dass das Gerät ausgeschaltet ist und nicht lädt.
2. Staubbehälter leeren (siehe Kapitel ‚Staubbehälter leeren‘).
3. Die Taste oberhalb des Saugstutzens am Gerät drücken (1), den Staubbehälter im Uhrzeigersinn drehen (2) und vorsichtig abnehmen (3).
4. Filtersieb im Uhrzeigersinn drehen (4) und vorsichtig abnehmen (5).
5. Lamellenfilter auf der Oberseite des Filtersiebs im Uhrzeigersinn drehen (🔒 → 🔓) (6) und abnehmen (7).

6. Schaumstofffilter vom Lamellenfilter abziehen (8).

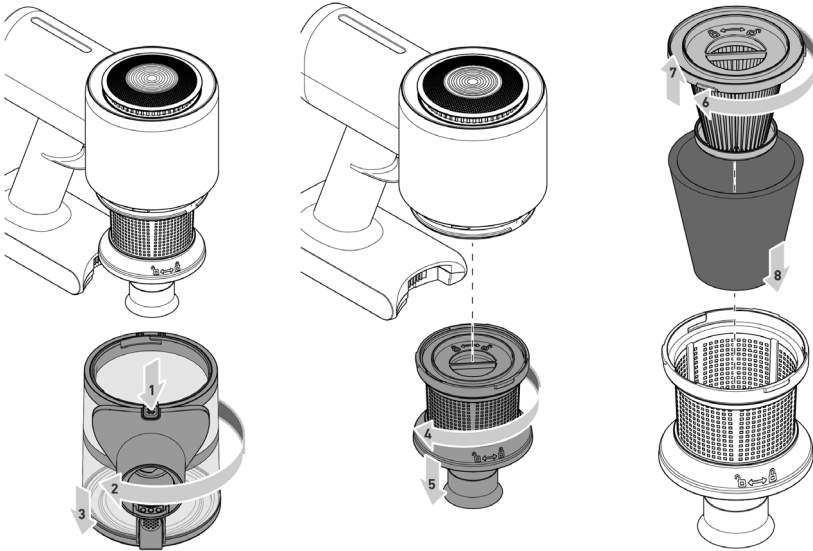

7. Lamellenfilter und Filtersieb gründlich ausklopfen und abbürsten.

8. Staubbehälter abbürsten.

9. Ggf. alle abnehmbaren Teile mit Wasser ausspülen.

Hinweis: Es dürfen alle abnehmbaren Teile unter fließendem, handwarmem Wasser gereinigt werden. Hierbei unbedingt beachten, dass alle Teile vor der nächsten Nutzung des Geräts vollständig getrocknet sind. Die Trocknungszeit der Filter beträgt rund 24 Stunden.

10. Nach vollständiger Trocknung der Einzelteile den Lamellenfilter mit Schaumstofffilter auf das Filtersieb setzen und gegen den Uhrzeigersinn (🔒 → 🔓) verriegeln.

11. Filtersieb am Sockel des Geräts einsetzen und gegen den Uhrzeigersinn drehen, bis das Filtersieb hörbar einrastet.

12. Staubbehälter einsetzen und gegen den Uhrzeigersinn drehen, bis der Staubbehälter hörbar einrastet.

Wir empfehlen, den Lamellenfilter aus hygienischen Gründen alle sechs Monate zu ersetzen. (siehe ‚Ersatzteile und Zubehör‘)

Bürstwalze reinigen

Durch Verschmutzung kann sich die Bürstwalze möglicherweise nicht mehr frei drehen. Die Bürstwalze regelmäßig reinigen.

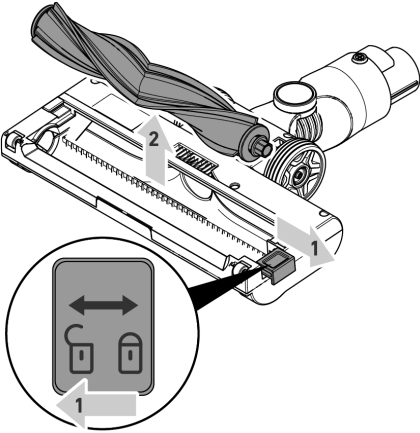

1. Sicherstellen, dass das Gerät ausgeschaltet ist und nicht lädt.
2. Bodendüse vom Teleskoprohr abziehend.
3. Bodendüse umdrehen. Den Schieber (↔) ziehen (1) und die Bürstwalze herausnehmen (2).
4. Bürste von Haaren und Schmutz befreien, ggf. vorsichtig eine Pinzette oder Schere benutzen. Bei hartnäckiger Verschmutzung die Bürstwalze unter laufendem Wasser reinigen.
5. Die Bürstwalze wieder in die Bodendüse einlegen und den Schieber (↔) verriegeln.

Probleme beheben

Probleme selbst beheben

Damit möglichst keine Probleme auftreten, ist es wichtig, den Staubbehälter rechtzeitig zu leeren sowie bei dieser Gelegenheit das Filtersieb und den Lamellenfilter zu kontrollieren und zu reinigen.

Problem	mögliche Ursache	Lösung
Gerät lässt sich nicht einschalten.	Akku ist völlig leer.	Akku laden, ► Kapitel „Akku laden“.
Gerät lässt sich nicht laden	Netzteil ist nicht korrekt eingesteckt.	Prüfen, ob Netzteilstecker und Netzteiladapter korrekt in ihren Buchsen sitzen, ► Kapitel „Akku laden“.
	Kein Original-Netzteil verwendet.	Prüfen, ob das korrekte Netzteil verwendet wird ► Kapitel „Technische Daten“.
Gerät nimmt kaum Schmutz auf.	Staubbehälter ist voll.	Staubbehälter leeren, ► Kapitel „Staubbehälter leeren“.
	Staubbehälter und Filter verschmutzt.	Staubbehälter und Filter reinigen, ► Kapitel „Staubbehälter und Filter reinigen“.
	Rohre und Aufsätze sind verstopft.	Öffnung des Saugrohrs am Gerät sowie Öffnungen der Aufsätze kontrollieren und ggf. reinigen.
Betriebsdauer ver- kürzt sich zunehmend.	Bürstwalze ist verschmutzt.	Bürstwalze reinigen, ► Kapitel „Bürstwalze reinigen“.

Bürstwalze dreht sich langsam oder unregelmäßig.	Bürstwalze ist verschmutzt oder blockiert.	Bürstwalze reinigen, ► Kapitel „Bürstwalze reinigen“.
Bürstwalze und LED an Bodendüse schalten sich selbstständig aus.	Es handelt sich hierbei um eine Sicherheitsfunktion, die einen Defekt an der Düse bei verklemmter Bürstwalze verhindert. Entweder ist die Bürstwalze verschmutzt oder etwas hat sich in der Bürstwalze verklemmt, z.B. beim Absaugen eines hochflorigen Teppichs.	Um die Abschaltung aufzuheben, schalten Sie den Staubsauger aus, nehmen die Düse vom Teleskoprohr bzw. dem Handstaubsauger ab, reinigen Sie die Bürstwalze und entfernen eventuelle Gegenstände, die die Bürstwalze blockieren, ► Kapitel „Bürstwalze reinigen“. Nach erneutem Einschalten funktionieren Bürstwalze und LED wieder wie gewohnt.

Servicehotline

Falls Sie das Problem anhand der Tabelle nicht beheben können, rufen Sie unsere **Servicehotline** an (siehe Kontaktdaten im separaten Garantieheft).

Ersatzteile und Zubehör

Ersatzteile oder Zubehör können bequem im Internet auf unserer Homepage www.severin.de unter dem Unterpunkt „Service Center/Ersatzteleshop“ bestellt werden.

Artikelnummer	Beschreibung
3520-048	Lamellenfilter (HEPA)
3470-048	Filtersieb kpl.
3453-048	Schaumstofffilter (Vliesfilter)
3452-048	Staubbehälter kpl. (HV 7178)
1736-048	Staubbehälter kpl. (HV 007192 / HV 007194)
3449-048	Wandhalterung
3431-048	Netzteil
3450-048	Teleskoprohr (HV 7178)
1737-048	Teleskoprohr (HV 007192 / HV 007194)
3360-048	Bodendüse (HV 7178)
7769-048	Bodendüse (HV 007192 / HV 007194)
3320-048	Bürstwalze für Bodendüse
3422-048	Fugendüse + Möbeldüse 2in1 (HV 7178)
7785-048	Fugendüse + Möbeldüse 2in1 (HV 007192 / HV 007194)

Gerät mit Akku entsorgen

Gerät und Akku separat entsorgen



Geräte und Akkus, die mit diesem Symbol gekennzeichnet sind, müssen getrennt vom Hausmüll entsorgt werden. Geräte und Akkus enthalten wertvolle Rohstoffe, die wiederverwertet werden können. Eine ordnungsgemäße Entsorgung schützt die Umwelt und die Gesundheit Ihrer Mitmenschen. Gerät mit Akku separat zur Entsorgung an die entsprechenden Sammelstellen geben.

Cordless battery-powered vacuum cleaner

Dear Customer,

Before using the appliance, read the following instructions carefully and keep this manual for future reference. The appliance must only be used by those familiar with the instructions below.

Safety instructions

Certain groups of persons

- The appliance can be used by children from 8 years and persons with reduced physical, sensory or mental capabilities or lack of experience and knowledge if they have been given supervision or instruction concerning the use of the appliance in a safe way and understand the hazards involved.
- Children are not allowed to play with the appliance or stand or sit on it.
- Cleaning and user maintenance may not be performed by children without supervision.
- Children under the age of 8 must be kept away from the appliance and the mains adapter.
- The packaging material must not be used for play purposes. There is a risk of suffocation.

Connecting the appliance safely

The appliance is charged with electrical current. Thus, there is a risk of electric shock.

Therefore:

- Check the appliance and power supply for possible damage before use. Never operate the appliance if the appliance or its power supply is defective.
- Only connect the mains adapter to sockets which match the specifications on the mains adapter type plate.
- In order to avoid hazards and to comply with safety regulations, any repairs to the appliance and the power supply unit must only be carried out by our customer service. Therefore, in case of repair, contact our customer service by telephone or email (see service addresses in the separate warranty booklet or at www.severin.de).
- Do not immerse the appliance or mains adapter in water or other liquids, or treat with liquids. Keep the appliance and the mains adapter away from rain and wet conditions. Do not operate the appliance and mains adapter outdoors or in rooms with high humidity.
- Do not handle the appliance or mains adapter with wet hands. When unplugging the mains adapter from the socket, always pull directly on the plug.

- Make sure that the cable of the mains adapter is not kinked, pinched or run over and that it does not come in contact with sources of heat, humidity and sharp edges. Make sure that the cable of the mains adapter does not become a trip hazard.
- Before cleaning or servicing the appliance and before changing accessories, switch off the appliance and make sure that the mains adapter is not connected.
- Unplug the mains adapter as soon as the charging process is complete.

Safety when handling rechargeable batteries

- If rechargeable batteries are handled improperly, there is a risk of injury and explosion.
- **WARNING!** Use only the included power supply unit to charge the battery (see Technical Data). Never use another power supply unit to charge the batteries. The power supply unit provided must, in turn, only be used to charge the appliance batteries provided.
- This appliance contains a non-replaceable battery.
-  At the end of its life span, take the appliance with the rechargeable battery to an appropriate collection point nearby without delay for safe and environmentally appropriate disposal. Never dispose of the appliance with the rechargeable battery in household waste.
- Never damage the appliance with the battery, expose it to high temperatures or throw it into a fire.
- Improper handling may cause flammable liquid or vapour to leak from the appliance's battery. Discontinue using the appliance if it is damaged or if liquid or vapour is leaking from the battery.
 - If vapours are released, do not inhale them and ensure proper ventilation.
 - If liquid has escaped, avoid contact with the liquid.
 - In case of contact with the liquid, rinse it off immediately with copious amounts of water. In case of after effects (irrespective of type), consult a doctor.

Rotating brush roller

- The appliance has a floor tool with a driven brush roller. It can cause injuries. Therefore, please note the following:
- Before any cleaning or maintenance of the appliance, ensure that the appliance is switched off and not charging.
- **WARNING!** Ensure that parts of your body can never get under the brush roller.
- Do not vacuum near cables, wires and long fringes. On the one hand, there is a danger that the cable's insulation will be damaged. On the other hand, these objects can get caught in the brush roller and thereby damage the appliance.

LED lighting

- LEDs are installed in the floor nozzle. These illuminate the work area in front of the floor nozzle.
- Do not look into the LEDs during operation.
- It is not possible to exchange the LEDs.

Intended use

- The appliance must only be used domestically.
- The appliance may only be used for cleaning normally soiled flat surfaces, short-pile carpets or upholstery that can withstand exposure to the rotating brush when using the floor tool.
- The appliance may only be used with matching accessories.
- Inspect the appliance and its attachments for damage before operation and only use them if they are in perfect condition.
- Any other use is deemed improper and is forbidden.

In order to prevent injuries, fires and damage, the appliance must not be used to vacuum:

- People, animals or plants. Always keep the device well away from all parts of the body, and from hair and clothing (e.g. shoelaces). Do not use near to your head.
- Glowing, burning or smouldering particles (such as ash, coal, charcoal, cigarettes, matches).
- Explosive or highly flammable substances or toners.
- Water and other liquids, e.g. wet carpet cleaning agents.
- Sharp objects, such as glass splinters, nails or construction waste.
- Fine dust, such as plaster, cement, fine drilling dust, powder.

The following is also forbidden:

- Independent alteration or repair of the appliance or its mains adapter.
- Inserting objects into the appliance's openings. The specially provided accessories are the exception to this rule.
- Use, storage or charging outdoors.
- Avoid storing or charging the appliance and battery in areas exposed to heat or direct sunlight.
- Cover the ventilation slots on the unit. Keep the ventilation slots free of lint, hair or similar.
- Use of the appliance without filters in place.
- Do not clean the appliance with alcohol, cleaning solutions or corrosive substances.

CE Marking

This device is compliant with the mandatory EU directives for CE marking.

Device parts / Assembly

Device parts and items included

1. Main unit
2. Power supply connection socket
3. Eco/Power mode indicator
4. Battery level indicator
5. On/Off button (⏻)
6. MODE button (⊙)
7. Lock button for attachments or telescopic tube
8. Telescopic tube
9. Floor tool with brush roller
10. LEDs
11. Wall mount
12. 2-in-1 furniture nozzle
13. Telescopic tube length adjustment lock button
14. Button for removing the dust container
15. Dust container lid release button
16. Dust container with filter screen

Not illustrated:

17. Power supply

Attaching the wall mount

The wall mount is designed for hanging the main unit.

Risk of electric shock! Ensure no electrical cables are present at the drilling point for attaching the wall mount!

1. Find a smooth surface near a power socket to attach the wall mount.
2. Ensure that there are no electrical cables, water pipes, or other obstructions behind the drilling point in the wall.
3. Press the wall mount onto the surface at any desired height.
4. Attach the wall mount to the wall using the provided screws.
5. Attach the appliance to the wall mount.

Assembling the appliance

Remove any remaining packaging from the device and assemble the component parts:

1. If necessary, assemble the dust container with the filter screen inserted (see also the "*Cleaning the dust container and filter*" section).
2. Attach the telescopic tube to the appliance.
3. Depending on the application, attach the floor nozzle or the 2-in-1 furniture nozzle to the telescopic tube or directly onto the appliance.

Charging the rechargeable battery

It is recommended to charge the battery before each use, especially if the appliance has not been used for a while. Charge and use the battery only at room temperature.

This extends battery life and ensures the longest possible cleaning cycles.

1. Make sure that the appliance is switched off.
2. Remove the protective cap from the appliance's connection socket.
3. Insert the plug of the supplied mains adapter into the connection socket on the appliance.
4. Connect the mains adapter included in the delivery to a socket.
 - The charging process takes approximately 5 hours for a fully depleted battery.
 - During charging, the battery level is shown on the appliance's battery level indicator. The display switches off 30 minutes after charging is complete.
5. Disconnect the mains adapter from the socket.
6. Unplug the mains adapter from the connection socket on the appliance.

The operating time with a fully charged rechargeable battery is approximately 20 minutes (in Power mode) or 35 minutes (in Eco mode).

TIP: If the appliance is used infrequently, the mains adapter should not remain permanently connected but should be charged approximately every 6 months. This extends the battery life.

Operating the appliance

Select the floor nozzle or 2-in-1 furniture nozzle





Floor tool with telescopic tube : for hard floors and carpets

2-in-1 furniture nozzle : used to vacuum e.g. upholstery or furniture

The brush attachment can be pushed back, e.g. to suck up crumbs. To do this, press the lock button on the brush and push it back.

- Choose the desired attachment and fit it onto the assembled appliance until it audibly clicks into place.
- Adjust the telescopic tube to the desired length.
- All attachments can also be used without a telescopic tube, for example, to vacuum furniture. When using the floor tool, ensure the surface can withstand exposure to the brush roller with no damage.
- To remove the attachments and telescopic tube, press the corresponding lock button and detach the attachment.

Vacuuming

1. Fit the desired attachment and, if necessary, the telescopic tube. Adjust the length of the telescopic tube as desired.
2. Press the  button on the appliance handle to switch it on.
3. Press the **MODE**  button on the appliance handle to switch between Eco mode (MIN  indicator) and Power mode (MAX  indicator).
4. Vacuum the floor, etc.
5. Press the  button to switch the appliance off.
6. Empty and clean the dust container (see *chapter "Maintaining the appliance"*).

ECO/Power mode

In ECO mode, the vacuum cleaner operates at normal power. The hand-held vacuum cleaner consumes less energy, and the battery lasts longer.

The Power mode is suitable for vacuuming heavily soiled surfaces.

Storing the appliance

You can store the appliance on the wall mount or lying down. It must not be stored upright to prevent it from falling over. Failure to do so can cause injury or damage to the appliance.

Protect the appliance from heat and direct sunlight.

- **Store the appliance in a cool, dry place at room temperature. Always protect the appliance from moisture and excessively low or high temperatures. The appliance's battery must not be exposed to direct sunlight (e.g., in a parked car).**
- **Store the appliance fully charged and recharge it every 6 months if not used for an extended period.**

Maintaining the appliance

Emptying the dust container

- The dust container can only hold a limited quantity of dirt.
 - It is therefore best to empty the dust container after every cleaning procedure and if the suction power noticeably drops.
1. Ensure the appliance is switched off and not charging.
 2. Remove the telescopic tube or attached accessory.
 3. Hold the appliance with the dust container facing downwards over a waste container.
 4. Press the button on the front of the dust container. The flap opens, allowing the contents of the dust container to be emptied.
 5. Firmly press and close the flap.

Cleaning the main unit

Risk of electric shock! Never hold the appliance under running water or immerse it in liquids!

- Regularly clean the ventilation openings on the appliance handle with a soft brush.
- Wipe the main unit with a slightly damp cloth if necessary.

Cleaning the dust container and filter

Risk of electric shock! Never hold the appliance under running water or immerse it in liquids!

1. Make sure that the appliance is switched off and is not on charge.
2. Empty the dust container (see the "Emptying the dust container" section).
3. Press the button above the suction port on the appliance (1), rotate the dust container clockwise (2) and carefully remove it (3).
4. Rotate the filter screen clockwise (4) and carefully remove it (5).
5. Rotate the lamellar filter on the top of the filter screen clockwise (6) and remove it (7).
6. Pull the foam filter off the lamellar filter (8).

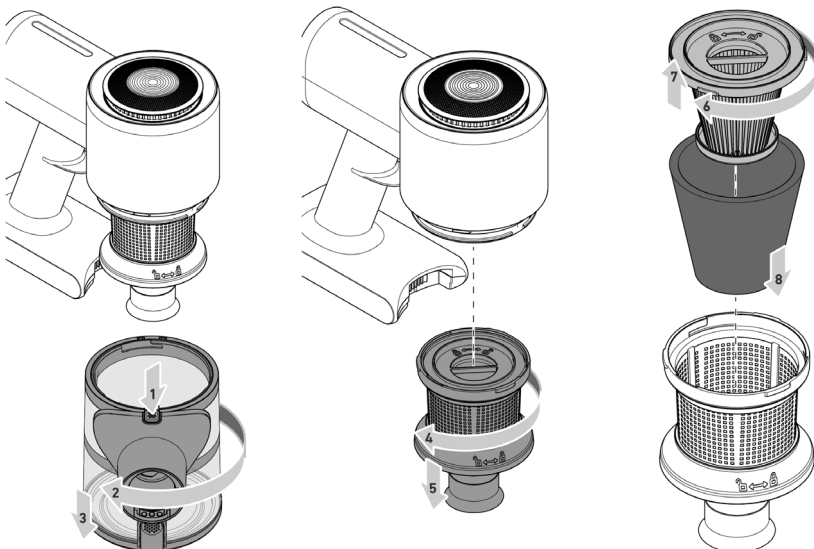

7. Thoroughly tap and brush off the lamellar filter and filter screen.
8. Brush off the dust container.
9. If necessary, rinse all detachable parts with water.

Note: All detachable parts may be cleaned under lukewarm running water. Make sure that all parts have dried completely before using the appliance again. It takes around 24 hours for the filters to dry.

10. After the components have dried completely, place the lamellar filter with the foam filter back onto the filter screen and lock it by turning it anticlockwise (🔒 → 🔓).
11. Insert the filter screen into the base of the appliance and rotate it counter-clockwise until it audibly clicks into place.
12. Insert the dust container and rotate it counter-clockwise until it audibly clicks into place.

We recommend replacing the lamellar filter every six months for hygienic reasons (see “Spare parts and accessories”).

Cleaning the brush roller

Soiling may prevent the brush roller from rotating freely. Clean the brush roller regularly.

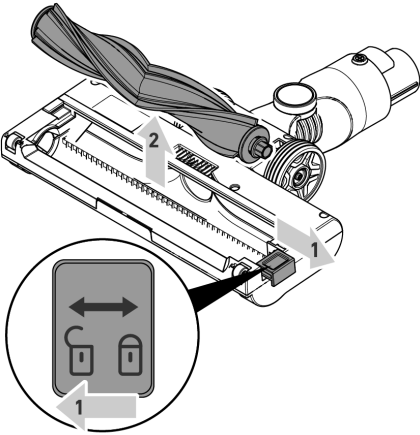

1. Ensure the appliance is switched off and not charging.
2. Remove the floor tool from the telescopic tube.
3. Turn the floor nozzle upside down. Pull the slider (🔒 → 🔓) (1) to release and remove the brush roller (2).
4. Remove any hair and dirt from the brush, using a pair of tweezers or scissors carefully, if necessary. For stubborn dirt, clean the brush roller under running water.
5. Reinsert the brush roller into the floor nozzle and lock the slider (🔒 → 🔓).

Troubleshooting

Troubleshooting by yourself

To minimise issues, it is essential to empty the dust container promptly and, at the same time, check and clean the filter screen and lamellar filter.

Problem	Possible cause	Solution
Appliance will not switch on.	The battery is completely empty.	Charge the battery (see chapter “Charging the battery”).
The appliance will not charge.	The mains adapter is not plugged in correctly.	Check that the mains adapter plug and adapter are correctly seated in their sockets (see the “Charging the battery” section).
	Non-original mains adapter is used.	Verify that the correct mains adapter is in use (see the “Technical data” section).

The appliance picks up little dirt.	The dust container is full.	Empty the dust container (see the "Emptying the dust container" section).
	The dust container and filter are dirty.	Clean the dust container and filter (see the "Cleaning the dust container and filter" section).
	Tubes and attachments are clogged.	Check and, if necessary, clean the suction tube opening on the appliance and the openings of the attachments.
Operating time is increasingly shortened.	The brush roller is dirty or blocked.	Clean the brush roller (see the "Cleaning the brush roller" section).
The brush roller spins slowly or irregularly.	Bürstwalze ist verschmutzt oder blockiert.	Clean the brush roller (see the "Cleaning the brush roller" section).
The brush roller and LED on the floor tool switch off automatically.	This is a safety feature to prevent damage to the nozzle if the brush roller is jammed. It may be dirty or obstructed, e.g., when vacuuming a high-pile carpet.	To resolve the shutdown, switch off the vacuum cleaner, remove the nozzle from the telescopic tube or handheld unit, clean the brush roller, and remove any objects blocking it (see the "Cleaning the brush roller" section). When you switch on the appliance again, the brush roller and LED will work as usual.

Service hotline

If you cannot solve the problem using the table, call our **Service Hotline** (see contact details in a separate warranty booklet).

Item number	Description
3520-048	Lamellar filter (HEPA)
3470-048	Complete filter screen
3453-048	Foam filter (fleece filter)
3452-048	Complete dust container (HV 7178)
1736-048	Complete dust container (HV 007192 / HV 007194)
3449-048	Wall mount
3431-048	Power supply
3450-048	Telescopic tube (HV 7178)
1737-048	Telescopic tube (HV 007192 / HV 007194)
3360-048	Floor nozzle (HV 7178)
7769-048	Floor nozzle (HV 007192 / HV 007194)
3320-048	Brush roller for floor tool
3422-048	Crevice nozzle + 2-in-1 furniture nozzle (HV 7178)
7785-048	Crevice nozzle + 2-in-1 furniture nozzle (HV 007192 / HV 007194)

Dispose of the appliance with the battery



Disposing of the appliance and rechargeable battery separately

Devices and batteries marked with this symbol must be disposed of separately from household waste. Devices and batteries contain valuable raw materials that can be recycled. Proper disposal of these items protects the environment and public health. Dispose of the appliance with the battery separately at designated collection points.

Aspirateur à batterie sans fil

Chère cliente, Cher client,

Avant d'utiliser cet appareil, veuillez lire soigneusement les instructions suivantes et conserver ce manuel pour future référence. L'appareil doit être utilisé uniquement par les personnes ayant pris connaissance des conditions d'utilisation ci-dessous.

Consignes de sécurité

Groupes de personnes cibles

- Cet appareil peut être utilisé par des enfants à partir de 8 ans et par des personnes dont les capacités physiques, sensorielles ou mentales sont réduites ou qui manquent d'expérience et/ou de connaissances, à condition qu'ils soient surveillés ou qu'ils aient été informés de la nécessité d'utiliser l'appareil en toute sécurité et qu'ils comprennent les risques encourus.
- Il est interdit aux enfants de jouer avec l'appareil, ainsi que de monter ou de s'asseoir dessus.
- Le nettoyage et l'entretien de l'appareil ne doivent pas être exécutés par des enfants sauf s'ils ont plus de 8 ans et sont sous surveillance.
- Les enfants de moins de 8 ans ne doivent pas s'approcher de l'appareil, ni du bloc d'alimentation.
- Ne pas jouer avec le matériel d'emballage. Il existe un risque d'asphyxie.

Branchement de l'appareil en toute sécurité

L'appareil est chargé par du courant électrique, il existe donc un risque d'électrocution.

Par conséquent :

- Vérifiez avant usage que l'appareil complet et le bloc d'alimentation sont exempts de défauts. N'utilisez jamais un appareil défectueux ou un appareil avec un bloc d'alimentation défectueux.
- Branchez le bloc d'alimentation uniquement sur des prises de courant dont les caractéristiques correspondent aux indications de la plaque signalétique du bloc d'alimentation.
- Afin d'éviter tout danger et de respecter les règles de sécurité, les réparations de l'appareil et du bloc d'alimentation ne doivent être effectuées que par notre service clientèle. Par conséquent, pour toute réparation, contactez notre service clientèle par téléphone ou par e-mail (voir les coordonnées du service dans le carnet de garantie séparé ou sur le site web www.severin.de).
- N'immergez jamais l'appareil ou le bloc d'alimentation dans l'eau ou dans d'autres liquides, et n'effectuez jamais un traitement avec des liquides. Gardez l'appareil et

le bloc d'alimentation à l'abri de la pluie et de l'humidité. N'utilisez pas l'appareil et le bloc d'alimentation en plein air ni dans des pièces très humides.

- Ne touchez pas l'appareil et le bloc d'alimentation avec des mains humides. Pour débrancher le bloc d'alimentation de la prise, saisissez-le toujours par la fiche.
- Veillez à ce que le câble du bloc d'alimentation ne soit ni vrillé, ni coincé, ni écrasé. Empêchez tout contact avec des sources de chaleur, d'humidité ou avec des objets tranchants. Veillez à ne pas laisser le câble du bloc d'alimentation dans le passage pour éviter tout risque de trébucher.
- Avant le nettoyage ou l'entretien de l'appareil, ainsi qu'avant de remplacer un accessoire, éteignez l'appareil et assurez-vous que le bloc d'alimentation n'est pas branché.
- Débranchez la fiche du bloc d'alimentation de la prise de courant une fois la charge terminée.

Sécurité lors de l'utilisation des batteries

- Un maniement incorrect des batteries constitue un risque de blessure ou d'explosion.
- **AVERTISSEMENT !** Utilisez uniquement le bloc d'alimentation fourni pour recharger la batterie (voir Données techniques). Ne pas recharger la batterie à l'aide d'un autre bloc d'alimentation que celui fourni. De même, n'utiliser le bloc d'alimentation fourni que pour recharger la batterie de cet appareil.
- Cet appareil contient une batterie qui ne peut pas être remplacée.
-  À la fin de son utilisation, confiez immédiatement l'appareil avec batterie à un point de collecte approprié près de chez vous pour un traitement sécurisé et respectueux de l'environnement. Ne jetez jamais les batteries avec les déchets ménagers.
- Ne causez jamais de dommages à l'appareil et sa batterie, ne les exposez pas à des températures élevées, et ne les jetez pas au feu.
- En cas de manipulation incorrecte, du liquide inflammable ou de la vapeur peut s'échapper de la batterie de l'appareil. N'utilisez plus l'appareil et la batterie s'ils sont endommagés ou même ou qu'il s'en échappe du liquide/de la vapeur.
 - Si des vapeurs s'échappent, ne les inhalez pas et assurez une bonne ventilation.
 - Évitez tout contact avec le liquide qui s'écoule d'une batterie.
 - Si cela se produit malgré tout, rincez abondamment à l'eau courante la partie concernée. En cas d'apparition de symptômes (quels qu'ils soient), consultez un médecin.

Brosse cylindrique rotative

- L'appareil est équipé d'une brosse combinée avec brosse cylindrique. Celle-ci peut provoquer des blessures. Par conséquent, il convient de noter que :
- Avant chaque opération de nettoyage ou d'entretien de l'appareil, assurez-vous que l'appareil est éteint et qu'il ne charge pas.
- **AVERTISSEMENT !** Veillez à ce qu'à aucun moment des parties du corps ne puissent passer sous la brosse cylindrique.
- Ne passez pas l'aspirateur à proximité de câbles, de conduites ou de longues franges. D'une part, vous risqueriez d'endommager l'isolation des câbles. D'autre part, ces objets pourraient s'emmêler dans la brosse cylindrique et endommager l'appareil.

Éclairage LED

- Des LED sont montées sur la brosse combinée pour éclairer la zone de travail devant la brosse combinée.
- Ne regardez pas directement les LED pendant l'utilisation.
- Il n'est pas possible de remplacer les LED.

Utilisation conforme

- L'utilisation de cet appareil n'est autorisée que pour un usage domestique.
- L'appareil doit être utilisé uniquement pour le nettoyage de surfaces planes, normalement sales, de tapis à poils courts ou de tissus d'ameublement qui résistent sans dommage aux charges de la brosse combinée lors de l'utilisation de du suceur.
- L'appareil doit être utilisé uniquement avec les accessoires correspondants.
- Vérifiez que l'appareil et ses accessoires ne sont pas endommagés avant de le mettre en service et ne l'utilisez que lorsqu'il est en parfait état.
- Toute autre utilisation est considérée comme non conforme et est interdite.

Pour éviter tout risque de blessure, de feu et de dégâts matériels, l'appareil ne doit pas être utilisé pour nettoyer les éléments suivants :

- Personnes, animaux ou plantes. Tenez en permanence l'appareil éloigné de toute partie du corps, des cheveux et des vêtements (lacets de chaussures par ex.)
N'utilisez pas l'aspirateur à proximité du visage.
- Particules incandescentes, non éteintes (p. ex. : cendres, braises, charbon de bois, cigarettes, allumettes).
- Matières explosives ou facilement inflammables, toner.
- Eau et autres liquides, p. ex. produits de nettoyage humides pour tapis et moquettes.

- Objets pointus tels que du verre cassé, des clous ou des gravats.
- Poussières fines telles que le plâtre, le ciment, la poussière de perçage la plus fine et la poudre.

Sont également interdits :



- Transformation ou réparation de l'appareil ou de son bloc d'alimentation par l'utilisateur.
- Introduction d'objets dans les ouvertures de l'appareil. Sauf pour les accessoires prévus à cet effet.
- Utilisation, stockage ou recharge en extérieur.
- Stockage ou chargement pendant que l'appareil et la batterie sont exposés à la chaleur ou à la lumière directe du soleil.
- L'obstruction des fentes de ventilation de l'appareil. Assurez-vous en permanence que les fentes d'aération ne sont pas bouchées par des peluches, cheveux ou autres.
- L'utilisation de l'appareil sans filtre installé.
- Nettoyage avec de l'alcool, des solutions de nettoyage et des produits corrosifs.

Marquage CE

L'appareil est conforme aux directives de l'UE obligatoires pour le marquage CE.

Nomenclature / Monter l'appareil

Nomenclature et étendue de la livraison

1. Boîtier
2. Prise d'alimentation
3. Affichage du mode Eco/Power
4. Indicateur de niveau de batterie
5. Touche Marche/Arrêt 
6. Touche MODE 
7. Touche de verrouillage pour accessoires ou tube télescopique
8. Tube télescopique
9. Brosse combinée avec brosse cylindrique
10. LED
11. Support mural
12. Buse pour meubles 2 en 1
13. Bouton de verrouillage Réglage de la longueur du tube télescopique
14. Bouton de retrait du bac à poussière
15. Bouton de déverrouillage du couvercle du bac à poussière
16. Bac à poussière avec tamis filtrant

Non illustré :

17. Bloc d'alimentation

Installation du support mural

Le support mural sert à suspendre l'unité de base.

Risque de choc électrique ! Assurez-vous qu'aucun câble électrique ne traverse le trou de fixation du support mural !

1. Pour monter le support mural, choisissez une surface lisse à proximité d'une prise de courant.
2. Veillez à ce qu'aucun câble électrique, aucune conduite d'eau, etc., ne s'enfoncent dans le mur au niveau du site de perçage.
3. Appuyez le support mural sur la surface à n'importe quelle hauteur.
4. Fixez le support mural au mur à l'aide des vis.
5. Insérez l'appareil sur le support mural.

Assemblage de l'appareil

Retirez tous les résidus d'emballage de l'appareil et assemblez les pièces individuelles :

1. Si nécessaire, montez le bac à poussière avec le tamis filtrant inséré (voir aussi le chapitre « *Nettoyer le bac à poussière et le filtre* »).
2. Insérez le tube télescopique dans l'appareil.
3. Selon l'utilisation, insérer la buse de sol ou la buse de meubles 2 en 1 sur le tube télescopique ou insérer les accessoires directement sur l'appareil.

Chargement de la batterie

Il est préférable de charger la batterie avant chaque utilisation, en particulier après une longue période d'inutilisation. Chargez et utilisez la batterie uniquement à température ambiante.

Cela augmente la durée de vie de la batterie et garantit des cycles de nettoyage aussi longs que possible.

1. Assurez-vous que l'appareil est éteint.
2. Desserrez le bouchon de protection au-dessus de la prise d'alimentation de l'appareil.
3. Branchez la fiche du bloc d'alimentation fourni dans la prise d'alimentation de l'appareil.
4. Raccordez le bloc d'alimentation fourni à la prise de courant.
 - Le processus de charge dure environ 5 heures lorsque la batterie est vide.
 - Lors de la charge sur l'appareil, le niveau de batterie s'affiche sur l'indicateur de niveau de batterie de l'appareil. L'écran s'éteint 30 minutes après la fin du processus de charge.
5. Débranchez le bloc d'alimentation.
6. Débranchez le bloc d'alimentation de la prise d'alimentation de l'appareil.

Lorsque la batterie est chargée complètement, l'autonomie est d'env. 20 minutes (en mode Power) ou de 35 minutes (en mode Éco).

CONSEIL : Si l'appareil est rarement utilisé, le bloc d'alimentation ne doit pas rester connecté en permanence, mais doit être rechargé environ tous les 6 mois. Ce phénomène prolonge la durée de vie de la batterie.

Utilisation de l'appareil

Sélectionner la buse de sol ou la buse pour meubles 2 en 1

Brosse combinée avec tube télescopique : pour les sols durs et les tapis





Buse pour meubles 2 en 1 : pour aspirer, par exemple, les coussins ou les meubles

La brosse accessoire peut être rétractée, par ex. pour aspirer des miettes.

Pour ce faire, appuyez sur le bouton de verrouillage de la brosse et faites-le glisser vers l'arrière.

- Sélectionnez l'accessoire souhaité et insérez-le sur l'appareil monté jusqu'à ce qu'il s'enclenche de manière audible.
- Réglez le tube télescopique à la longueur désirée.
- Tous les accessoires peuvent également être utilisés sans tube télescopique pour aspirer, par exemple, des meubles. Lors de l'utilisation de la brosse combinée, veillez à ce que le support résiste sans dommage aux sollicitations de la brosse cylindrique.
- Pour retirer les accessoires et le tube télescopique, appuyez sur le bouton de verrouillage correspondant et retirez l'accessoire.

Aspiration

1. Fixez l'accessoire souhaité et, si nécessaire, le tube télescopique. Réglez le tube télescopique à la longueur souhaitée.
2. Appuyez sur la touche de la poignée  de l'appareil pour allumer l'appareil.
3. Appuyez sur le bouton **MODE**  de la poignée de l'appareil pour basculer entre le mode Eco (affichage : MIN ) et le mode Power (affichage : MAX ) .
4. Aspirez le sol, etc.
5. Appuyez sur le bouton  pour éteindre l'appareil.
6. Videz et nettoyez le bac à poussière (voir chapitre « Entretien de l'appareil »).

Mode Eco/Power

En mode Eco, l'aspiration se fait à une puissance normale. L'aspirateur à main consomme moins d'énergie, ce qui prolonge la durée de vie de la batterie.

Le mode Power convient pour aspirer une grande quantité de saletés.

Ranger l'appareil

L'appareil peut être rangé sur le support mural ou conservé à l'horizontale. Évitez de le positionner verticalement afin d'éviter une éventuelle chute. La chute de l'appareil peut entraîner des blessures ou endommager l'appareil.

Protégez l'appareil de la chaleur et de la lumière directe du soleil.

- **Conserver l'appareil au frais et au sec à température ambiante. Protégez toujours l'appareil de l'humidité et des températures trop basses ou trop élevées. La batterie de l'appareil ne doit pas être exposée directement au soleil (par exemple dans une voiture garée).**
- **Conservez l'appareil entièrement chargé et rechargez-le tous les 6 mois s'il n'est pas utilisé pendant une longue période.**

Entretien de l'appareil

Vidage du bac à poussière

- La quantité de poussières que le bac peut collecter est limitée.
 - Par conséquent, videz le réservoir à poussière après chaque utilisation et dès que la puissance d'aspiration diminue.
1. Assurez-vous que l'appareil est éteint et n'est pas en charge.
 2. Retirez le tube télescopique ou l'accessoire fixé.
 3. Tenez l'appareil par-dessus un contenant à déchets en prenant le soin d'orienter le bac à poussière vers le bas.
 4. Appuyez sur le bouton à l'avant du bac à poussière. Le clapet s'ouvre et vous pouvez vider le contenu du bac à poussière
 5. Appuyez fermement sur le clapet et fermez-le.

Nettoyage de l'unité de base

Risque de choc électrique ! Ne tenez jamais l'appareil sous l'eau courante ou ne l'immergez pas dans des liquides !

- Nettoyez régulièrement les ouvertures d'aération de la poignée de l'appareil à l'aide d'une brosse douce.
- Si nécessaire, essuyez l'unité de base uniquement à l'aide d'un chiffon légèrement humide.

Nettoyez le bac à poussière et le filtre

Risque de choc électrique ! Ne tenez jamais l'appareil sous l'eau courante ou ne l'immergez pas dans des liquides !

1. Assurez-vous que l'appareil est éteint et qu'il n'est pas en charge.
2. Videz le bac à poussière (voir chapitre « *Vider le bac à poussière* »).
3. Appuyez sur le bouton situé au-dessus de la buse d'aspiration de l'appareil (1), tournez le bac à poussière dans le sens horaire (2) et retirez-le avec précaution (3).
4. Tournez le tamis filtrant dans le sens horaire (4) et retirez-le avec précaution (5).
5. Tournez le filtre à lamelles sur le dessus du tamis filtrant dans le sens horaire (🔒 → 🔓 (6) et retirez-le (7).
6. Retirez le filtre en mousse du filtre à lamelles (8).

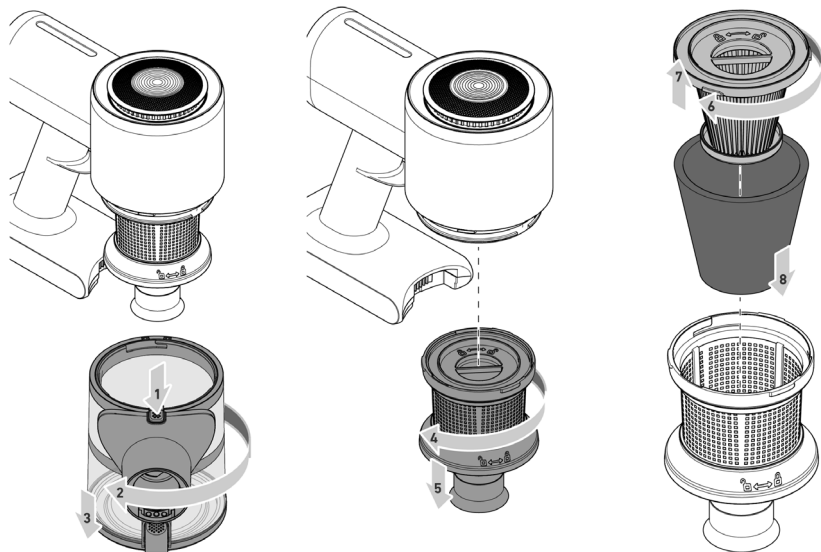

7. Tapotez et brossez soigneusement le filtre à lamelles et le tamis filtrant.
8. Brossez le bac à poussière.
9. Le cas échéant, rincez à l'eau toutes les pièces amovibles.

Remarque : Toutes les pièces amovibles peuvent être nettoyées avec de l'eau courante tiède. Veillez à ce que toutes les pièces soient complètement sèches avant la prochaine utilisation de l'appareil. Le temps de séchage des filtres est d'environ 24 heures.

10. Après séchage complet des différentes pièces, placez le filtre à lamelles avec filtre en mousse sur le tamis du filtre et verrouillez-le en le tournant dans le sens antihoraire (🔓 → 🔒).
11. Insérez le tamis filtrant sur le socle de l'appareil et tournez-le dans le sens antihoraire jusqu'à ce que le tamis filtrant s'enclenche de manière audible.
12. Insérez le bac à poussière et tournez-le dans le sens antihoraire jusqu'à ce que le bac à poussière s'enclenche de manière audible.

Pour des raisons d'hygiène, nous recommandons de remplacer les filtres à lamelles tous les six mois. (voir « *Pièces de rechange et accessoires* »)

Nettoyez la brosse cylindrique

L'encrassement peut empêcher la brosse de tourner librement. Nettoyez régulièrement la brosse cylindrique.

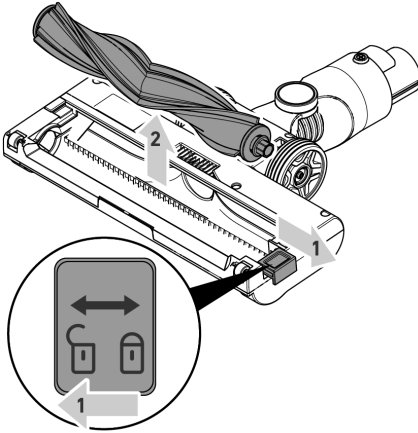

1. Assurez-vous que l'appareil est éteint et n'est pas en charge.
2. Retirez la brosse combinée du tube télescopique.
3. Retournez la buse de sol. Tirez le curseur (1) et retirez la brosse cylindrique (2).
4. Enlevez les poils et les saletés de la brosse, utilisez éventuellement, avec précaution, une pince ou des ciseaux. En cas d'encrassement tenace, nettoyez la brosse sous l'eau courante.
5. Remettez la brosse cylindrique dans la buse de sol et verrouillez le curseur (1).

Résolution des pannes

Résolution des pannes par l'utilisateur

Pour éviter tout problème, il est important de vider le bac à poussière à temps et, à cette occasion, de contrôler et de nettoyer le tamis filtrant et le filtre à lamelles.

Problème	Cause possible	Solution
L'appareil ne s'allume pas.	La batterie est complètement vide.	Chargez la batterie, ► chapitre « <i>Charger la batterie</i> »
L'appareil ne charge pas.	Le bloc de raccordement n'est pas correctement branché.	Vérifiez que la fiche du bloc d'alimentation et l'adaptateur du bloc d'alimentation sont correctement insérés dans leurs prises, ► chapitre « <i>Charger la batterie</i> ».
	Aucun bloc d'alimentation d'origine utilisé.	Vérifiez que le bloc d'alimentation correct est utilisé ► Chapitre « <i>Caractéristiques techniques</i> ».
L'appareil n'absorbe pratiquement pas la saleté.	Le bac à poussière est plein.	Videz le bac à poussière, ► chapitre « <i>Vider le bac à poussière</i> ».
	Le bac à poussière et le filtre sont sales.	Nettoyez le bac à poussière et le filtre, ► chapitre « <i>Nettoyer le bac à poussière et le filtre</i> ».
	Les tuyaux et les accessoires sont bouchés.	Contrôlez l'ouverture du tuyau d'aspiration de l'appareil ainsi que les ouvertures des accessoires et nettoyez-les si nécessaire.
La durée de fonctionnement est de plus en plus courte.	La brosse cylindrique est encrassée.	Nettoyez la brosse cylindrique, ► Chapitre « <i>Nettoyer la brosse cylindrique</i> ».

La brosse tourne lentement ou de façon irrégulière.	La brosse est sale ou bloquée.	Nettoyez la brosse cylindrique, ► Chapitre « <i>Nettoyer la brosse cylindrique</i> ».
La brosse cylindrique et la LED de la brosse combinée s'éteignent automatiquement.	Il s'agit d'une fonction de sécurité qui empêche un défaut de la buse lorsque la brosse est coincée. Soit la brosse est sale, soit un objet s'est coincé dans la brosse, par exemple lors de l'aspiration d'un tapis surélevé.	Pour annuler l'arrêt, éteignez l'aspirateur, retirez la buse du tube télescopique ou de l'aspirateur à main, nettoyez la brosse et retirez tout objet bloquant la brosse, ► chapitre « <i>Nettoyer la brosse cylindrique</i> ». Après une nouvelle mise en marche, la brosse cylindrique et la LED fonctionnent à nouveau comme d'habitude.

Ligne d'assistance

Si le tableau ne vous permet pas de résoudre le problème, appelez notre **ligne d'assistance technique** (voir les coordonnées dans le carnet de garantie).

Numéro de référence	Description
3520-048	Filtre à lamelles (HEPA)
3470-048	Tamis filtrant cpl.
3453-048	Filtre en mousse (filtre non tissé)
3452-048	Bac à poussière (HV 7178)
1736-048	Bac à poussière (HV 007192 / HV 007194)
3449-048	Support mural
3431-048	Bloc d'alimentation
3450-048	Tube télescopique (HV 7178)
1737-048	Tube télescopique (HV 007192 / HV 007194)
3360-048	Suceur pour aspirateur (HV 7178)
7769-048	Suceur pour aspirateur (HV 007192 / HV 007194)
3320-048	Brosse cylindrique pour brosse combinée
3422-048	Buse à fentes + buse pour meubles 2 en 1 (HV 7178)
7785-048	Buse à fentes + buse pour meubles 2 en 1 (HV 007192 / HV 007194)

Mettez l'appareil au rebut avec la batterie

Mise au rebut séparée de l'appareil et de la batterie



Les appareils et batteries sur lesquels figurent ce symbole ne doivent pas être jetés avec les ordures ménagères. Ces appareils et batteries contiennent des matières premières précieuses, susceptibles d'être recyclées. Une mise au rebut conforme permet de contribuer à la protection de l'environnement et de la santé d'autrui. Mettez l'appareil avec la batterie au rebut dans les points de collecte appropriés en vue de leur élimination.

Draadloze accustofzuiger

Geachte klant,

Voordat het apparaat gebruikt wordt, de volgende instructies goed doorlezen en deze handleiding bewaren voor toekomstige raadpleging. Het apparaat mag alleen gebruikt worden door personen die bekend zijn met de onderstaande instructies.

Veiligheidsaanwijzingen

Bepaalde groepen personen

- Dit apparaat mag worden gebruikt door kinderen vanaf 8 jaar en door personen met verminderde lichamelijke, zintuiglijke of geestelijke vermogens of gebrek aan ervaring en/of kennis, mits ze onder toezicht staan of de instructies hebben ontvangen en de gevaren en veiligheidsvoorschriften volledig begrijpen.
- Kinderen mogen niet met het apparaat spelen of op het apparaat gaan zitten of staan.
- Reiniging en gebruiksonderhoud mogen niet door kinderen zonder toezicht worden uitgevoerd.
- Kinderen jonger dan 8 jaar mogen niet in de buurt van het apparaat en de voeding komen.
- Verpakkingsmateriaal mag niet gebruikt worden om mee te spelen. Er bestaat verstikkingsgevaar.

Apparaat veilig aansluiten

Het apparaat wordt opgeladen met elektrische stroom. Daarbij bestaat in principe gevaar voor een elektrische schok.

Daarom:

- Controleer het apparaat en de voeding voor gebruik op eventuele beschadigingen. Gebruik nooit een defect apparaat of een apparaat met een defecte voeding.
- Voeding alleen op stopcontacten aansluiten die overeenkomen met de gegevens op het typeplaatje van de voeding.
- Om gevaar te vermijden en om te voldoen aan veiligheidsvoorschriften, mogen reparaties aan het apparaat en de voedingsunit alleen door onze klantenservice worden uitgevoerd. Neem daarom in geval van reparatie telefonisch of per e-mail contact op met onze klantenservice (zie de service-adressen in het afzonderlijke garantieboekje of op www.severin.de).
- Apparaat of voeding niet in water of andere vloeistoffen dompelen en niet met vloeistoffen behandelen. Apparaat en voeding beschermen tegen regen en vocht. Apparaat en voeding niet gebruiken in de buitenlucht of ruimtes met hoge luchtvochtigheid.
- Apparaat en voeding niet met natte handen aanraken. Bij het uittrekken van de

voeding uit het stopcontact altijd direct aan de voeding trekken.

- Erop letten dat de kabel van de voeding niet geknikt of ingeklemd raakt, dat er niet overheen wordt gereden en dat deze niet met hittebronnen, vocht of scherpe randen in aanraking komt. Erop letten dat de kabel van de voeding niet voor struikelgevaar zorgt.
- Voor het reinigen of onderhouden van het apparaat en voor het wisselen van toebehoren het apparaat uitschakelen en ervoor zorgen dat de voeding niet aangesloten is.
- Trek de stekker van de voeding uit het stopcontact zodra het opladen is voltooid.

Veiligheid bij de omgang met accu's

- Bij verkeerde omgang met accu's bestaat er letsel- en explosiegevaar.
- **WAARSCHUWING!** Voor het laden van de accu uitsluitend de meegeleverde netvoeding gebruiken (zie Technische gegevens). De accu in geen geval met een andere voedingsunit laden. Gebruik op dezelfde wijze de meegeleverde voedingsunit uitsluitend voor het laden van de accu.
- Dit apparaat bevat een accu die niet kan worden vervangen.
-  Het apparaat met accu na gebruik onmiddellijk wegbrengen naar een geschikt inzamelpunt bij u in de buurt en zo zorgen voor een veilige en milieuvriendelijke verwijdering. Accu's nooit samen met het huisvuil afvoeren.
- Apparaten met een accu nooit beschadigen, aan hoge temperaturen blootstellen of in het vuur werpen.
- Bij ondeskundig gebruik kan ontvlambare vloeistof of stoom uit de accu van het apparaat lekken. Gebruik het apparaat en de accu niet langer als ze beschadigd zijn of als er zelfs vloeistof/stoom uitkomt.
 - Als er dampen vrijkomen, adem dan geen dampen in en zorg voor een goede ventilatie.
 - Indien vloeistof naar buiten is gekomen, contact met de vloeistof vermijden.
 - Indien er contact is geweest met de vloeistof, deze direct met veel water afspoelen. Bij nawerkingen (welke dan ook) een arts raadplegen.

Roterende borstelwals

- Het apparaat heeft een aangedreven borstelwals in het vloer-mondstuk. Deze kan letsels veroorzaken. Let daarom op het volgende:
- Zorg ervoor dat het apparaat voor u het gaat reinigen of onderhouden uitgeschakeld is en niet wordt opgeladen.
- **WAARSCHUWING!** Let erop dat er nooit lichaamsdelen onder de borstelwals terecht kunnen komen.
- Niet in de buurt van kabels, leidingen en lange franjes zuigen. Enerzijds bestaat het

gevaar dat de kabelisolatie beschadigd raakt. Anderzijds kunnen deze voorwerpen in de borstelwals verstrikt raken en het apparaat zo beschadigen.

Led-verlichting

- Op het vloermondstuk zijn leds ingebouwd, die de werkzone voor het vloermondstuk verlichten.
- Tijdens het bedrijf niet in de leds kijken.
- De leds kunnen niet worden vervangen.

Gebruik volgens de voorschriften

- Het apparaat mag alleen voor huishoudelijke toepassingen worden gebruikt.
- Het apparaat mag uitsluitend worden gebruikt voor het reinigen op vlakke, normaal vervuilde oppervlakken, laagpolige tapijten of bekledingen die zonder dat er schade wordt veroorzaakt bestand zijn tegen de belastingen van de roterende borstel.
- Het apparaat mag alleen worden gebruikt met de bijbehorende accessoires.
- Controleer het apparaat en de bijbehorende onderdelen voor gebruik op beschadigingen en gebruik het alleen in perfecte staat.
- Elk ander gebruik geldt als verkeerd gebruik en is verboden.

Om letsel, brand en schade te voorkomen, mag het apparaat niet worden gebruikt voor het zuigen van:

- Mensen, dieren of platen. Het apparaat steeds verwijderd houden van alle lichaamsdelen, de haren en van kledingstukken (bijv. veters). Niet zuigen in de buurt van het hoofd.
- Gloeiende, brandende of smeulende deeltjes (zoals as, kolen, houtskool, sigaretten, lucifers).
- Explosieve of licht ontvlambare stoffen of toner.
- Water en andere vloeistoffen, bijv. vochtige tapijtreinigers.
- Puntige voorwerpen zoals glassplinters, spijkers of puin.
- Fijnstof zoals gips, cement, fijn boorstof, poeder.

Verboden is bovendien:

- Zelfstandig ombouwen of repareren van het apparaat of de voeding.
- Insteken van voorwerpen in openingen van het apparaat. Hiervan uitgezonderd zijn de daarvoor bedoelde accessoires.
- Gebruik, opslag of opladen in de buitenlucht.
- Bewaren of opladen terwijl het apparaat en de accu worden blootgesteld aan hitte of direct zonlicht.
- Afdekken van de ventilatieopeningen van het apparaat. De ventilatiegleuven vrij houden van pluis, haren en dergelijke.

- Gebruik van het apparaat zonder aangebracht filter.
- Reinigen met alcohol, reinigingsoplossingen en bijtende stoffen.

CE-markering

Het apparaat voldoet aan de EU-richtlijnen die bindend zijn voor CE-markering.

Opbouw van het apparaat / Apparaat monteren

Opbouw apparaat en leveromvang

1. Basisapparaat
2. Aansluiting voor voeding
3. Eco-/Power-modus weergave
4. Accuniveau-weergave
5. Aan-/uittoets 
6. MODUS-toets 
7. Vergrendelknoppen voor opzetstukken of telescoopbuis
8. Telescoopbuis
9. Vloerzuigmond met borstelrol
10. LED's
11. Wandhouder
12. Meubelzuigmondstuk 2in1
13. Vergrendelknop voor de lengte-instelling van de telescoopbuis
14. Toets voor het afnemen van het stofreservoir
15. Toets voor het openen van het deksel van het stofreservoir
16. Stofreservoir met filterzeef

Niet afgebeeld:

17. Netvoeding

Muurbeugel bevestigen

De muurbeugel dient voor het ophangen van het basisapparaat.

Gevaar voor elektrische schokken! Zorg ervoor dat er geen stroomkabels lopen op de boorplaats voor de bevestiging van de wandhouder!

1. Om de muurbeugel te bevestigen, kiest u een glad oppervlak in de buurt van een stopcontact.
2. Zorg ervoor dat er op de boorplaats geen stroomkabels, waterleidingen enz. in de muur lopen.
3. Druk de muurbeugel op elke gewenste hoogte tegen het oppervlak aan.
4. Bevestig de muurbeugel aan de muur met behulp van de schroeven.
5. Plaats het apparaat op de muurbeugel.

Apparaat monteren

Verwijder alle verpakkingsresten van het apparaat en monteer de afzonderlijke onderdelen:

1. Monteer indien nodig de stofreservoir met de filterzeef (zie ook hoofdstuk "Stofreservoir en filter reinigen").
2. Steek de telescoopbuis op het apparaat.
3. Steek, afhankelijk van de toepassing, het vloermondstuk of het meubelzuigmondstuk 2in1 op de telescoopbuis of steek het accessoires rechtstreeks op het apparaat.

Accu laden

Het is het beste om de accu voor elk gebruik te laden, vooral als deze lange tijd niet is gebruikt.

Laad en gebruik de accu alleen op kamertemperatuur.

Dit verlengt de levensduur van de accu en zorgt voor de langst mogelijke reinigingscyclus.

1. Zorg er voor dat het apparaat uitgeschakeld is.
2. Verwijder de beschermkap over de aansluiting van het apparaat.
3. Steek de stekker van de meegeleverde netvoedingsadapter in de aansluiting op het apparaat.
4. Sluit de meegeleverde netvoeding aan op een contactdoos.

- Het laadproces bij een lege accu ca. 5 uur.
 - Bij het opladen op het apparaat wordt het accuniveau weergegeven op de indicator voor het accuniveau-indicator van het apparaat. Het display schakelt 30 min na het einde van het laadproces uit.
5. De netvoeding uit de contactdoos trekken.
 6. Trek de stekker van de netvoedingsadapter uit de aansluiting op het apparaat.

Met een volledig opgeladen batterij is de gebruiksduur ca. 20 minuten (in power-modus) of ca. 35 minuten (in eco-modus).

TIP: Als het apparaat zelden wordt gebruikt, mag de voeding niet permanent worden aangesloten, maar moet deze ongeveer elke 6 maanden worden opgeladen. Dit verlengt de levensduur van de accu.

Het apparaat bedienen





Vloermondstuk of meubelzuigmondstuk 2in1 selecteren

Vloermondstuk met telescoopbuis : voor harde vloeren en tapijten

Meubelmondstuk 2in1 : voor het stofzuigen van bijvoorbeeld bekleding of meubels
De opzetborstel worden ingetrokken om bijvoorbeeld om kruimels op te zuigen.
Druk hiervoor op de vergrendelknop op de borstel en schuif deze terug.

- Selecteer het gewenste opzetstuk en steek het op het gemonteerde apparaat totdat het hoorbaar vastklikt.
- De telescoopbuis op de gewenste lengte instellen.
- Alle opzetstukken kunnen ook zonder telescoopbuis worden gebruikt om bijvoorbeeld meubels te zuigen. Zorg er bij gebruik van het vloermondstuk voor dat het materiaal bestand is tegen de belasting door de borstelwals.
- Om de opzetstukken en de telescoopbuis te verwijderen, drukt u op de betreffende vergrendelknop en trekt u het opzetstuk eraf.

Zuigen

1. Plaats het gewenste opzetstuk en eventueel de telescoopbuis. Stel de telescoopbuis in op de gewenste lengte.
2. Druk op de toets  op de handgreep van het apparaat om het apparaat in te schakelen.
3. Druk op de **MODUS**-toets  op de handgreep van het apparaat om tussen de Eco-modus (weergave: MIN ) en Power-modus (weergave: MAX ) te schakelen.
4. Vloeren, enz. stofzuigen.
5. Druk op de toets  om het apparaat uit te schakelen.
6. Stofreservoir ledigen en reinigen (zie hoofdstuk "Onderhoud van het apparaat").

Eco-/Power-modus

In de Eco-modus wordt op normaal vermogen gezogen. De handzuiger verbruikt minder energie, en de bedrijfsduur van de accu neemt toe.

De Power-modus is geschikt voor stofzuigen bij sterke vervuiling.

Het apparaat opbergen

Het apparaat kan naar keuze aan de muurbeugel of liggend worden opgeborgen. Het mag niet staand worden neergezet om omvallen te voorkomen. Een omvallend apparaat kan leiden tot letsels of schade aan het apparaat.

Bescherm het apparaat tegen hitte en direct zonlicht.

- Bewaar het apparaat koel en droog bij kamertemperatuur. Bescherm het apparaat altijd tegen luchtvochtigheid en te lage of te hoge temperaturen. De accu van het apparaat mag niet worden blootgesteld aan direct zonlicht (bijvoorbeeld in een geparkeerde auto).
- Bewaar het apparaat alleen volledig opgeladen en laad het elke 6 maanden op als het gedurende langere tijd niet wordt gebruikt.

Onderhoud van het apparaat

Stofreservoir ledigen

- Het stofreservoir kan slechts een beperkte hoeveelheid vuil opnemen.
- Ledig daarom het stofreservoir best na elk reinigingsproces en van zodra de zuigkracht duidelijk afneemt.

1. Zorg ervoor dat het apparaat is uitgeschakeld en niet wordt opgeladen.
2. Verwijder telescoopbuis of bevestigd opzetstuk.
3. Houd het apparaat met het stofreservoir naar beneden boven een vuilnisbak.
4. Druk op de toets aan de voorkant van de stofreservoir. De klep gaat open en de inhoud van de stofreservoir kan worden geleegd.
5. Druk de klep vast en sluit deze.

Basisapparaat reinigen

Gevaar voor elektrische schokken! Houd het apparaat nooit onder stromend water of dompel het nooit onder in vloeistoffen!

- Reinig de ventilatieopeningen op de handgreep van het apparaat regelmatig met een zachte borstel.
- Veeg het basisapparaat indien nodig alleen af met een licht vochtige doek.

Stofreservoir en filter reinigen

Gevaar voor elektrische schokken! Houd het apparaat nooit onder stromend water of dompel het nooit onder in vloeistoffen!

1. Zorg ervoor dat het apparaat is uitgeschakeld en niet wordt opgeladen.
2. Stofreservoir legen (zie hoofdstuk 'Stofreservoir legen').
3. Druk op de toets boven het zuigstuk op het apparaat (1), draai het stofreservoir met de klok mee (2) en verwijder het voorzichtig (3).
4. Draai de filterzeef met de klok mee (4) en verwijder deze voorzichtig (5).
5. Draai het lamellenfilter aan de bovenkant van de filterzeef rechtsom (🔒 → 🔓) (6) en neem het eraf (7).
6. Verwijder het schuimfilter van het lamellenfilter (8).

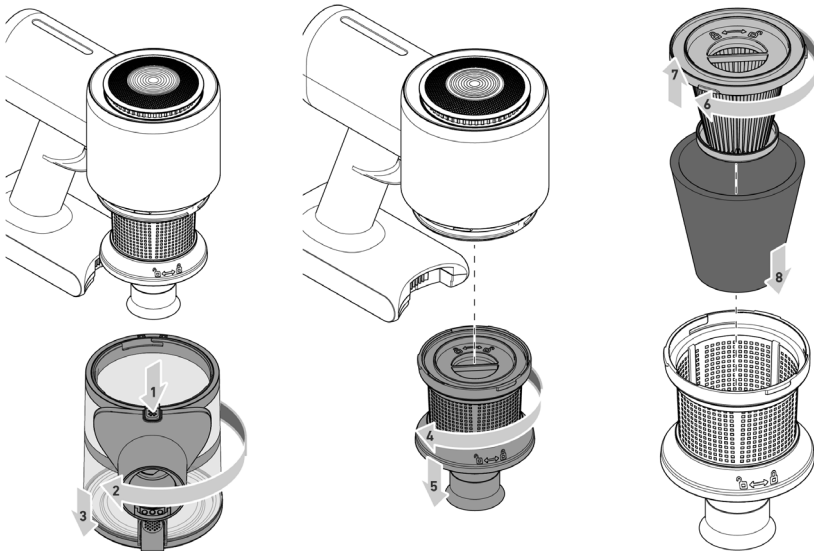

7. Klop het lamellenfilter en de filterzeef grondig uit en borstel ze eraf.
8. Borstel stofreservoir af.
9. Spoel indien nodig alle afneembare onderdelen af met water.

Instructies: Alle afneembare onderdelen mogen onder stromend, handwarm water worden gereinigd. Zorg ervoor dat alle onderdelen volledig zijn gedroogd voordat u het apparaat de volgende keer gebruikt. De droogtijd van de

filters is ongeveer 24 uur.

10. Plaats na volledige droging van de afzonderlijke onderdelen het lamellenfilter met schuimfilter op de filterzeef en vergrendel het linksom (🔒→🔓).
11. Plaats de filterzeef op de sokkel van het apparaat en draai deze tegen de klok in totdat de filterzeef hoorbaar vastklikt.
12. Plaats de stofreservoir en draai deze linksom totdat de stofreservoir hoorbaar vastklikt.

Wij adviseren om het lamellenfilter om de zes maanden te vervangen om hygiënische redenen. (zie 'Reserveonderdelen en accessoires')

Borstelrol reinigen

Door vervuiling kan de borstelrol mogelijk niet meer vrij draaien. De borstelrol regelmatig reinigen.

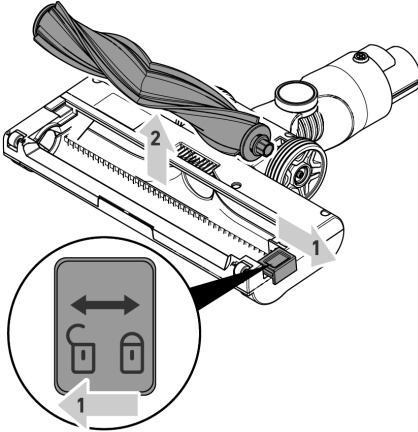

1. Zorg ervoor dat het apparaat is uitgeschakeld en niet wordt opgeladen.
2. Trek het vloermondstuk van de telescoopbuis.
3. Vloermondstuk omdraaien. Aan de schuifknop (↔) trekken (1) en neem de borstelwals eruit (2).
4. Verwijder haren en vuil van de borstel, gebruik indien nodig voorzichtig een pincet of een schaar. Bij hardnekkige vervuiling de borstelwals onder stromend water reinigen.
5. Plaats de borstelwals terug in het vloermondstuk en vergrendel de schuifknop (↔).

Problemen oplossen

Problemen zelf oplossen

Om problemen te voorkomen, is het belangrijk om het stofreservoir op tijd te legen en bij deze gelegenheid het filterscherm en het lamellenfilter te controleren en schoon te maken.

Probleem	Mogelijke oorzaak	Oplossing
Het apparaat kan niet ingeschakeld worden.	De accu is volledig leeg.	Accu laden, ► hoofdstuk 'Accu laden'
Het apparaat kan niet worden opgeladen.	De netvoeding is niet correct ingeplugd.	Controleer of de voedingsstekker en de voedingsadapter correct in hun bussen zitten, ► hoofdstuk "Accu opladen".
	Geen originele voeding gebruikt.	Controleren of de juiste voeding wordt gebruikt ► hoofdstuk "Technische gegevens".

Het apparaat neemt nauwelijks vuil op.	Stofreservoir is vol.	Stofreservoir legen, ► hoofdstuk "Stofreservoir legen".
	Stofreservoir en filter vuil.	Stofreservoir en filter reinigen, ► hoofdstuk "Stofreservoir en filter reinigen".
	Buizen en hulpstukken zijn verstopt.	Opening van de zuigbuis op het apparaat en openingen van de hulpstukken controleren en indien nodig reinigen.
De bedrijfsduur wordt steeds korter.	Borstelrol vuil.	Borstelwals reinigen, ► hoofdstuk "Borstelwals reinigen".
De borstelrol draait traag of onregelmatig.	Borstelwals is vuil of geblokkeerd.	Borstelwals reinigen, ► hoofdstuk "Borstelwals reinigen".
Borstelwals en LED op vloermondstuk schakelen zichzelf uit.	Dit is een veiligheidsfunctie die een defect aan de zuigmond voorkomt als de borstelrol vastloopt. Of de borstelwals is vuil of er zit iets klem in de borstelwals, bijvoorbeeld bij het afzuigen van een hoogpolig tapijt.	Om de uitschakeling ongedaan te maken, schakelt u de stofzuiger uit, verwijdt u het mondstuk van de telescoopbuis of de handstofzuiger, reinigt u de borstelwals en verwijdt u eventuele voorwerpen die de borstelwals blokkeren, ► hoofdstuk "Borstelwals reinigen". Na opnieuw inschakelen functioneren de borstelwals en LED weer zoals gewoonlijk.

Service-hotline

Als u het probleem niet kunt oplossen met behulp van de tabel, bel dan onze **Service-hotline** op (zie contactgegevens in het afzonderlijk garantieboekje).

Artikelnummer	Beschrijving
3520-048	Lamellenfilter (HEPA)
3470-048	Filterzeef compleet.
3453-048	Schuimfilter (vliesfilter)
3452-048	Stofreservoir compleet. (HV 7178)
1736-048	Stofreservoir compleet. (HV 007192 / HV 007194)
3449-048	Wandhouder
3431-048	Netvoeding
3450-048	Telescoopbuis (HV 7178)
1737-048	Telescoopbuis (HV 007192 / HV 007194)
3360-048	Vloermondstuk (HV 7178)
7769-048	Vloermondstuk (HV 007192 / HV 007194)
3320-048	Borstelrol voor vloermondstuk
3422-048	Spletenmondstuk + meubelmondstuk 2in1 (HV 7178)
7785-048	Spletenmondstuk + meubelmondstuk 2in1 (HV 007192 / HV 007194)

Afvoeren van het apparaat met de accu

Het apparaat en de accu apart verwijderen

 Apparaten en accu's, die met dit symbool zijn gemarkeerd, moeten gescheiden van het huisvuil worden verwijderd. De apparaten en de accu's bevatten waardevolle grondstoffen die gerecycleerd kunnen worden. Een correcte verwijdering beschermt het milieu en de gezondheid van de mensen om u heen. Geef apparaten met een accu afzonderlijk af bij de juiste inzamelpunten voor verwijdering.

Aspirador sin cable

Estimado Cliente,

Antes de utilizar el aparato, lea atentamente estas instrucciones y conserve este manual para cualquier consulta posterior. El aparato solo debe ser utilizado por quienes se hayan familiarizado con estas instrucciones.

Indicaciones de seguridad

Grupos de personas específicos

- Este aparato podrá ser utilizado por niños mayores de 8 años o por personas con facultades físicas, sensoriales o mentales reducidas, o sin experiencia o conocimiento, siempre que sean supervisados o hayan recibido instrucciones sobre el uso del aparato de manera segura y que hayan entendido los peligros que conlleva.
- Los niños no deben jugar con el aparato ni colocarse o sentarse encima.
- La limpieza y el mantenimiento no deben ser realizados por niños sin supervisión.
- Los niños menores de 8 años deben mantenerse alejados del aparato y de la fuente de alimentación.
- El material de embalaje no puede ser usado como un juguete. Existe riesgo de asfixia.

Conexión segura del aparato

El aparato se carga con corriente eléctrica, por lo que existe riesgo de electrocución. Por ello:

- Verifique que el aparato y la fuente de alimentación no presenten daños antes de usarlos. Nunca utilice un aparato defectuoso o con una fuente de alimentación defectuosa.
- Conecte la fuente de alimentación solo a tomas de corriente que se correspondan con los datos indicados en la placa de características de la fuente de alimentación.
- Para evitar riesgos y cumplir con las normas de seguridad, las reparaciones del aparato y de la fuente de alimentación solo las puede realizar nuestro servicio de atención al cliente. Por lo tanto, en caso de reparación, póngase en contacto con nuestro servicio de atención al cliente por teléfono o correo electrónico (consulte las direcciones de asistencia técnica incluidas en la garantía o en www.severin.de).
- No sumerja el aparato ni la fuente de alimentación en agua ni ningún otro líquido ni lo trate con líquido alguno. Mantenga el aparato y la fuente de alimentación alejados de la lluvia y la humedad. No ponga en funcionamiento el aparato ni la fuente de alimentación al aire libre o en espacios con una elevada humedad ambiental.

- No toque el aparato ni la fuente de alimentación con las manos mojadas. Para sacar la fuente de alimentación de la toma de corriente, tire siempre directamente de la fuente de alimentación.
- Asegúrese de que el cable de la fuente de alimentación no esté doblado, aprisionado ni pase nada por encima de él, tampoco debe entrar en contacto con fuentes de calor, humedad o bordes afilados. Asegúrese de que el cable de la fuente de alimentación no pueda causar tropiezos.
- Antes de limpiar o realizar el mantenimiento del aparato, así como antes de cambiar los accesorios, se debe apagar el aparato y asegurarse de que la fuente de alimentación no está conectada.
- Desconecte la fuente de alimentación de la toma de corriente una vez finalizada la carga.

Seguridad al manipular baterías

- En caso de uso incorrecto de las baterías, existe peligro de lesiones y explosión.
- ¡ADVERTENCIA! Cargue la batería únicamente con la fuente de alimentación incluida (consulte los Datos técnicos). No cargue la batería con otra fuente de alimentación bajo ningún concepto. A su vez, utilice la fuente de alimentación suministrada únicamente para cargar la batería.
- Este dispositivo contiene una batería que no se puede sustituir.
-  Una vez finalizada su vida útil, lleve inmediatamente el aparato con la batería a un punto de recogida cercano adecuado y elimínelo de forma segura y respetuosa con el medio ambiente. Nunca deseche las baterías con los residuos domésticos.
- No dañe nunca aparatos con batería, no los exponga a temperaturas elevadas ni los arroje al fuego.
- Puede salir líquido inflamable o vapor de la batería si se manipula de forma incorrecta. Deje de utilizar el aparato y la batería si están dañados o si hay fugas de líquido/vapor.
 - En caso de fugas de vapores, procure no inhalarlos y asegure una buena ventilación.
 - Si se ha salido algún líquido, evite el contacto con él.
 - En caso de que se haya producido contacto con el líquido, enjuáguese de inmediato con abundante agua. Si aparece algún síntoma como consecuencia (no importa de qué tipo sea), acuda a un médico.

Cepillo cilíndrico giratorio

- El aparato tiene un rodillo de cepillado accionado en la boquilla para suelo. Este cepillo puede ocasionar lesiones. Por tanto, tenga en cuenta lo siguiente:
- Antes de la limpieza o el mantenimiento, asegúrese de que el aparato está desconectado y no está cargado.
- ¡ADVERTENCIA! Asegúrese de que ninguna parte del cuerpo pueda quedar en ningún momento debajo del cepillo cilíndrico.
- No aspire cerca de cables, conductos ni flecos largos. Por una parte existe el peligro de que el aislamiento del cable resulte dañado. Por otra parte, esos objetos pueden quedar atrapados en el cepillo cilíndrico y dañar el aparato.

Iluminación LED

- La boquilla del suelo lleva instalados unos LED que iluminan el área de trabajo delante de la boquilla de suelo.
- No mire los LED durante el funcionamiento.
- Los LED no se pueden sustituir.

Uso previsto

- El aparato debe utilizarse únicamente en el ámbito doméstico.
- El aparato solo debe utilizarse para la limpieza de superficies planas, con una suciedad normal, alfombras de pelo corto o tapicería que resistan la fuerza de los cepillos giratorios cuando se usa la boquilla para suelo sin dañarse.
- El aparato solo se puede utilizar con sus accesorios correspondientes.
- Antes de utilizarlo, compruebe que tanto el aparato como sus componentes no presentan daños y utilícelo solo en perfecto estado.
- Cualquier otro uso se considera no adecuado y está prohibido.

Para prevenir lesiones, quemaduras o daños, el aparato no debe utilizarse para aspirar:

- Personas, animales o plantas. Mantenga siempre el aparato alejado de todas las partes del cuerpo, el pelo y la ropa (por ejemplo, los cordones de los zapatos). No aspire cerca de la cabeza.
- Partículas al rojo vivo, incandescentes o ardiendo (como por ejemplo, cenizas, carbón, brasas, cigarrillos o cerillas).
- Materiales explosivos o fácilmente inflamables o tóner.
- Agua y otros líquidos, por ejemplo productos para la limpieza de moquetas en húmedo.
- Objetos afilados como esquirlas de vidrio, clavos o escombros.
- Polvo fino como yeso, cemento, polvo de taladro muy fino, polvo.

También está prohibido:

- Cambiar la estructura o reparar el aparato o la fuente de alimentación por cuenta propia.
- Introducir objetos en las aberturas del aparato, exceptuando los accesorios previstos para ello.
- El uso, la conservación o la carga al aire libre.
- El almacenamiento o la carga con el aparato y la batería expuestos al calor o a la luz solar directa.
- Cubra las ranuras de ventilación del aparato. Mantenga las ranuras de ventilación libres de pelusas, pelos y suciedad similar.
- Uso del aparato sin el filtro instalado.
- La limpieza con alcohol, soluciones limpiadoras y sustancias corrosivas.

Marca CE

El dispositivo cumple con las directivas de la UE que son vinculantes a la marca CE.

Configuración del aparato / Montaje del aparato

Configuración del aparato y material incluido

1. Base de la unidad
2. Toma para la conexión de la fuente de alimentación
3. Indicador de modo Eco/Power
4. Indicador del estado de la batería
5. Botón de encendido/apagado (⏻)
6. Botón MODE (⌚)
7. Botón de bloqueo para accesorios o tubo telescópico
8. Tubo telescópico
9. Boquilla para suelo con cepillo cilíndrico
10. LEDs
11. Soporte de pared
12. Boquilla para muebles 2 en 1
13. Botón de bloqueo para ajustar la longitud del tubo telescópico
14. Botón para extraer el depósito de polvo
15. Botón para la apertura de la tapa del depósito de polvo
16. Depósito de polvo con filtro de malla

Sin ilustración:

17. Fuente de alimentación

Colocar el soporte de pared

El soporte de pared se utiliza para colgar el aparato básico.

¡Riesgo de descarga eléctrica! Asegúrese de que no haya cables eléctricos en el punto de perforación para fijar el soporte de pared.

1. Para colocar el soporte de pared, seleccione una superficie lisa cerca de una toma de corriente.
2. Asegúrese de que no pasen cables eléctricos, tuberías de agua, etc. por el punto de perforación en la pared.
3. Presione el soporte de pared contra la superficie a la altura que desee.
4. Fije el soporte de pared a la pared con la ayuda de los tornillos.
5. Coloque el aparato en el soporte de pared.

Montaje del aparato

Retire todos los residuos de embalaje del dispositivo y monte las piezas individuales:

1. Si es necesario, monte el depósito de polvo con el filtro de malla insertado (consulte también el capítulo «*Limpieza del depósito de polvo y del filtro*»).
2. Coloque el tubo telescópico en el aparato.
3. Dependiendo del uso, coloque la boquilla para suelo o la boquilla para muebles 2 en 1 en el tubo telescópico o coloque el accesorio directamente en el aparato.

Carga del acumulador

Lo ideal es cargar el acumulador antes de cada uso, en especial si hace tiempo que no se ha usado.

Cargue y utilice la batería solo a temperatura ambiente.

Esto prolonga la vida útil del acumulador y se obtienen ciclos de limpieza más largos.

1. Asegúrese de que el aparato está desconectado.
2. Suelte la tapa protectora sobre el conector del aparato.
3. Inserte el enchufe de la fuente de alimentación suministrada en el conector del aparato.
4. Conecte la fuente de alimentación incluida, en la toma de corriente.
 - El proceso de carga dura aprox. 5 horas, si el acumulador está vacío.
 - Cuando se está cargando el aparato, el nivel de la batería se muestra en el indicador de nivel de batería. La pantalla se apaga 30 minutos después de finalizar la carga.
5. Desenchufe la fuente de alimentación de la toma de corriente.
6. Saque el enchufe de la fuente de alimentación del conector del aparato.

Con el acumulador cargado por completo, el tiempo de funcionamiento es de aprox. 20 minutos (en modo Power) o aprox. 35 minutos (en modo Eco).

CONSEJO: Si el aparato se utiliza con muy poca frecuencia, la fuente de alimentación no debe permanecer conectada de forma permanente, sino que debe cargarse aproximadamente cada 6 meses. Esto prolonga la vida útil de la batería.

Uso del aparato

Seleccionar boquilla para suelo o boquilla para muebles 2 en 1





Boquilla para suelo con tubo telescópico : para suelos duros y alfombras

Boquilla para muebles 2 en 1 : para aspirar, por ejemplo, tapicerías o muebles

El cepillo puede retraerse y aspirar, por ejemplo, migas. Para hacerlo, pulse el botón de bloqueo del cepillo y empújelo hacia atrás.

- Seleccione el accesorio deseado y colóquelo en el aparato montado hasta que encaje en su lugar de forma audible.
- Ajuste el tubo telescópico a la longitud deseada.
- Todos los accesorios también se pueden utilizar sin tubo telescópico, por ejemplo, para aspirar muebles. Al utilizar la boquilla para suelo, asegúrese de que el la superficie resista sin dañarse la tensión del rodillo.
- Para retirar los accesorios y el tubo telescópico, pulse el botón de bloqueo correspondiente y retire el accesorio.

Aspirar

1. Coloque el accesorio deseado y, si es necesario, el tubo telescópico. Ajuste el tubo telescópico a la longitud deseada.
2. Pulse el botón  en la empuñadura del aparato para encenderlo.
3. Pulse el botón **MODE**  en la empuñadura del aparato para cambiar entre el modo Eco (indicador: MIN ) y modo Power (indicador: MAX )
4. Aspirar el suelo, etc.
5. Pulse el botón  para apagar el aparato.
6. Vacíe el depósito de polvo y límpielo (vea el Capítulo «*Mantenimiento del aparato*»).

Modo Eco/Power

En el modo Eco se aspira con potencia normal. El aspirador manual consume menos energía y el tiempo de funcionamiento de la batería se prolonga.

El modo Power es adecuado para aspirar en cuando hay mucha suciedad.

Almacenamiento del aparato

El aparato se puede guardar en el soporte de pared o tumbado. No debe colocarse de pie para evitar que se caiga. Si el aparato se cae, puede dañarse o causar lesiones.

Proteja el aparato del calor y de la luz solar directa.

- **Guarde el aparato en un lugar fresco y seco a temperatura ambiente. Proteja siempre el aparato de la humedad y de temperaturas demasiado bajas o altas. La batería del aparato no debe estar expuesta a la luz solar directa (por ejemplo, en un coche aparcado).**
- **Guarde el aparato únicamente completamente cargado y cárguelo cada 6 meses cuando no se utilice.**

Mantenimiento del aparato

Vacíe el depósito de polvo

- El depósito de polvo tiene una capacidad limitada para acumular suciedad.
 - Por lo tanto, es preferible vaciar el depósito de polvo después de cada proceso de limpieza y cuando la potencia de aspiración disminuya notablemente.
1. Asegúrese de que el aparato está desconectado y de que no está cargando.
 2. Retire el tubo telescópico o el accesorio colocado.
 3. Sostenga el aparato con el depósito de polvo hacia abajo sobre un cubo de basura.
 4. Pulse el botón en la parte delantera del depósito de polvo. La tapa se abre y el contenido del depósito de polvo se puede vaciar.
 5. Apriete la tapa y ciérrela.

Limpieza de la unidad básica

¡Riesgo de descarga eléctrica! ¡No coloque nunca el aparato bajo el agua corriente ni lo sumerja en líquidos!

- Limpie regularmente los orificios de ventilación de la empuñadura del aparato con un cepillo suave.
- Si es necesario limpiar la unidad básica hágalo solo con un paño ligeramente húmedo.

Limpiar el depósito de polvo y el filtro

¡Riesgo de descarga eléctrica! ¡No coloque nunca el aparato bajo el agua corriente ni lo sumerja en líquidos!

1. Asegúrese de que el aparato está desconectado y de que no está cargando.
2. Vaciar el depósito de polvo (consulte el capítulo «Vaciar el depósito de polvo»).
3. Pulse el botón por encima del tubo de aspiración del aparato (1), gire el depósito de polvo hacia la derecha (2) y retírelo con cuidado (3).
4. Gire el filtro de malla hacia la derecha (4) y retírelo con cuidado (5).
5. Gire hacia la derecha el filtro de láminas en la parte superior del filtro de malla (6) y quítelo (7).

6. Retire el filtro de espuma del filtro de láminas (8).

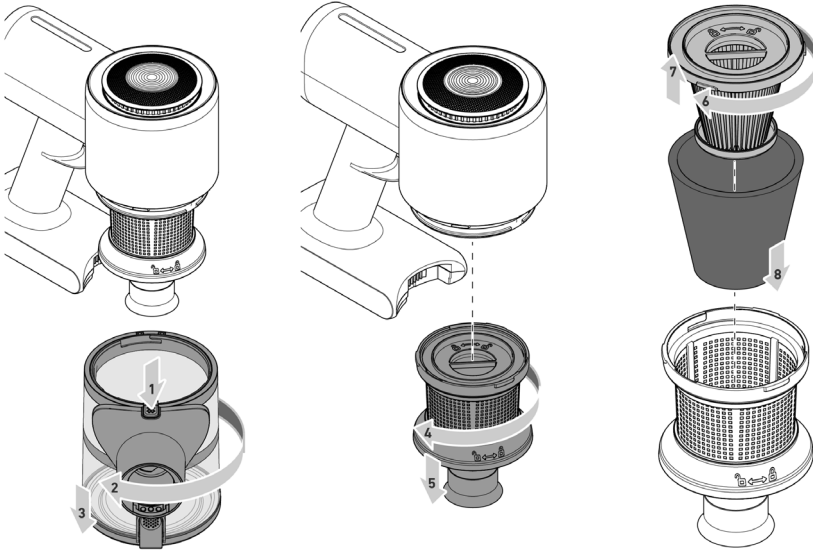

7. Golpee y cepille a fondo el filtro de láminas y el filtro de malla.

8. Cepille el depósito de polvo.

9. Si es necesario, enjuague todas las piezas extraíbles con agua.

Nota: Todas las piezas extraíbles se pueden limpiar con agua corriente tibia a mano. Asegúrese de que todas las piezas estén completamente secas antes de volver a utilizar el aparato. El tiempo de secado del filtro es de aproximadamente 24 horas.

10. Cuando se hayan secado completamente todas las piezas., coloque el filtro de láminas con filtro de espuma sobre el filtro de malla y bloquéelo girándolo hacia la izquierda (🔒 → 🔒).

11. Coloque el filtro de malla en la base del aparato y gírelo hacia la izquierda hasta que encaje en su lugar de forma audible.

12. Coloque el depósito de polvo y gírelo hacia la izquierda hasta que encaje en su lugar de forma audible.

Recomendamos sustituir el filtro de láminas cada seis meses por motivos de higiene. (ver «Piezas de repuesto y accesorios»)

Limpeza del cepillo cilíndrico

Si se ensucia el cepillo giratorio, es posible que ya no gire con libertad. Limpie el cepillo cilíndrico con regularidad.

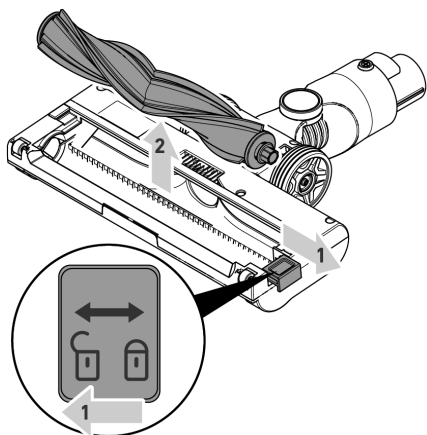

1. Asegúrese de que el aparato está desconectado y de que no está cargando.
2. Retire la boquilla para suelo del tubo telescópico.
3. Gire la boquilla para suelo. Tire de la corredera (↔) (1) y saque el cepillo cilíndrico (2).
4. Retire los pelos y la suciedad del cepillo, utilizando cuidadosamente pinzas o tijeras si es necesario. En caso de suciedad persistente, limpie el cepillo cilíndrico con agua corriente.
5. Vuelva a colocar el cepillo cilíndrico en la boquilla para suelo y bloquee la corredera (↔) (1).

Solución de problemas

Solución propia de problemas

Para evitar posibles problemas, es importante vaciar el depósito de polvo a tiempo y, al hacerlo, inspeccionar y limpiar el filtro de malla y el filtro de láminas.

Problema	Posible causa	Solución
El aparato no se enciende.	El acumulador está completamente vacío.	Cargar la batería, ► capítulo «Cargar la batería».
El aparato no se carga.	La fuente de alimentación no está bien colocada.	Compruebe si el enchufe y el adaptador de la fuente de alimentación están correctamente colocados en sus tomas, ► capítulo «Carga de la batería».
	No se ha utilizado la fuente de alimentación original.	Compruebe si se está utilizando la fuente de alimentación correcta en ► el capítulo «Datos técnicos».
El aparato apenas aspira.	El depósito de polvo está lleno.	Vacíe el depósito de polvo, ► capítulo «Vaciar el depósito de polvo».
	El depósito de polvo y el filtro están sucios.	Limpie el depósito de polvo y el filtro, ► capítulo «Limpiar el depósito de polvo y el filtro».
	Los tubos y accesorios están obstruidos.	Compruebe la abertura del tubo de aspiración en el aparato, así como las aberturas de los accesorios y límpielos si es necesario.
El tiempo de funcionamiento es cada vez menor.	El cepillo cilíndrico está sucio.	Limpie el cepillo cilíndrico, ► capítulo «Limpeza de los rodillos cilíndricos».

El cepillo cilíndrico gira lentamente o de forma irregular.	El cepillo cilíndrico está sucio o bloqueado.	Limpie el cepillo cilíndrico, ► capítulo « <i>Limpieza de los rodillos cilíndricos</i> ».
El cepillo cilíndrico y el LED de la boquilla para suelo se apagan automáticamente.	Se trata de una función de seguridad que evita un defecto en la boquilla cuando se atasca el cepillo cilíndrico. O bien el cepillo cilíndrico está sucio o algo se ha atascado en el cepillo cilíndrico, por ejemplo, al aspirar una alfombra de pelo alto.	Para solucionarlo, apague la aspiradora, retire la boquilla del tubo telescópico o de la aspiradora de mano, limpie el cepillo cilíndrico y retire cualquier objeto que lo bloquee el , ► capítulo « <i>Limpieza de los cepillos cilíndricos</i> ». Después de volver a encenderlo, el rodillo y el LED vuelven a funcionar como de costumbre.

Línea de atención telefónica

Si no puede solucionar el problema mediante lo especificado en la tabla, llame a nuestra **Línea de atención telefónica** (véanse los datos de contacto en la garantía).

Número de artículo	Descripción
3520-048	Filtro de láminas (HEPA)
3470-048	Filtro de malla compl.
3453-048	Filtro de espuma (filtro de fibra)
3452-048	Depósito de polvo, compl. (HV 7178)
1736-048	Depósito de polvo, compl. (HV 007192 / HV 007194)
3449-048	Soporte de pared
3431-048	Fuente de alimentación
3450-048	Tubo telescópico (HV 7178)
1737-048	Tubo telescópico (HV 007192 / HV 007194)
3360-048	Boquilla para suelo (HV 7178)
7769-048	Boquilla para suelo (HV 007192 / HV 007194)
3320-048	Cepillo giratorio para la boquilla de suelo
3422-048	Boquilla para juntas + boquilla para muebles 2 en 1 (HV 7178)
7785-048	Boquilla para juntas + boquilla para muebles 2 en 1 (HV 007192 / HV 007194)

Deseche el aparato con la batería

Eliminación del aparato y del acumulador por separado



Los aparatos y las baterías identificados con este símbolo deben eliminarse por separado de la basura doméstica.

Los aparatos de los acumuladores eléctricos contienen materia prima valiosa que puede reutilizarse. La eliminación correcta de residuos protege el medio ambiente y la salud de los demás. Deposite el aparato con la batería por separado en los puntos de recogida correspondientes para su eliminación.

Aspirapolvere a batteria senza fili

Gentile Cliente,

Prima di utilizzare l'apparecchio, vi raccomandiamo di leggere attentamente le seguenti istruzioni e di conservarle per farvi riferimento anche in futuro. L'apparecchio deve essere utilizzato solo da chi ha acquisito familiarità con le istruzioni seguenti.

Avvertenze di sicurezza

Determinati gruppi di persone

- Il presente apparecchio può essere usato da bambini (di almeno 8 anni di età) e da persone con ridotte capacità fisiche, sensoriali o mentali, o da persone senza particolari esperienze o conoscenze, purché siano sotto sorveglianza o siano state date loro istruzioni sull'uso dell'apparecchio e comprendano pienamente i rischi e le precauzioni di sicurezza che l'apparecchio comporta.
- I bambini non devono giocare con l'apparecchio, salirci o sedercisi sopra.
- Senza sorveglianza i bambini non possono eseguire la pulizia e la manutenzione.
- I bambini di età inferiore a 8 anni devono essere tenuti lontani dall'apparecchio e dall'alimentatore.
- Il materiale d'imballaggio non deve essere utilizzato come oggetto di gioco. Sussiste il rischio d'asfissia.

Collegamento sicuro dell'apparecchio

Poiché l'apparecchio funziona a elettricità, di norma sussiste il rischio di scossa elettrica.

Pertanto:

- Prima dell'uso, controllare che l'apparecchio e l'alimentatore non presentino eventuali danni. Non utilizzare mai un apparecchio difettoso o uno che presenta un alimentatore difettoso.
- Collegare l'alimentatore alle prese di corrente solo se i dati della targhetta identificativa corrispondono a quelli dell'alimentatore.
- Per evitare pericoli e per rispettare le norme di sicurezza, le riparazioni del dispositivo e dell'alimentatore devono essere eseguite solo dal nostro servizio clienti. Pertanto, in caso di riparazione, contattare il nostro servizio clienti telefonicamente o via e-mail (fare riferimento ai contatti dell'assistenza nel libretto di garanzia o visitare il sito www.severin.de).
- Non immergere l'apparecchio o l'alimentatore in acqua o in altri liquidi, né trattarli con liquidi. Tenere l'apparecchio e l'alimentatore lontani da pioggia e umidità. Non operare l'apparecchio e l'alimentatore all'aperto o in locali ad alto tasso di umidità dell'aria.

- Non toccare l'apparecchio e l'alimentatore con le mani bagnate. Nello scollegare l'alimentatore dalla presa di corrente, afferrare sempre direttamente l'alimentatore.
- Assicurarsi che il cavo dell'alimentatore non venga piegato, schiacciato o premuto passandoci sopra e che il cavo non vada a contatto con fonti di calore, umidità o spigoli vivi. Assicurarsi che il cavo dell'alimentatore non sia causa di inciampo.
- Prima di eseguire la pulizia o la manutenzione dell'apparecchio, nonché prima di cambiare un accessorio, spegnere l'apparecchio e assicurarsi che l'alimentatore non sia collegato.
- Staccare la spina dell'alimentatore dalla presa di corrente una volta completata la ricarica.

Sicurezza durante l'uso delle batterie ricaricabili

- L'uso errato delle batterie ricaricabili comporta il pericolo di lesioni e di esplosione.
- **AVVERTENZA!** Utilizzare solo l'alimentatore in dotazione per caricare la batteria (vedere Dati tecnici). Non caricare mai la batteria con un alimentatore diverso. Utilizzare l'alimentatore in dotazione solo per caricare la batteria.
- Questo apparecchio contiene un accumulatore che non può essere sostituito.
-  Al termine del loro ciclo di vita, dispositivo e batteria devono essere immediatamente conferiti a un relativo centro di raccolta nelle vicinanze per lo smaltimento sicuro e sostenibile. Non smaltire mai il dispositivo con la batteria dentro insieme ai rifiuti domestici.
- Non danneggiare mai l'apparecchio con l'accumulatore, non esporlo ad alte temperature o gettarlo nel fuoco.
- In caso di utilizzo improprio, dall'accumulatore dell'apparecchio possono fuoriuscire liquidi o vapori infiammabili. Non utilizzare più l'apparecchio e l'accumulatore se sono danneggiati o se fuoriescono liquidi/vapori.
 - In caso di fuoriuscita di vapori, evitare di respirarli e garantire una buona ventilazione.
 - Se è fuoriuscito del liquido, evitare il contatto con il liquido.
 - In caso di contatto con il liquido, lavare immediatamente con abbondante acqua. In presenza di conseguenze (di qualsiasi tipo) consultare un medico.

Rullo a spazzola rotante

- Il dispositivo nella bocchetta per pavimenti presenta un rullo a spazzola motorizzato. Ciò è una potenziale fonte di danni. Pertanto, osservare quanto segue:
- Prima di pulire o sottoporre a manutenzione l'apparecchio, assicurarsi che sia spento e non in carica.

- **AVVERTENZA!** Fare attenzione a non tenere mai alcuna parte del corpo sotto al rullo a spazzola.
- Non aspirare mai vicino a cavi, condutture e frange lunghe. Sussiste il rischio sia di danneggiare l'isolamento del cavo, sia che tali oggetti s'impiglino nel rullo a spazzola danneggiando l'apparecchio.

Luce a LED

- Sulla bocchetta per pavimento sono installati LED che illuminano l'area di lavoro davanti alla bocchetta.
- Non guardare direttamente i LED durante il funzionamento.
- Non è possibile sostituire i LED.

Uso conforme

- L'apparecchio può essere usato solo in ambiente domestico.
- Il dispositivo deve essere utilizzato esclusivamente per la pulizia su superfici piane, con livelli di sporco normali, tappeti a pelo corto o imbottiture che, durante l'uso della bocchetta per pavimenti, siano in grado di sopportare le sollecitazioni della spazzola rotante.
- Il dispositivo può essere utilizzato solo con i relativi accessori.
- Prima del funzionamento, controllare che l'apparecchio e i suoi componenti non siano danneggiati e utilizzarli solo in condizioni perfette.
- Ogni altro utilizzo è considerato non conforme ed è vietato.

Al fine di prevenire lesioni, incendi e danni l'apparecchio non deve essere usato per aspirare:

- Uomini, animali o piante. Tenete lontano il dispositivo da parti del corpo, capelli e capi d'abbigliamento (ad es. lacci di scarpe). Non aspirate nelle vicinanze della vostra testa.
- Particelle incandescenti, infuocate o ardenti (come ad esempio cenere, carbone, carbone di legna, sigarette, fiammiferi).
- Sostanze esplosive o facilmente infiammabili o toner.
- Acqua e altri liquidi, ad esempio detergenti per tappeti.
- Oggetti appuntiti come frantumi di vetro, chiodi o rifiuti edili.
- Polveri fini come gesso, cemento, polvere sottile da foratura, cipria.

È inoltre vietato:



- Trasformare o riparare autonomamente l'apparecchio o l'alimentatore.
- Introdurre oggetti nelle aperture dell'apparecchio, salvo l'accessorio specificamente previsto.
- Usare, conservare o caricare l'apparecchio all'aperto.
- Evitare di ricaricare o conservare l'apparecchio e l'accumulatore in un luogo caldo o esposto alla luce diretta del sole.
- Coprire le fessure di areazione dell'apparecchio. Assicurarsi che le fessure di aerazione non siano ostruite da lanugine, capelli o simili.
- Utilizzare l'apparecchio senza avere installato il filtro.
- Evitare di effettuare la pulizia con alcool, soluzioni detergenti e sostanze corrosive.

Marcatura CE

Il dispositivo è in linea con le direttive UE obbligatorie per la marcatura CE.

Struttura / montaggio del dispositivo

Struttura del dispositivo e volume di consegna

1. Unità di base
2. Presa di collegamento per l'alimentatore
3. Indicatore della modalità Eco/Power
4. Indicatore del livello di carica dell'accumulatore
5. Tasto di accensione/spengimento 
6. Tasto MODE 
7. Tasto di bloccaggio per gli attacchi o il tubo telescopico
8. Tubo telescopico
9. Ugello per superfici con rullo a spazzola
10. LED
11. Supporto a parete
12. Bocchetta per mobili 2 in 1
13. Tasto di bloccaggio e regolazione della lunghezza del tubo telescopico
14. Tasto di rimozione del contenitore della polvere
15. Tasto per di apertura del coperchio del contenitore della polvere
16. Contenitore della polvere con filtro a rete

Senza illustrazione:

17. Alimentatore

Montaggio del supporto a parete

Il supporto a parete viene utilizzato per appendere l'unità di base.

Pericolo di scossa elettrica! Assicurarsi che non vi siano cavi elettrici nel punto di foratura per il fissaggio del supporto a parete!

1. Per installare il supporto a parete, scegliere una superficie piana vicino a una presa di corrente.
2. Assicurarsi che nel punto di foratura non vi siano cavi elettrici, tubi dell'acqua, ecc. nella parete.
3. Premere il supporto a parete sulla superficie a qualsiasi altezza.
4. Fissare il supporto a parete alla parete utilizzando le viti.
5. Inserire il dispositivo sul supporto a parete.

Montaggio del dispositivo

Rimuovere tutti i residui di imballaggio dal dispositivo e assemblare le singole parti:

1. Se necessario, montare il contenitore della polvere con il filtro a rete inserito (vedere anche il capitolo "Pulizia del contenitore della polvere e del filtro a rete").
2. Collegare il tubo telescopico al dispositivo.
3. A seconda dell'applicazione, inserire la bocchetta per pavimenti o la bocchetta per mobili 2 in 1 sul tubo telescopico o inserire gli accessori direttamente sull'apparecchio.

Caricamento della batteria

È buona norma caricare la batteria prima di ogni utilizzo, specialmente dopo un lungo periodo di inattività.

Caricare e utilizzare l'accumulatore solo a temperatura ambiente.

Ciò aumenta la durata della batteria e garantisce cicli di pulizia quanto più lunghi possibile.

1. Assicurarsi che l'apparecchio sia spento.
2. Allentare il cappuccio di protezione sopra la presa di collegamento dell'apparecchio.
3. Inserire la spina dell'alimentatore in dotazione nella presa di collegamento dell'apparecchio.
4. Collegare l'alimentatore fornito alla presa di corrente.
 - La procedura di carica, se la batteria è scarica, durerà circa 5 ore.
 - Durante la ricarica dell'apparecchio, il livello di carica dell'accumulatore viene visualizzato sull'indicatore di livello corrispondente dell'apparecchio. Il display si spegne 30 minuti dopo la fine del processo di ricarica.
5. Scollegate l'alimentatore dalla presa di corrente.
6. Staccare la spina dell'alimentatore dalla presa di collegamento dell'apparecchio.

Quando la batteria è completamente carica, il dispositivo può essere utilizzato per circa 20 minuti (in modalità Power) o circa 35 minuti (in modalità Eco).

CONSIGLIO: Se l'apparecchio viene utilizzato raramente, l'alimentatore non deve essere collegato in modo permanente, bensì deve essere ricaricato circa ogni 6 mesi. Ciò prolunga la durata della batteria.

Uso del dispositivo

Selezionare bocchetta per pavimenti o la bocchetta per mobili 2 in 1

Bocchetta per pavimenti con tubo telescopico : per pavimenti rigidi e tappeti





Bocchetta per mobili 2 in 1

: per aspirare ad es. tappezzerie o mobili

L'accessorio a spazzola può essere spinto all'indietro, ad esempio per aspirare le briciole. A tal fine, premere il tasto di blocco sulla spazzola e spingerla indietro.

- Selezionare l'accessorio desiderato e collegarlo all'apparecchio montato fino a quando non scatta in posizione.
- Regolare il tubo telescopico alla lunghezza desiderata.
- Tutti gli attacchi possono essere utilizzati anche senza tubo telescopico, ad es. per aspirare mobili. Quando si utilizza la bocchetta per pavimenti, assicurarsi che la base resista alle sollecitazioni del rullo a spazzola senza subire danni.
- Per rimuovere gli attacchi e il tubo telescopico, premere il tasto di blocco corrispondente e rimuovere l'attacco.

Aspirazione

1. Montare l'attacco desiderato ed eventualmente il tubo telescopico. Regolare il tubo telescopico alla lunghezza desiderata.
2. Premere il tasto  sull'impugnatura dell'apparecchio per accenderlo.
3. Premere il tasto **MODE**  sull'impugnatura dell'apparecchio per passare tra la modalità Eco (indicatore: MIN ) e la modalità Power (indicatore: MAX )
4. Aspirare il pavimento, ecc.
5. Premere il tasto  per spegnere l'apparecchio.
6. Svuotate e ripulite il serbatoio raccogli polvere (consultate il capitolo "Manutenzione del dispositivo").

Modalità Eco/Power

In modalità Eco l'aspirazione avviene a potenza normale. L'aspirapolvere a mano consuma meno energia e la carica della batteria dura più a lungo.

La modalità Power è indicata per l'aspirazione quando il livello di sporco è elevato.

Conservazione dell'apparecchio

Il dispositivo può essere riposto sul supporto a parete o poggiato a terra. Evitare di riporre il dispositivo in posizione verticale per evitare che cada. Se l'apparecchio cade può danneggiarsi o fare del male a qualcuno.

Proteggere l'apparecchio dal calore e dalla luce solare diretta.

- **Riporre l'apparecchio in luogo fresco e asciutto a temperatura ambiente. Proteggere sempre l'apparecchio dall'umidità e da temperature troppo basse o troppo elevate. L'accumulatore dell'apparecchio non deve essere esposto alla luce solare diretta (ad esempio in un'auto parcheggiata).**
- **Riporre l'apparecchio completamente carico e caricarlo ogni 6 mesi quando non viene utilizzato per periodi di tempo prolungati.**

Manutenzione del dispositivo

Svuotamento del serbatoio raccogli polvere

- Il serbatoio raccogli polvere può accogliere una quantità di sporco limitata.
 - Pertanto, è bene svuotarlo dopo ogni procedura di pulizia e anche quando vi accorgete che le prestazioni di aspirazione sono notevolmente ridotte.
1. Assicuratevi che il dispositivo sia spento e non sia in carica.
 2. Estrarre il tubo telescopico o l'accessorio applicato.
 3. Tenere il dispositivo con il contenitore della polvere rivolto verso il basso sopra un contenitore per rifiuti.
 4. Premere il tasto sulla parte anteriore del contenitore della polvere. Lo sportello si apre e il contenuto del contenitore della polvere può essere svuotato.
 5. Premere e chiudere lo sportello.

Pulizia dell'unità di base

Pericolo di scossa elettrica! Non tenere mai l'apparecchio sotto l'acqua corrente o immergerlo in liquidi!

- Pulire regolarmente le aperture di ventilazione sull'impugnatura dell'apparecchio con una pennello morbido.
- Se necessario, pulire l'unità di base solo con un panno leggermente umido.

Pulizia del contenitore della polvere e del filtro

Pericolo di scossa elettrica! Non tenere mai l'apparecchio sotto l'acqua corrente o immergerlo in liquidi!

1. Assicuratevi che il dispositivo sia spento e non sia in carica.
2. Svuotare il contenitore della polvere (vedere il capitolo "Svuotamento del contenitore della polvere").
3. Premere il tasto sopra la bocchetta di aspirazione sull'apparecchio (1), ruotare il contenitore della polvere in senso orario (2) e rimuoverlo con cautela (3).
4. Ruotare il filtro a rete in senso orario (4) e rimuoverlo con cautela (5).
5. Ruotare il filtro a lamelle sulla parte superiore del filtro a rete in senso orario (🔒 → 🔓) (6) e rimuoverlo (7).

6. Rimuovere il filtro in schiuma dal filtro a lamelle (8).

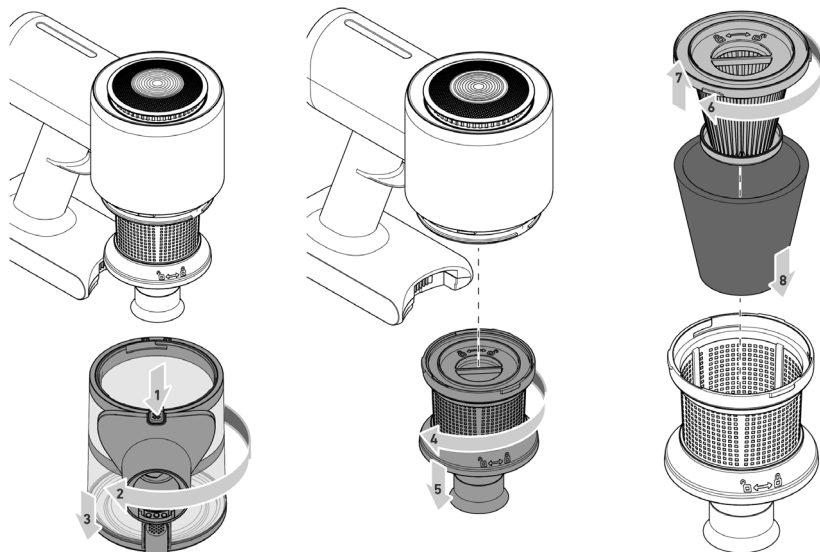

7. Togliere e spazzolare accuratamente il filtro a lamelle e il filtro a rete.

8. Spazzolare il contenitore della polvere.

9. Se necessario, sciacquare tutte le parti rimovibili con acqua.

Nota: Tutte le parti rimovibili possono essere pulite sotto acqua corrente tiepida. Nel farlo, fare assolutamente attenzione ad asciugare completamente tutte le parti prima dell'utilizzo successivo del dispositivo. Il tempo di asciugatura dei filtri è di circa 24 ore.

10. Dopo aver asciugato completamente le singole parti, posizionare il filtro a lamelle con filtro in schiuma sul filtro a rete e bloccarlo ruotandolo in senso antiorario (🔒 → 🔓).

11. Inserire il filtro sulla base dell'apparecchio e ruotare in senso antiorario fino a quando il filtro a rete non scatta in posizione.

12. Inserire il contenitore della polvere e ruotarlo in senso antiorario fino a quando lo stesso non scatta in posizione.

Si consiglia di sostituire il filtro a lamelle ogni sei mesi per motivi igienici. (vedere "Parti di ricambio e accessori")

Pulizia del rullo a spazzola

È possibile che, a causa dello sporco, il rullo a spazzola non giri più liberamente. Pulite regolarmente il rullo a spazzola.

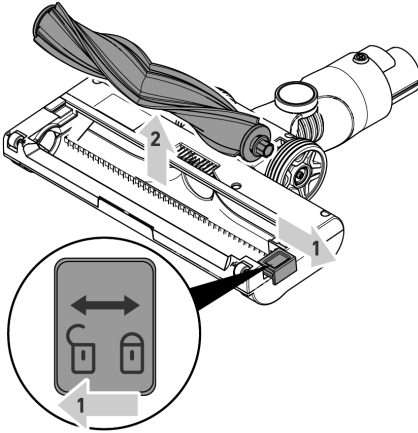

1. Assicuratevi che il dispositivo sia spento e non sia in carica.
2. Rimuovere la bocchetta per pavimenti dal tubo telescopico.
3. Capovolgere la bocchetta per pavimenti. Tirare (↔) la levetta (1) e rimuovere con cautela il rullo a spazzola (2).
4. Liberare la spazzola da capelli e sporco, eventualmente utilizzando con cautela una pinzetta o delle forbici. In caso di sporco ostinato, pulire il rullo a spazzola sotto l'acqua corrente.
5. Reinscrivere il rullo spazzola nella bocchetta per pavimenti e bloccare la levetta (↔).

Risoluzione dei problemi

Risoluzione dei problemi in autonomia

Per evitare il più possibile problemi, è importante svuotare tempestivamente il contenitore della polvere e in tale occasione controllare e pulire il filtro a rete e il filtro a lamelle.

Problema	Possibili cause	Soluzione
Il dispositivo non si accende.	La batteria è completamente scarica.	Per la ricarica della batteria, ► capitolo "Caricare la batteria"
L'apparecchio non può essere caricato.	L'alimentatore non è inserito correttamente.	Verificare che la spina e l'alimentatore siano inseriti correttamente nelle prese, ► capitolo "Carica dell'accumulatore".
	Nessun alimentatore originale utilizzato.	Verificare che venga utilizzato l'alimentatore corretto ► capitolo "Dati tecnici".
Il dispositivo ha difficoltà a raccogliere lo sporco.	Il contenitore della polvere è pieno.	Svuotare il contenitore della polvere, ► capitolo "Svuotamento del contenitore della polvere".
	Il contenitore della polvere e il filtro sono sporchi.	Pulire il contenitore della polvere e il filtro, ► capitolo "Pulizia del contenitore della polvere e il filtro".
	Tubi e accessori sono intasati.	Controllare e, se necessario, pulire l'apertura del tubo di aspirazione sull'apparecchio e le aperture degli accessori.
Il tempo di funzionamento è sempre più breve.	Il rullo a spazzola è sporco.	Pulire il rullo spazzola, ► capitolo "Pulizia del rullo spazzola".

Il rullo a spazzola gira lentamente o in modo irregolare.	Il rullo a spazzola è sporco o bloccato.	Pulire il rullo spazzola, ► capitolo "Pulizia del rullo spazzola".
Il rullo a spazzola e il LED sulla bocchetta per pavimenti si spengono automaticamente.	In questo caso, si tratta di un meccanismo di sicurezza, che impedisce il danneggiamento dell'ugello in caso di blocco del rullo a spazzola. Il rullo spazzola è sporco o qualcosa si è incastrato nel rullo a spazzola, ad esempio durante l'aspirazione di un tappeto dal tessuto felpato.	Per annullare lo spegnimento, spegnere l'aspirapolvere, rimuovere la bocchetta dal tubo telescopico o dall'aspirapolvere manuale, pulire il rullo spazzola e rimuovere eventuali oggetti che bloccano il rullo spazzola, ► capitolo "Pulizia del rullo spazzola". Alla riaccensione, il rullo a spazzola e il LED funzionerà di nuovo come di consueto.

Servizio di assistenza

Se non è possibile risolvere il problema con l'aiuto della tabella, chiamare il nostro **servizio assistenza** (vedere i dettagli di contatto nel libretto di garanzia separato).

Numero articolo	Descrizione
3520-048	Filtro a lamelle (HEPA)
3470-048	Filtro a rete completo
3453-048	Filtro in schiuma (filtro in tessuto non tessuto)
3452-048	Contenitore della polvere completo (HV 7178)
1736-048	Contenitore della polvere completo (HV 007192 / HV 007194)
3449-048	Supporto a parete
3431-048	Alimentatore
3450-048	Tubo telescopico (HV 7178)
1737-048	Tubo telescopico (HV 007192 / HV 007194)
3360-048	Bocchetta per pavimenti (HV 7178)
7769-048	Bocchetta per pavimenti (HV 007192 / HV 007194)
3320-048	Rullo a spazzola della bocchetta per pavimenti
3422-048	Bocchetta per interstizi + bocchetta per mobili 2 in 1 (HV 7178)
7785-048	Bocchetta per interstizi + bocchetta per mobili 2 in 1 (HV 007192 / HV 007194)

Smaltire il dispositivo con la batteria

Smaltimento separato per dispositivo e batteria



I dispositivi e le batterie recanti questo simbolo non devono essere smaltiti insieme ai rifiuti domestici. Dispositivi e batterie contengono delle preziose materie prime che è possibile riutilizzare. Un corretto smaltimento protegge l'ambiente e la salute del prossimo. Consegnare l'apparecchio con l'accumulatore separatamente presso i centri di raccolta appropriati per lo smaltimento.

Batteridrevet støvsuger

Kære kunde,

Inden apparatet tages i brug bør denne brugsanvisning læses omhyggeligt, og derefter gemmes til senere reference. Apparatet må kun benyttes af dem der er bekendt med den følgende brugsanvisning.

Sikkerhedshenvisninger

Bestemte persongrupper

- Enheden kan benyttes af børn på mindst 8 år og af personer med nedsatte fysiske, sensoriske eller mentale evner eller manglende erfaring og/eller viden, hvis de er blevet overvåget eller instrueret i at bruge apparatet på en sikker måde og forstår de involverede farer.
- Børn må ikke lege med apparatet eller stille eller sætte sig på apparatet.
- Rengøring og brugervedligeholdelse må ikke foretages af børn uden opsyn.
- Børn under 8 år skal holdes væk fra apparatet samt strømforsyningen.
- Emballagematerialet er ikke legetøj. Der er fare for kvælning.

Sikker tilslutning af apparatet

Da apparatet drives med elektrisk strøm, er der fare for elektrisk stød. Derfor gælder følgende:

- Kontrollér hele enheden og netledningen for skader inden brugen. Brug aldrig enheden, hvis enheden eller netledningen er defekt.
- Slut kun strømforsyningen til stikkontakter, som opfylder oplysningerne på strømforsyningens typeskilt.
- For at undgå farlige situationer og overholde sikkerhedsbestemmelserne må reparation af apparatet og strømforsyningen kun udføres af vores kundeservice. Kontakt derfor vores kundeservice pr. telefon eller e-mail, hvis du har brug for en reparation (se serviceadressen i det separate garantihæfte eller på www.severin.de).
- Sænk ikke apparatet eller strømforsyningen ned i vand eller andre væsker, og behandl dem ikke med væsker. Hold apparatet og strømforsyningen på sikker afstand af regn og fugt. Anvend ikke apparatet og strømforsyningen udendørs eller i rum med høj luftfugtighed.
- Berør ikke apparatet og strømforsyningen med våde hænder. Træk altid direkte i strømforsyningen, når du trækker den ud af stikkontakten.
- Pas på, at strømforsyningens kabel ikke knækkes, kommer i klemme eller køres over eller kommer i kontakt med varmekilder, fugt eller skarpe kanter. Sørg for, at strømforsyningens kabel ikke trækkes, så man kan snuble over det.

- Før rengøring eller vedligeholdelse af apparatet samt før udskiftning af tilbehør skal apparatet slukkes, og det skal kontrolleres, at strømforsyningen ikke er tilsluttet.
- Træk stikket ud af stikkontakten, så snart opladningen er fuldført.

Sikkerhed ved omgang med akkuer

- Ved forkert omgang med akkuer er der fare for personskader og eksplosion.
- ADVARSEL! Til opladning af batteriet må du udelukkende anvende den medfølgende strømforsyning (se Tekniske data). Det genopladelige batteri må under ingen omstændigheder oplades med en anden strømforsyning. Den medleverede strømforsyning må udelukkende anvendes til opladning af det genopladelige batteri.
- Dette apparat indeholder et batteri, der ikke kan udskiftes.
-  Efter brug skal du straks aflevere enheden med batteriet til et passende indsamlingssted i dit område og dermed sikre sikker og miljøvenlig bortskaffelse. Apparatet med batteri må aldrig bortskaffes sammen med det almindelige husholdningsaffald.
- Beskadig aldrig apparater med genopladelige batterier, udsæt dem ikke for høje temperaturer, og kast dem ikke på ilden.
- I tilfælde af ukorrekt håndtering kan brændbar væske eller damp slippe ud af enhedens batteri. Undlad at bruge enheden og batteriet, hvis de er blevet beskadiget eller lækker væske/damp.
 - Hvis der trænger damp ud, skal du undgå at indånde disse. Sørg for at lufte godt ud.
 - Hvis akkuen lækker væske, skal du undgå kontakt med væsken.
 - Hvis du kommer i kontakt med væsken, skal du omgående skylle denne af med rigelige mængder vand. Hvis du oplever følgevirkninger (uanset hvilken type), skal du søge læge.

Roterende børstevalse

- Enheden har en drevet børsterulle i gulvdysen. Denne kan forårsage skader. Bemærk derfor følgende:
- Før hver rengøring eller vedligeholdelse af apparatet skal du sikre dig, at apparatet er slukket og og ikke lader op.
- ADVARSEL! Vær opmærksom på, at der på intet tidspunkt må komme legemsdele ind under børstevalsen.
- Sug ikke i nærheden af kabler, ledninger og lange frynser. For det første er der fare for, at kabelisoleringen bliver beskadiget. For det andet kan disse genstande sætte sig fast i børstevalsen og derved beskadige apparatet.

LED-belysning

- På gulvmundstykket er der monteret LED'er, der oplyser arbejdsområdet foran gulvmundstykket.
- Se ikke ind i LED'erne, når de er tændt.
- Det er ikke muligt at udskifte LED'erne.

Tilsløst brug

- Apparatet må kun anvendes til brug i private husholdninger.
- Enheden må kun bruges til rengøring på flade, normalt snavsede overflader, tæpper med kort luv eller polstring, der kan modstå belastningerne fra den roterende børste, når gulvdysen bruges.
- Enheden må kun bruges sammen med det tilhørende tilbehør.
- Kontrollér enheden og dens tilbehør for skader før brug, og brug dem kun, hvis de er i perfekt stand.
- Enhver anvendelse derudover er i strid med den tilsigtede brug og er forbudt.

For at forebygge personskader, brand og skader må apparatet ikke anvendes på:

- Mennesker, dyr eller planter. Apparatet skal altid holdes væk fra alle former for kropsdele, hår og beklædningsgenstande (f.eks. snørebånd). Brug ikke støvsugeren i nærheden af hovedet.
- Glødende, brændende eller ulmende partikler, som f.eks. aske, kul, trækul, cigaretter, tændstikker.
- Eksplosive eller let antændelige stoffer eller toner.
- Vand og andre væsker, f.eks. fugtige tæpperensmidler.
- Spidse genstande som f.eks. glassplinter, søm eller murbrokker.
- Fint støv såsom gips, cement, fint borestøv og andet pulver.

Endvidere er følgende forbudt:

- Ombygning på eget initiativ eller reparation af apparatet eller dens strømforsyning.
- At stikke genstande ind i åbninger på apparatet. Dette gælder ikke det dertil beregnede tilbehør.
- Brug, opbevaring eller opladning udendørs.
- Opbevaring eller opladning, mens enheden og batteriet udsættes for varme eller direkte sollys.
- Tildækning af apparatets ventilationsåbninger. Hold ventilationsåbningerne fri for frug, hår og lignende.
- Brug af apparatet uden isat filter.
- Rengøring med alkohol, rengøringsmidler og ætsende stoffer.

CE-mærkning

Apparatet lever op til de EU-direktiver, der er bindende for CE-mærkningen.

Samling af apparat / Montering af apparat

Samling af apparat og leveringsomfang

1. Basisenhed
2. Strømforsyningsstik
3. Indikator for Øko/Power-tilstand
4. Indikator for batteriniveau
5. Tænd/sluk-knap (⏻)
6. Tilstandsknap (⏻)
7. Låseknop til tilbehør eller teleskoprør
8. Teleskoprør
9. Gulvmundstykke med børstevalse
10. Lysdioder
11. Vægbeslag
12. Møbelydse 2-i-1
13. Låseknop til justering af teleskoprørets længde
14. Udløserknop til støvbeholder
15. Knap til at åbne støvbeholderdækslet
16. Støvbeholder med filtersigte

Ikke afbilledet:

17. Strømforsyning

Fastgørelse af vægbeslag

Vægbeslaget bruges til at hænge basisenheden op.

Risiko for elektrisk stød! Kontrollér, at der ikke er nogen ledninger på væggen på borestedet, hvor vægbeslaget skal fastgøres!

1. For at installere vægbeslaget skal du vælge en glat overflade nær en stikkontakt.
2. Kontrollér, at der ikke er ledninger, vandrør osv. i væggen på borestedet.
3. Tryk vægbeslaget på overfladen i en hvilken som helst højde.
4. Fastgør vægbeslaget til væggen ved hjælp af skruerne.
5. Fastgør enheden til vægbeslaget.

Montering af apparat

Fjern alle emballagerester fra enheden og saml de enkelte dele:

1. Hvis det er nødvendigt, skal du montere støvbeholderen med filtersien isat (se også kapitlet "Rengøring af støvbeholder og filter").
2. Fastgør teleskoprøret til enheden.
3. Afhængigt af anvendelsen skal du tilslutte gulvdysen eller møbelydysen 2-i-1 på teleskoprøret eller tilslutte tilbehøret direkte på enheden.

Opladning af batteri

Oplad helst batteriet, hver gang apparatet skal bruges, og især hvis det ikke har været i brug i længere tid.

Oplad og brug kun batteriet ved stuetemperatur.

Dette forlænger batteriets levetid og giver de længste rengøringscyklusser.

1. Kontrollér, at apparatet er slukket.
2. Løsn beskyttelseshætten over apparatets tilslutningsstik.
3. Sæt stikket på den medfølgende strømforsyning i stikkontakten på apparatet.
4. Sæt den medfølgende strømforsyning i en stikkontakt.
 - Opladningen tager ca. 5 timer, hvis batteriet er tomt.
 - Ved opladning af apparatet vises batteriniveauet på apparatets indikator for batteriniveau. Displayet slukker 30 minutter efter afslutningen af opladningen.

5. Tag strømforsyningen ud af stikkontakten.
6. Fjern stikket på strømforsyningen fra stikkontakten på apparatet.

Med et fuldt opladet batteri er driftstiden ca. 20 minutter (i Power-funktion) eller ca. 35 minutter (i Eco-funktion).

TIP: Hvis enheden sjældent bruges, bør strømforsyningen ikke forblive permanent tilsluttet, men enheden bør genoplades ca. hver 6. måned. Dette forlænger batteriets levetid.

Betjening af apparat

Vælg gulvdyse eller møbeldyse 2-i-1

Gulvdyse med teleskoprør : til hårde gulve og tæpper

2-i-1 møbelmundstykke : til f.eks. støvsugning af polstring eller møbler

Børstedelen kan skubbes tilbage fx for at suge krummer op. For at gøre dette skal du trykke på låseknappen på børsten og skubbe den tilbage.

- Vælg det ønskede tilbehør, og placér det på den monterede enhed, så det hørbart klikker på plads.
- Indstil teleskoprøret til en passende længde.
- Alt tilbehør kan også bruges uden et teleskoprør til f.eks. støvsugning af møbler. Når du bruger gulvdysen, skal du sørge for, at substratet modstår børsterullens belastning ubeskadiget.
- For at fjerne tilbehøret og teleskoprøret skal du trykke på den tilsvarende låseknop og fjerne tilbehøret.

Støvsugning

1. Fastgør det ønskede tilbehør og om nødvendigt teleskoprøret. Juster teleskoprøret til den ønskede længde.
2. Tryk på knappen  på apparatets håndtag for at tænde for apparatet.
3. Tryk på tilstandsknappen  på apparatets håndtag for at skifte mellem Øko-tilstand (display: MIN. ) og Power-tilstand (display: MAKS. ).
4. Gulv mv.
5. Tryk på knappen  for at slukke enheden.
6. Tøm og rengør støvbeholderen (se *Afsnit „Vedligeholdelse af apparat“*).

Øko-/strømtilstand

I øko-tilstand udføres støvsugning med normal styrke. Håndstøvsugeren bruger mindre energi, og batteriets driftstid forlænges.

Strømtilstanden er velegnet til støvsugning med kraftig snavs.

Opbevaring af apparatet

Enheden kan opbevares enten på vægbeslaget eller liggende. Den må ikke parkeres stående for at undgå at vælte. Et apparat, der vælter, kan forårsage personskade eller skade på apparatet.

Beskyt enheden mod varme og direkte sollys.

- **Opbevar apparatet på et køligt og tørt sted ved stuetemperatur. Beskyt altid apparatet mod fugt og temperaturer, der er for lave eller for høje. Apparatets batteri må ikke udsættes for direkte sollys (f.eks. i en parkeret bil).**
- **Opbevar kun apparatet fuldt opladet, og oplad det hver 6. måned, når det ikke er i brug i lang tid.**

Vedligeholdelse af apparat

Tøm støvbeholderen

- Støvbeholderen kan kun optage en begrænset mængde snavs.
 - Tøm derfor helst støvbeholderen efter hvert rengøringsforløb, og hvis sugedydselen bliver mærkbart dårligere.
1. Sørg for, at apparatet er slukket og ikke lader op.
 2. Fjern teleskoprøret eller den påsatte tilbehør.
 3. Hold enheden med støvbeholderen ned over en affaldsbeholder.
 4. Tryk på knappen på forsiden af støvbeholderen. Klappen åbnes, og indholdet af støvbeholderen kan tømmes ud.
 5. Tryk fast på klappen for at lukke den.

Rengøring af baseenheden

Risiko for elektrisk stød! Hold aldrig apparatet under rindende vand, og nedsænk det ikke i væsker!

- Rengør ventilationsåbningerne på apparatets håndtag regelmæssigt med en blød børste.
- Tør baseenheden af med en let fugtig klud, hvis det er nødvendigt.

Rengør støvbeholderen og filteret

Risiko for elektrisk stød! Hold aldrig apparatet under rindende vand, og nedsænk det ikke i væsker!

1. Sørg for, at apparatet er slukket og ikke lader op.
2. Tøm støvbeholderen (se kapitlet 'Tømning af støvbeholder').
3. Tryk på knappen over sugedysen på apparatet (1), drej støvbeholderen med uret (2), og tag den forsigtigt ud (3).
4. Drej filtersien med uret (4), og tag den forsigtigt ud (5).
5. Drej lamelfilteret øverst på filtersigten med uret (🔒 → 🔓) (6), og fjern (7).
6. Fjern skumfilteret fra lamelfilteret (8).

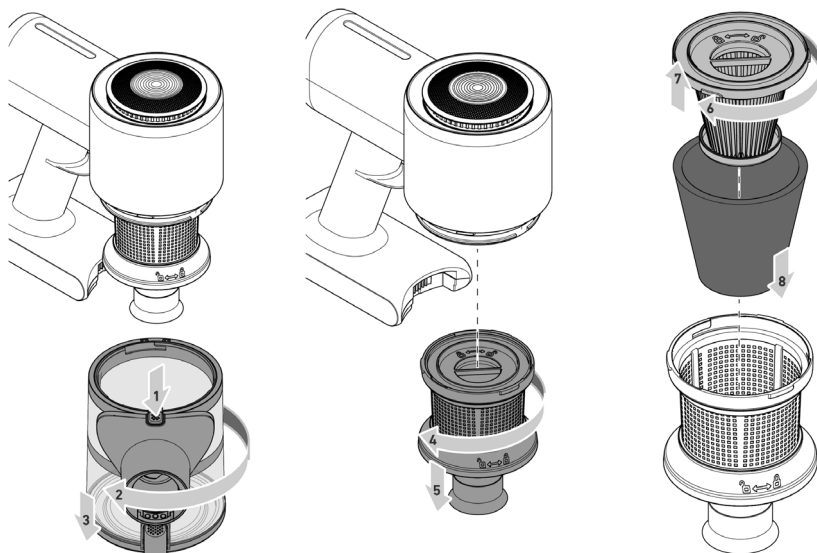

7. Bank lamelfilteret og filtersien grundigt, og børst dem.
8. Børst støvbeholderen.
9. Skyl om nødvendigt alle aftagelige dele med vand.

Bemærk: Alle aftagelige dele kan rengøres under rindende, lunkent vand. Det er vigtigt at sikre, at alle dele er helt tørre, inden enheden bruges igen. Tørretiden for filtrene er omkring 24 timer.

10. Når de enkelte dele er tørret helt, skal du placere lamelfilteret med skumfilter på filtersigten og låse det mod uret (🔓 → 🔒).
11. Isæt filtersien i bunden af enheden, og drej mod uret, indtil filtersien hørbart klikker på plads.
12. Isæt støvbeholderen, og drej den mod uret, indtil den hørbart klikker på plads.

Vi anbefaler at udskifte lamelfilteret hver sjette måned af hygiejniske årsager. (se 'Reserve dele og tilbehør')

Rengøring af børstevalse

Børstevalsen kan eventuelt ikke længere dreje frit på grund af snavs. Rengør børstevalsen regelmæssigt.

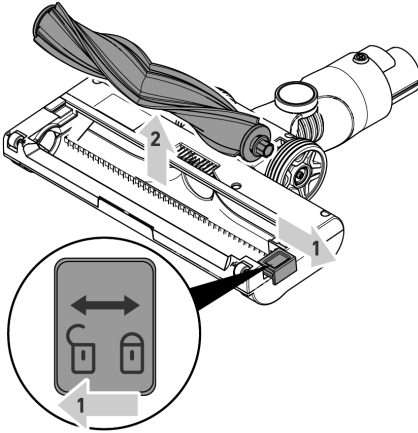

1. Sørg for, at apparatet er slukket og ikke lader op.
2. Fjern gulvdysen fra teleskoprøret.
3. Vend gulvdysen. Træk i skyderen (↔) (1), og fjern børstevalsen (2).
5. Rens børsten for hår og snavs, brug evt. forsigtigt en pincet eller en saks. I tilfælde af genstridigt snavs skal børstevalsen rengøres under rindende vand.
6. Sæt børstevalsen tilbage i gulvdysen, og lås skyderen (↔).

Afhjælpning af problemer

Egen afhjælpning af problemer

For at undgå problemer er det vigtigt at tømme støvbeholderen i god tid og at kontrollere og rengøre filtersien og lamelfilteret ved samme lejlighed.

Problem	Mulig årsag	Løsning
Apparatet kan ikke tændes.	Batteriet er helt tomt.	Oplad batteriet: ► kapitel "Opladning af batteriet"
Apparatet kan ikke oplades.	Strømforsyningen er ikke tilsluttet korrekt.	Kontrollér, om strømforsyningsstikket og strømforsyningen er korrekt forbundet, ► kapitel "Opladning af batteriet".
	Der anvendes en uoriginal strømforsyning.	Kontrollér, om den korrekte strømforsyning anvendes ► Kapitel "Tekniske data".
Apparatet optager nærmest ikke snavs.	Støvbeholderen er fuld.	Tøm støvbeholderen, ► kapitel "Tømning af støvbeholder".
	Støvbeholder og filter snavsede.	Rengør støvbeholderen og filteret, ► kapitel "Rengøring af støvbeholder og filter".
	Rør og tilbehør er tilstoppede.	Kontrollér åbningen til støvsugerrøret på enheden samt åbninger på tilbehøret, og rengør om nødvendigt.
Driftstiden bliver kortere og kortere.	Børstevalsen er snavsset.	Rengør børstevalsen, ► kapitel "Rengøring af børstevalsen".
Børstevalsen drejer langsomt eller uregelmæssigt.	Børstevalsen er snavsset eller blokeret.	Rengør børstevalsen, ► kapitel "Rengøring af børstevalsen".

Børstevalsen og lysdioen på gulvdysen slukker automatisk.	Der er her tale om en sikkerhedsfunktion, der forhindrer en defekt på mundstykket, hvis børstevalsen sidder fast. Enten er børstevalsen snavset, eller der sidder noget fast i børstevalsen, f.eks. ved støvsugning af et tæppe med høj luv.	For at annullere afbrydelsen skal du slukke for støvsugeren, fjerne dysen fra teleskoprøret eller håndstøvsugeren, rengøre børstevalsen og fjerne genstande, der blokerer børstevalsen, ► kapitel "Rengøring af børstevalsen". Efter at have tændt igen, fungerer børstevalsen og lysdioen som normalt igen.
---	--	--

Servicehotline

Hvis du ikke kan løse problemet ved hjælp af tabellen, skal du ringe til vores **Servicehotline** (se kontaktoplysninger i det separate garantihæfte).

Artikelnummer	Beskrivelse
3520-048	Lamelfilter (HEPA)
3470-048	Filtersigte, komplet
3453-048	Skumfilter (fleecefilter)
3452-048	Støvbeholder, komplet (HV 7178)
1736-048	Støvbeholder, komplet (HV 007192 / HV 007194)
3449-048	Vægbeslag
3431-048	Strømforsyning
3450-048	Teleskoprør (HV 7178)
1737-048	Teleskoprør (HV 007192 / HV 007194)
3360-048	Parketmundstykke (HV 7178)
7769-048	Parketmundstykke (HV 007192 / HV 007194)
3320-048	Børstevalse til gulvmundstykke
3422-048	Spaltedyse + møbeldyse 2-i-1 (HV 7178)
7785-048	Spaltedyse + møbeldyse 2-i-1 (HV 007192 / HV 007194)

Bortskaffelse af enheden med batteri

Separat bortskaffelse af apparat og batteri



Apparater og batterier, der er mærket med dette symbol, må ikke bortskaffes sammen med husholdningsaffald. Apparater og batterier indeholder værdifulde råstoffer, der kan genbruges. En korrekt bortskaffelse beskytter miljøet og dine medmenneskers sundhed. Apparatet med batteri skal afleveres til de relevante indsamlingssteder til bortskaffelse.

Sladdlös batteridammsugare

Bästa kund!

Innan du använder apparaten bör du läsa denna bruksanvisning noga och spara den för framtida referens. Apparaten bör endast användas av personer som bekantat sig med nedanstående instruktioner.

Säkerhetsanvisningar

Särskilda persongrupper

- Denna enhet kan användas av barn från 8 års ålder och av personer med nedsatt fysisk, sensorisk eller mental förmåga eller bristande erfarenhet och/eller kunskap om de står under uppsikt eller har fått instruktioner om hur enheten används på ett säkert sätt och har förstått farorna vid användningen.
- Barn får inte leka med apparaten.
- De får inte heller stå eller sitta på den. Barn får inte rengöra eller underhålla apparaten utan uppsikt.
- Barn under 8 år måste hållas borta från apparaten och nätdelen.
- Förpackningsmaterialet får inte användas som leksak. Det finns risk för kvävning.

Säker anslutning av apparaten

Apparaten används med elektrisk ström, varför det alltid finns en risk att få en elektrisk stöt.

Tänk därför på följande:

- Kontrollera hela enheten och nätdelen innan användningen för eventuella skador. Använd aldrig en defekt enhet eller en enhet med en defekt nätdel.
- Anslut nätdelen enbart till ett eluttag som motsvarar uppgifterna på typskylten på nätdelen.
- För att undvika risker och för att följa säkerhetsbestämmelserna, får reparationer på apparaten och nätdelen bara utföras av vår kundtjänst. Kontakta därför vid reparation vår kundtjänst per telefon eller e-post (se serviceadresser i det separata garantihäftet eller på www.severin.de).
- Doppa aldrig ner apparaten eller nätdelen i vatten eller i någon annan vätska och behandla den aldrig med vätskor. Håll apparaten och nätdelen borta från regn och väta. Använd aldrig apparaten eller nätdelen utomhus eller i rum med hög luftfuktighet.
- Ta aldrig i apparaten eller nätdelen med våta händer. Håll alltid i nätdelen, när du ska dra ut den ur eluttaget.
- Se till att kabeln till nätdelen varken viks, kläms fast eller körs över och att den inte kommer i kontakt med värmekällor, fukt eller vassa kanter. Se till att man inte kan snubbla över nätdelens kabel.

- Stäng av apparaten och se till att nätdelen inte är ansluten i eluttaget inför rengöring och underhåll, liksom innan du byter tillbehör.
- Koppla ur nätaggregatet ur vägguttaget så snart laddningen är klar.

Säkerhet vid hantering av uppladdningsbara batterier

- Det finns risk för personskador och explosion vid felaktig hantering av uppladdningsbara batterier.
- **WARNING!** Använd bara den medföljande nätdelen vid laddning av batterierna (se tekniska data). Ladda aldrig batterierna med en annan nätdel. Den medföljande nätdelen får i sin tur endast användas för att ladda batterierna som levereras med apparaten.
- Den här apparaten innehåller ett batteri som inte kan bytas ut.
-  Efter användning ska du omedelbart lämna över enheten med batteriet till en lämplig insamlingsplats i ditt område och därmed säkerställa en säker och miljövänlig avfallshantering. Kasta aldrig enheten med uppladdningsbara batterier i hushållssoporna.
- Skada aldrig apparater med batteri, utsätt den inte för höga temperaturer och kasta den inte i eld.
- Brandfarlig vätska eller ånga kan läcka ut från enhetens batteri om det hanteras felaktigt. Fortsätt inte att använda apparaten och batteriet om de är skadade eller om det läcker vätska/ånga.
 - Om ångor läcker, andas inte in ångor och se till att det är väl ventilerat.
 - Undvik kontakt med vätskan, om det skulle ha kommit ut någon.
 - Spola omedelbart av vätskan med mycket vatten, om du skulle ha rört vid den. Uppsök en läkare vid efterföljande symtom (oavsett typen av symtom).

Roterande borstvals

- Enheten har en driven borstvals i golvmunstycket. Denna kan förorsaka personskador. Beakta därför följande:
- Innan varje rengöring eller underhåll av enheten skall det säkerställas att enheten är avstängd och inte laddar.
- **WARNING!** Se till att det aldrig kan komma in en kroppsdel under borstvalsen.
- Sug inte i närheten av kablar, ledningar och långa fransar. För det första finns det risk för att kabelisoleringen skadas. För det andra kan föremålen fastna i borstvalsen och därmed skada apparaten.

LED-belysning

- På golvmunstycket finns det inbyggda LED-lampor som lyser upp arbetsområdet framför golvmunstycket.
- Titta inte rakt in i LED-lamporna under användning.
- Det går inte att byta ut LED-lamporna.

Avsedd användning

- Apparaten får användas endast i hushållet.
- Enheten får endast användas för rengöring på plana, normalt smutsiga ytor, mattor med kort lugg eller klädsor som tål den roterande borstens belastning när golvmunstycket används.
- Enheten får endast användas med tillhörande tillbehör.
- Kontrollera apparaten och dess tillbehör för skador före drift och använd dem endast om de är i perfekt skick.
- All annan användning räknas som felaktig användning.

För att förebygga personskador, bränder och saksador får apparaten inte användas för dammsugning av:

- Människor, djur eller växter. Håll alltid apparaten borta från kroppsdelar, hår och kläder (t.ex. skosnören). Sug inte i närheten av huvudet.
- Glödande, brinnande eller glimmande partiklar (såsom aska, kol, träkol, cigaretter, tändstickor).
- Explosiva eller lättantändliga ämnen eller toner.
- Vatten och andra vätskor, exempelvis fuktiga mattrengöringsmedel.
- Vassa föremål såsom glassplitter, spikar eller byggavfall.
- Fint damm som gips, cement, byggdamm, puder.

Dessutom är följande förbjudet:

- Att själv bygga om eller reparera apparaten eller nätdelen.
- Att sticka in föremål i apparatens öppningar. Det tillhörande tillbehöret undantas.
- Att använda, förvara eller ladda batteriet i apparaten utomhus.
- Förvaring eller laddning när enheten och batteriet utsätts för värme eller direkt solljus.
- Övertäckning av ventilationsöppningarna på enheten. Håll ventilationsöppningarna fria från ludd, hår och liknande.
- Användning av enheten utan isatta filter.
- Rengöring med alkohol, rengöringslösningar och frätande ämnen.

CE-märkning

Apparaten motsvarar EU-direktiven, som krävs för CE-märkningen.

Apparaturbyggnad och leveransens omfattning

1. Apparatstomme
2. Strömförsörjningsuttag
3. Indikator för Eco/Power-läge
4. Batterinivåindikator
5. På/av-knapp (⊕)
6. LÅGE-knapp (⊖)
7. Låsknappar för påbyggnadsdelar eller teleskoprör
8. Teleskoprör
9. Golvmunstycke med borstvals
10. Lysdioder
11. Vägghållare
12. Möbelmunstycke 2-i-1
13. Teleskopisk låsknapp för rörlängdsjustering
14. Knapp för att ta av dammbehållaren
15. Knapp för att öppna dammbehållarens lock
16. Dammbehållare med filterskärm

Utan bild:

17. Nätdel

Sätta dit väggfäste

Väggfästet används för att hänga upp basenheten.

Risk för elektriska stöt! Se till att det inte finns några nätaggregat vid borrhingsplatsen för att fästa väggfästet!

1. För att installera väggfästet, välj en slät yta nära ett uttag.
2. Se till att det inte finns några elkablar, vattenledningar etc. i väggen på borrhingsplatsen.
3. Tryck fast väggfästet på underlaget i valfri höjd.
4. Fäst väggfästet på väggen med skruvarna.
5. Fäst enheten på väggfästet.

Montera apparaten

Ta bort alla förpackningsrester från enheten och montera de enskilda delarna:

1. Installera vid behov dammbehållaren med filterskärmen insatt (se även kapitlet "Rengöring av dammbehållaren och filtret").
2. Fäst teleskopröret på enheten.
3. Beroende på applikation, anslut golvmunstycket eller möbelmunstycket 2-i-1 till teleskopröret eller anslut tillbehören direkt till apparaten.

Ladda upp ackumulatören

Det är bäst att ladda upp ackumulatören innan användningen, särskilt efter ett längre uppehåll.

Ladda och använd batteriet endast i rumstemperatur.

Detta ökar ackumulatörens livslängd och ger längsta möjliga arbetstider.

1. Se till att apparaten är avstängd.
2. Lossa skyddslocket över apparatens anslutningsuttag.
3. Anslut kontakten på den medföljande strömförsörjningen till apparatens anslutningsuttag.
4. Anslut medlevererad nätdel i stickuttaget.
 - Laddningstiden för en helt tom ackumulatör är ca. 5 timmar.
 - Vid laddning på apparaten visas batterinivån på enhetens batterinivåindikator. Displayen stängs av 30 minuter efter laddningens slut.
5. Dra ut nätdelen från stickuttaget.
6. Ta bort kontakten på strömförsörjningen från apparatens anslutningsuttag.

Driftstiden vid fullt uppladdad ackumulatör är ca. 20 minuter (i Power-Modus) eller ca. 35 minuter (i Eco-Modus).

TIPS: Om enheten sällan används bör strömförsörjningen inte förbli permanent ansluten, utan bör laddas ungefär var 6 månad. Detta förlänger batteriets livslängd.

Manövrera apparaten

Välj golvmunstycke eller möbelmunstycke 2-i-1





Golvmunstycke med teleskoprör : för hårda golv och mattor

Möbelmunstycke 2-i-1 : för t.ex. dammsugning av dynor eller möbler

Borstpåsatsen kan skjutas tillbaka för att t.ex. suga upp smulor. För att göra detta, tryck på låsknappen på borsten och skjut tillbaka den.

- Välj önskat tillbehör och placera det på den monterade enheten tills det hörbart klickar på plats.
- Ställ in teleskopröret på den önskade längden.
- Alla tillbehör kan också användas utan teleskoprör för att till exempel dammsuga möbler. När du använder golvmunstycket, se till att underlaget tål påfrestningarna från borstvalsens.
- För att ta bort tillbehören och teleskopröret, tryck på respektive låsknapp och ta bort tillbehöret.

Suga

1. Fäst önskat tillbehör och vid behov teleskopröret. Justera teleskopröret till önskad längd.
2. Tryck på knappen  på apparatens handtag för att slå på apparaten.
3. Tryck på knappen **LÄGE**  på apparatens handtag för att växla mellan Eco-läge (display: MIN ) och strömläge (display: MAX ).
4. Dammsuga golv m.m.
5. Tryck på -knappen för att stänga av enheten.
6. Töm dammbehållaren och rengör den (se kapitel "Underhåll av apparaten").

Eco/Power-läge

I Eco-läge utförs dammsugning med normal effekt. Handdammsugaren förbrukar mindre energi och ackumulatorns drifttid blir längre.

Power-läget är lämpligt för dammsugning vid kraftig nedsmutsning.

Förvara enheten

Enheten kan förvaras antingen på väggfästet eller liggande. Den får inte parkeras stående för att undvika att den välter. En tippande enhet kan leda till personskador eller skador på enheten.

Skydda enheten från värme och direkt solljus.

- Förvara apparaten på sval och torr plats i rumstemperatur. Skydda alltid enheten från fukt och alltför låga eller höga temperaturer. Apparaten batteri får inte utsättas för direkt solljus (t.ex. i en parkerad bil).
- Förvara enheten fulladdad och ladda den var 6: e månad när den inte används under lång tid.

Underhåll av apparaten

Töm dammbehållaren

- Dammbehållaren kan bara ta upp en viss mängd smuts.
 - Det är därför bäst att att tömma dammbehållaren efter varje städning eller när sugeffekten avtar märkbart.
1. Se till att apparaten är fränkopplad och inte laddas.
 2. Ta bort teleskopröret eller fästet.
 3. Håll apparaten med dammbehållaren nedåt över en avfallsbehållare.
 4. Tryck på knappen på dammbehållarens framsida. Klaffen öppnas och innehållet i dammbehållaren kan tömmas.
 5. Tryck hårt på fliken och stäng den.

Rengöring av basenheten

Risk för elektriska stötar! Håll aldrig enheten under rinnande vatten eller nedsänk den i vätskor!

- Rengör ventilationsöppningarna på apparatens handtag regelbundet med en mjuk borste.
- Torka endast av basenheten med en lätt fuktig trasa vid behov.

Rengöra dammbehållaren och filtret

Risk för elektriska stötar! Håll aldrig enheten under rinnande vatten eller nedsänk den i vätskor!

1. Se till att apparaten är fränkopplad och inte laddas.
2. Töm dammbehållaren (se kapitlet "Tömning av dammbehållaren").
3. Tryck på knappen ovanför sugmunstycket på enheten (1), vrid dammbehållaren medurs (2) och ta försiktigt bort (3).
4. Vrid filterskärmen medurs (4) och ta försiktigt bort (5).
5. Vrid lamellfiltret på toppen av filterskärmen medurs (6) och ta bort (7).
6. Ta bort skumfiltret från lamellfiltret (8).

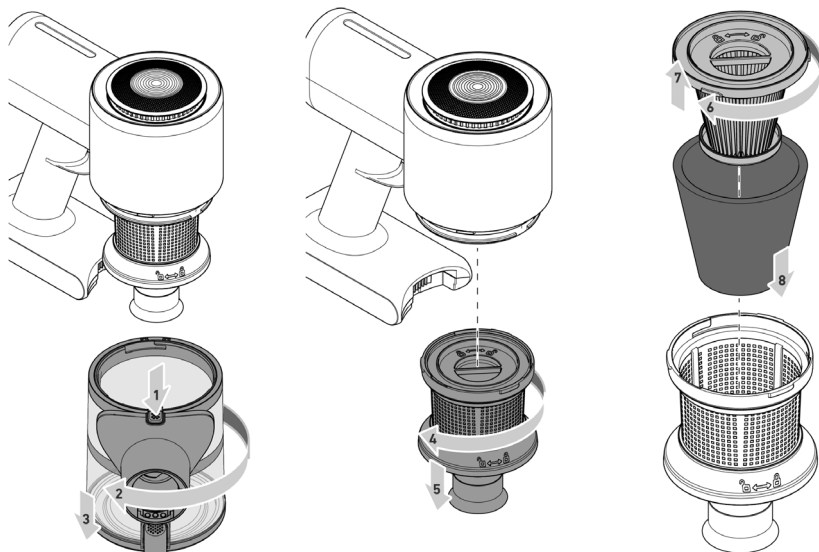

7. Slå noggrant ut filtret med fenorna och filterskärmen och borsta bort dem.
8. Borsta bort dammbehållaren.
9. Vid behov, skölj alla avtagbara delar med vatten.

Anvisning: Alla avtagbara delar kan rengöras under rinnande, ljummet vatten. Det är viktigt att se till att alla delar är helt torra innan nästa användning av enheten. Torktiden för filtren är cirka 24 timmar.

10. När de enskilda delarna är helt torra ska du placera lamellfiltret med skumfilter på filterskärmen och låsa fast det genom att vrida det moturs (6 → 6).
11. Sätt i filterskärmen på enhetens botten och vrid moturs tills filterskärmen hörbart klickar på plats.
12. Sätt i dammbehållaren och vrid den moturs tills dammbehållaren hörbart klickar på plats.

Vi rekommenderar att du byter skärmen var sjätte månad av hygieniska skäl. (se "Reservdelar och tillbehör")

Rengör borstvalsens

På grund av försmutsning kan borstvalsens inte längre rotera. Rengör borstvalsens regelbundet.

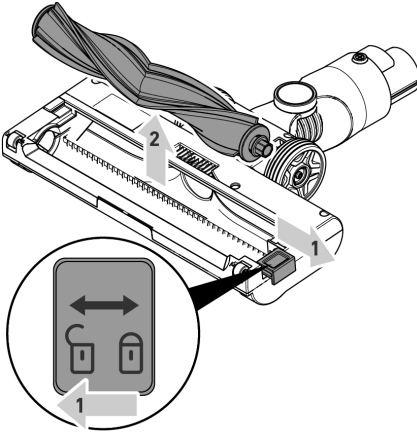

1. Se till att apparaten är fränkopplad och inte laddas.
2. Dra av golvmunstycket från teleskopröret.
3. Vänd på golvmunstycket. Dra i skjutreglaget (↔) (1) och ta bort borstvalsens (2).
4. Befria borsten från hår och smuts. Använd eventuellt en pincett eller sax. Vid envis smuts, rengör borstvalsens under rinnande vatten.
5. Placera borstvalsens tillbaka i golvmunstycket och lås skjutreglaget (↔).

Åtgärda problem

Åtgärda problem själv

För att undvika problem är det viktigt att tömma dammbehållaren i god tid och att kontrollera och rengöra filterskärmen och det lamellära skärmen vid detta tillfälle.

Problem	Möjlig orsak	Lösning
Apparaten kan inte kopplas till.	Akkumulatorm är helt tom.	Ladda batteriet, ► kapitel "Ladda batteriet"
Det går inte att ladda enheten	Nätdelen är inte korrekt ansluten.	Kontrollera om strömförsörjningskontakten och strömförsörjningsadaptern sitter korrekt i sina uttag, ► kapitel "Laddning av batteriet".
	Ingen ursprunglig strömförsörjning används.	Kontrollera om rätt strömförsörjning används ► Kapitel "Tekniska data".
Apparaten suger knappt upp något smuts.	Dammbehållaren är full.	Töm dammbehållaren, ► kapitel "Tömning av dammbehållaren".
	Dammbehållare och filter smutsiga.	Rengör dammbehållaren och skärmen, ► kapitel "Rengöring av dammbehållaren och filtret".
	Rör och fästena är igensatta.	Kontrollera öppningen av sugröret på enheten samt öppningarna på fästena och rengör vid behov.
Drifttiden blir allt kortare.	Borstvalsens är smutsig.	Rengör borstvalsens, ► kapitel "Rengöring av borstvalsens".

Borstvalsen vrider sig långsamt eller oregelbundet.	Borstvalsen är smutsig eller blockerad.	Rengör borstvalsen, ► kapitel "Rengöring av borstvalsen".
Borstvalsen och lysdioden på golvmunstycket slocknar automatiskt.	Detta är en säkerhetsfunktion som förhindrar en defekt på munstycket vid fastklämd borstvals. Antingen är borstvalsen smutsig eller så har något fastnat i borstvalse, t.ex. vid dammsugning av en matta med hög lugg.	För att avbryta avstängningen ska du stänga av dammsugaren, ta bort munstycket från teleskopröret eller handdammsugaren, rengöra borstvalse och ta bort eventuella föremål som blockerar den, ► kapitel "Rengör borstvalse". Efter att ha satts på igen fungerar borstvalse och lysdioden som vanligt igen.

Servicetelefonlinje

Om du inte kan lösa problemet med hjälp av tabellen, ring vår **servicetelefonlinje** (se kontaktdata i separat garantihäfte).

Artikelnummer	Beskrivning
3520-048	Lamellfilter (HEPA)
3470-048	Filterskärm komplett
3453-048	Skumfilter (fleecefilter)
3452-048	Dammbehållare, komplett (HV 7178)
1736-048	Dammbehållare, komplett (HV 007192 / HV 007194)
3449-048	Väggställare
3431-048	Nätdel
3450-048	Teleskoprör (HV 7178)
1737-048	Teleskoprör (HV 007192 / HV 007194)
3360-048	Golvmunstycke (HV 7178)
7769-048	Golvmunstycke (HV 007192 / HV 007194)
3320-048	Borstvals för golvmunstycke
3422-048	Spaltnestycke + möbeldestycke 2-i-1 (HV 7178)
7785-048	Spaltnestycke + möbeldestycke 2-i-1 (HV 007192 / HV 007194)

Kassera enheten med batteriet



Avfallshandtera apparaten och ackumulatören separat.

Apparat och ackumulatörer som är märkta med denna symbol, får inte kastas i hushållssoporna. Apparat och ackumulatörer innehåller värdefulla råämnen som kan återanvändas. En korrekt avfallshandtering skyddar miljön och era medmänniskors hälsa. Kassera apparaten och batteriet separat på lämpliga samlingsplatser.

Johdoton akkuimuri**Hyvä Asiakas,**

Lue seuraavat ohjeet huolellisesti ennen laitteen käyttöä ja säilytä tämä opas tulevaa tarvetta varten. Laitetta saavat käyttää vain henkilöt, jotka ovat perehtyneet alla oleviin ohjeisiin.

Turvallisuusohjeita**Erityiset henkilöryhmät**

- Tätä laitetta voivat käyttää yli 8-vuotiaat lapset ja henkilöt, joiden fyysiset, sensoriset tai henkiset kyvyt ovat heikentyneet tai joilla ei ole kokemusta ja/tai tietoa, jos heitä valvotaan tai on opastettu laitteen turvallisessa käytössä ja jos he ymmärtävät siihen liittyvät vaarat.
- Lapset eivät saa leikkiä laitteella tai asettua tai istuutua laitteen päälle.
- Lapset eivät saa puhdistaa laitetta tai suorittaa käyttäjän huoltotoimia ilman valvontaa.
- Alle 8-vuotiaat lapset on pidettävä loitolla laitteesta ja laitteen verkkolaitteesta.
- Pakkausmateriaalia ei saa käyttää leikkimiseen. Tukehtumisvaara.

Laitteen turvallinen liittäminen

Laite ladataan sähkövirralla, minkä vuoksi lataamisesta aiheutuu aina sähköiskun vaara.

Tämän vuoksi:

- Tarkasta laite ja verkko-osa ennen käyttöä mahdollisten vaurioiden varalta. Älä koskaan käytä viallista laitetta tai laitetta, jonka verkko-osa on vioittunut.
- Liitä verkkolaite vain pistorasioihin, jotka vastaavat verkkolaitteen tyyppikilven tietoja.
- Vaaratilanteiden välttämiseksi ja turvallisuusmääräysten noudattamiseksi laitteen ja verkko-osan saa korjauttaa vain asiakaspalvelussamme. Ota sen vuoksi yhteyttä asiakaspalveluumme puhelimitse tai sähköpostilla (katso huollon osoitteet erillisestä takuulehtisestä, joka on osoitteessa www.severin.de).
- Älä upota laitetta tai verkkolaitetta veteen tai muuhun nesteeseen äläkä käsittele niitä nesteillä. Huolehdi siitä, että laite ja verkkolaite eivät altistu sateelle ja kosteudelle. Älä käytä laitetta ja verkkolaitetta ulkona tai tiloissa, joiden ilmankosteus on suuri.
- Älä koske laitteeseen ja verkkolaitteeseen märin käsin. Tartu aina itse verkkolaitteeseen irrottaessasi verkkolaitteen pistorasiasta.
- Huolehdi siitä, että verkkolaitteen johto ei taitu tai jää puristuksiin. Huolehdi niin ikään siitä, että ajaminen johdon päältä ei ole mahdollista ja että johto ei joudu

kosketuksiin lämmönlähteiden, kosteuden tai terävien reunojen kanssa. Huolehdi siitä, että verkkolaitteen johtoon ei voi kompastua.

- Sammuta laite ennen laitteen puhdistamista tai huoltamista ja lisävarusteiden vaihtoa. Varmista tällöin myös se, että verkkolaitetta ei ole yhdistetty sähköverkkoon.
- Irrota virtalähde heti, kun lataus on valmis.

Akkujen turvallinen käsittely

- Akkujen virheellinen käsittely voi johtaa tapaturmaan ja räjähdykseen.
- VAROITUS! Käytä akun lataamiseen vain mukana toimitettua verkko-osaa (katso Tekniset tiedot). Älä missään tapauksessa lataa akkua toisella verkko-osalla. Käytä mukana toimitettua verkko-osaa vain akun lataamiseen.
- Tämä laite sisältää akun, jota ei voi vaihtaa.
-  Käytön lopettamisen jälkeen toimita laite välittömästi akun kanssa asianmukaiseen keräyspisteeseen alueellasi ja varmista siten turvallinen ja ympäristöystävällinen hävittäminen. Älä koskaan hävitä akkua sekajätteen mukana.
- Älä koskaan erota akkua ja laitetta toisistaan, äläkä altista akkua korkeille lämpötiloille äläkä viskaa sitä tuleen.
- Jos laitteen akkua käsitellään väärin, siitä voi vuotaa syttyvää nestettä tai höyryä. Älä enää käytä laitetta ja akkua, jos ne ovat vaurioituneet tai jopa vuotavat nestettä/höyryä.
 - Jos höyryä vuotaa, älä hengitä höyryä ja varmista hyvä ilmanvaihto.
 - Vältä joutumista kosketuksiin akusta vuotaneen nesteen kanssa.
 - Nesteen kanssa kosketuksiin joutunut kehon alue on huuhdeltava välittömästi perusteellisesti vedellä. Hakeudu lääkäriin, mikäli altistumisesta nesteelle on aiheutunut minkäänlaisia oireita.

Pyörivä harjarulla

- Laitteessa on pyörivä harjatela lattiasuulakkeessa. Se voi aiheuttaa vammoja. Huomioi sen vuoksi seuraavat asiat:
- Varmista aina ennen laitteen puhdistusta tai huoltoa, että laite on kytketty pois päältä eikä sitä ladata.
- VAROITUS! Huolehdi siitä, että kehon osat eivät voi jäädä missään tilanteessa harjarullan alle.
- Älä imuroi johtojen ja pitkien hapsujen lähellä. Tällöin on vaarana johtojen eristyksen vaurioituminen. Edellä mainitut kohteet voivat lisäksi takertua kiinni harjarullaan ja vahingoittaa siten laitetta.

LED-valaistus

- Lattiasuulakkeeseen on asennettu LED-lamppuja, jotka valaisevat lattiasuulakkeen edessä olevan työalueen.
- Älä katso käytön aikana LED-lamppuja kohti.
- LED-lamppuja ei voi vaihtaa.

Käyttötarkoitus

- Laite on tarkoitettu vain kotitalouskäyttöön.
- Laitetta saa käyttää vain tasaisten, normaalisti likaantuneiden pintojen, lyhytnukkaisten mattojen tai verhoilujen puhdistukseen, jotka kestävät pyöriävästä harjasta aiheutuvan rasituksen lattiasuulaketta käytettäessä.
- Laitetta saa käyttää vain siihen liittyvien lisävarusteiden kanssa.
- Tarkista laite ja sen lisälaitteet vaurioiden varalta ennen käyttöä ja käytä niitä vain moitteettomassa kunnossa.
- Muunlainen käyttö katsotaan laitteelle määritellyn käyttötarkoituksen vastaiseksi ja on siksi kiellettyä.

Tapaturmien, tulipalojen ja vahinkojen välttämiseksi laitteella ei saa imuroida seuraavia kohteita:

- Ihmiset, eläimet tai kasvit. Pidä laite aina loitolla ruumiinosista, hiuksista ja vaatekappaleista (esim. kengännauhoista). Älä imuroi pään lähellä.
- hehkuvaa, palavaa tai kytevää ainesta (esim. tuhkaa, hiiltä, puuhiiltä, savukkeita tai tulitikkuja)
- helposti räjähtäviä tai syttyviä aineita tai tulostinmustetta
- vettä tai muita nesteitä, esim. kosteita matonpuhdistusaineita.
- teräviä esineitä, kuten lasinsiruja, nauvoja tai rakennusjätettä.
- Hieno pöly, kuten kipsi, sementti, hieno porauspöly, puuteri.

Kiellettyä on lisäksi:

- muutosten tekeminen laitteeseen tai sen verkkolaitteeseen taikka laitteen/ verkkolaitteen korjaaminen ilman valmistajan lupaa
- esineiden työntäminen laitteen aukkoihin Poikkeuksena tästä ovat laitteeseen tarkoitetut lisävarusteet.
- a laitteen käyttö, säilytys tai lataus ulkona.
- Säilytää tai ladata laitteen ja akun ollessa alttiina kuumuudelle tai suoralle auringonvalolle.
- Laitteessa olevien tuuletusrakojen peittäminen. Varmista, että nukka, hiukset tai vastaavat eivät tuki tuuletusrakoja.
- Laitteen käyttäminen ilman suodatinta.



- Puhdistus alkoholilla, puhdistusliuoksilla ja syövyttävillä aineilla.

CE-merkki

Laitte vastaa EU-direktiivejä, joiden noudattamista CE-merkki edellyttää.

Laitteen kokoonpano / laitteen asennus

Laitteen kokoonpano ja pakkauksen sisältö

1. Peruslaite
2. Verkko-osan liitäntä
3. Eco/Power-tilan merkivalo
4. Akun varaustason ilmaisim
5. Virtapainike 
6. MODE-painike 
7. Lisävarusteiden tai teleskooppiputken lukituspainikkeet
8. Teleskooppiputki
9. Lattiasuulake harjatelalla
10. LEDit
11. Seinäteline
12. Huonekalusuulake 2in1
13. Teleskooppiputken pituussäädön lukituspainike
14. Pölysäiliön irrotuspainike
15. Painike pölysäiliön kannen avaamiseksi
16. Pölysäiliö suodattinsihdillä

Kuvasta puuttuvat:

17. Verkko-osa

Seinätelineen kiinnittäminen

Seinäkiinnikettä käytetään perusyksikön ripustamiseen.

Sähköiskun vaara! Varmista, että porauskohdassa ei ole virtajohtoja seinäkiinnikkeen kiinnittämiseksi!

1. Valitse seinätelineelle sileä pinta pistorasian läheltä.
2. Varmista, että porauspaikan seinässä ei ole virtajohtoja, vesiputkia jne.
3. Paina seinäkiinnike pinnalle millä tahansa korkeudella.
4. Kiinnitä seinäkiinnike seinään ruuveilla.
5. Kiinnitä laite seinätelineeseen.

Laitteen asennus

Poista kaikki pakkausjäämät laitteesta ja kokoa yksittäiset osat:

1. Asenna tarvittaessa pölysäiliö suodattinsihdi paikoillaan (katso myös luku "Pölysäiliön ja suodattimen puhdistus").
2. Kiinnitä teleskooppiputki laitteeseen.
3. Kytke lattiasuulake tai 2in1-huonekalusuulake käyttökohteesta riippuen teleskooppiputken tai kytke lisävarusteet suoraan laitteeseen.

Akun lataaminen

Lataa akku mieluiten aina ennen käyttöä, erityisesti pitkän käyttämättömyysjakson jälkeen.

Lataa ja käytä akkua vain huoneenlämmössä.

Tämä pidentää akun elinikää ja varmistaa mahdollisimman pitkän siivousajan.

1. Varmista, että laite on kytketty pois päältä.
2. Löysää laitteen liitännän suojakorkki.
3. Kytke toimitetun virtalähteen pistoke laitteen liitäntään.
4. Liitä mukana toimitettu verkko-osa pistorasiaan,
 - Tyhjän akun lataus kestää noin 5 tuntia.
 - Kun lataat laitetta, akun varaustaso näkyy laitteen akun varaustason ilmaisimissa. Näyttö sammuu 30 minuutin kuluttua latausprosessin päättymisestä.

5. Vedä verkko-osa irti pistorasiasta.
6. Irrota virtalähteen pistoke laitteen liitännästä.

Täyteen ladatun akun käyttöaika on noin 20 minuuttia (Power-tilassa) tai noin 35 minuuttia (Eco-tilassa).

VINKKI: Jos laitetta käytetään harvoin, virtalähdettä ei saa pitää pysyvästi kytkettynä, vaan se on ladattava noin 6 kuukauden välein. Tämä pidentää akun käyttöikää.

Laitteen käyttäminen





Valitse lattiasuulake tai 2in1-huonekalusuulake

Lattiasuulake teleskooppiputkella : koville lattioille ja matoille

2in1-huonekalusuulake : esimerkiksi verhoilun tai huonekalujen imurointiin
Harjaosa voidaan työntää sisään esim. murujen imuroimiseksi. Paina tätä varten harjan lukituspainiketta ja vedä se taaksepäin.

- Valitse haluttu lisälaite ja aseta se asennettuun laitteeseen, kunnes se napsahtaa paikalleen.
- Säädä teleskooppiputki haluttuun pituuteen.
- Kaikkia lisävarusteita voidaan käyttää myös ilman teleskooppiputkea esimerkiksi huonekalujen imurointiin. Kun käytät lattiasuulaketta, varmista, että alusta kestää harjatelan rasituksen vahingoittumattomana.
- Irrota lisävarusteet ja teleskooppiputki painamalla vastaavaa lukituspainiketta ja poista lisävaruste.

Imurointi

1. Kiinnitä haluttu lisävaruste ja tarvittaessa teleskooppiputki. Säädä teleskooppiputki haluttuun pituuteen.
2. Kytke laite päälle painamalla laitteen kahvan -painiketta.
3.  Paina laitteen kahvan **MODE**-painiketta vaihtaaksesi Eco-tilan välillä (ilmaisin: MIN ) ja virtatila (ilmaisin: MAX .
4. Lattian ym. imurointi.
5. Sammuta laite painamalla painiketta .
6. Tyhjennä pölysäiliö ja puhdista se (katso luku "Laitteen huoltaminen").

Eco/Power-tila

Eco-tilassa imurointi suoritetaan normaalilla teholla. Varsi-imuri kuluttaa vähemmän energiaa ja akun käyttöaika pidentyy. Power-tila soveltuu voimakkaasti likaantuneiden pintojen imurointiin.

Laitteen säilyttäminen

Laitte voidaan säilyttää joko seinätelineessä tai makuullaan. Sitä ei saa asettaa pystyasentoon kaatumisen välttämiseksi. Kaatuva laite voi aiheuttaa loukkaantumisen tai vahingoittaa laitetta/akkua.

Suojaa laitetta kuumuudelta ja suoralta auringonvalolta.

- **Säilytä laitetta viileässä ja kuivassa paikassa huoneenlämmössä. Suojaa laite aina liian alhaiselta tai korkealta kosteudelta ja lämpötiloilta. Laitteen akkua ei saa altistaa suoralle auringonvalolle (esim. pysäköidyssä autossa).**
- **Säilytä laitetta vain täyteen ladattuna ja lataa se 6 kuukauden välein, kun se ei ole käytössä pitkään aikaan.**

Laitteen huoltaminen

Tyhjennä pölysäiliö

- Pölysäiliöön mahtuu vain rajallinen määrä likaa.
 - Sen vuoksi pölysäiliö on tyhjennettävä jokaisen siivouskerran jälkeen ja aina, kun imuteho heikkenee selvästi.
1. Varmista, että laite on kytketty pois päältä eikä sitä ladata.
 2. Irrota teleskooppiputki tai kiinnitetty lisälaite.
 3. Pidä laitetta pölysäiliö alapäin jätteastian päällä.
 4. Paina pölysäiliön etupuolella olevaa painiketta. Luukku avautuu ja pölysäiliön sisältö voidaan tyhjentää.
 5. Paina luukku tiukasti ja sulje se.

Perusyksikön puhdistus

Sähköiskun vaara! Älä koskaan pidä laitetta juoksevan veden alla tai upota sitä nesteisiin!

- Puhdista laitteen kahvan tuuletusaukot säännöllisesti pehmeällä harjalla.
- Pyyhi perusyksikkö tarvittaessa vain hieman kostealla liinalla.

Pölysäiliön ja suodattimen puhdistaminen

Sähköiskun vaara! Älä koskaan pidä laitetta juoksevan veden alla tai upota sitä nesteisiin!

1. Varmista, että laite on kytketty pois päältä eikä sitä ladata.
2. Tyhjennä pölysäiliö (katso luku "Pölysäiliön tyhjentäminen").
3. Paina laitteen imusuulakkeen yläpuolella olevaa painiketta (1), käännä pölysäiliötä myötäpäivään (2) ja poista varovasti (3).
4. Käännä suodatinsihti myötäpäivään (4) ja poista varovasti (5).
5. Käännä suodatinsuhdin päällä olevaa suodatinta myötäpäivään (6 → 7) (6) ja poista (7).
6. Irrota vaahtosuodatin lamellisuodatimesta (8).

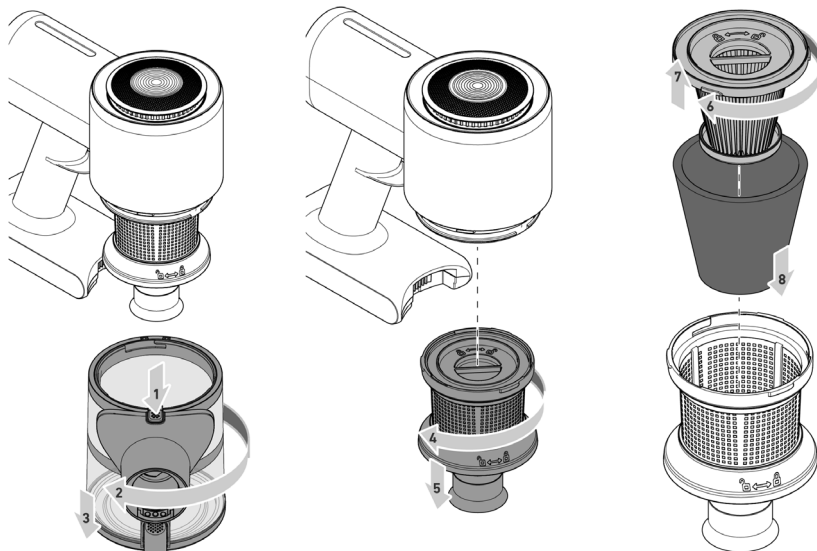

7. Katkaise upotettu suodatin ja suodatinsihti perusteellisesti ja harjaa ne pois.
8. Puhdista pölysäiliö harjalla.
9. Huuhtelee tarvittaessa kaikki irrotettavat osat vedellä.

Huomautus: Kaikki irrotettavat osat voidaan puhdistaa juoksevalla, haalealla vedellä. On tärkeää varmistaa, että kaikki osat ovat täysin kuivia ennen laitteen seuraavaa käyttöä. Suodattimien kuivumisaika on noin 24 tuntia.

10. Kun yksittäiset osat ovat kuivuneet kokonaan, aseta lamellisuodatin ja vaahtosuodatin suodatinsihtiin ja lukitse se vastapäivään kiertämällä (7 → 6).
11. Aseta suodatinsihti laitteen pohjaan ja kierrä vastapäivään, kunnes se napsahtaa kuuluvasti paikalleen.
12. Aseta pölysäiliö paikoilleen ja käännä sitä vastapäivään, kunnes pölysäiliö napsahtaa paikoilleen.

Suosittellemme, että suodatin vaihdetaan kuuden kuukauden välein hygieenisistä syistä. (katso "Varaosat ja lisävarusteet")

Harjatelan puhdistaminen

Jos harjatela likaantuu, se ei ehkä enää pyöri vapaasti. Puhdista harjatela säännöllisesti.

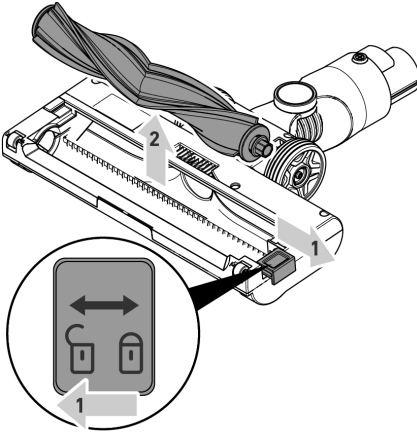

1. Varmista, että laite on kytketty pois päältä eikä sitä ladata.
2. Irrota lattiasuulake teleskooppiputkesta.
3. Käännä lattiasuulake ympäri. Vedä liukusäädintä (↔) (1) ja irrota harjatela (2).
4. Poista hiukset ja lika harjasta, käytä tarvittaessa varovaisesti pinsettejä tai saksia. Jos lika on tiukassa, puhdista harjatela juoksevan veden alla.
5. Aseta harjatela takaisin lattiasuuttimeen ja lukitse liukusäädin (↔) (1).

Ongelmien korjaaminen

Ongelmien omatoiminen korjaaminen

Ongelmien välttämiseksi on tärkeää tyhjentää pölysäiliö ajoissa ja tarkistaa ja puhdistaa suodatinsihti ja lamellisuodatin tässä tapauksessa.

Ongelma	Mahdolliset syyt	Ratkaisu
Laite ei kytkeydy päälle.	Akku on tyhjentynyt kokonaan.	Akun lataaminen, ► luku "Akun lataaminen".
Laite ei lataudu.	Verkko-osaa ei ole liitetty oikein.	Tarkista, että virtalähteen pistoke ja virtalähteen sovitin ovat oikein paikoillaan pistorasioissa, ► luku "Akun lataaminen".
	Käytössä ei ole alkuperäinen virtalähde.	Tarkista, on käytössä oikea virtalähde ► Luku "Tekniset tiedot".
Laite ei kerää likaa lainkaan.	Pölysäiliö on täynnä.	Tyhjennä pölysäiliö, ► luku "Pölysäiliön tyhjentäminen".
	Pölysäiliö ja suodatin likaiset.	Puhdista pölysäiliö ja suodatin, ► luku "Pölysäiliön ja suodatinten puhdistus".
	Putket ja lisävarusteet ovat tukossa.	Tarkista laitteen imuputken aukko sekä lisävarusteiden aukot ja puhdista ne tarvittaessa.
Käyttöaika lyhenty jatkuvasti.	Harjatela on likainen.	Puhdista harjatela, ► luku "Harjatelan puhdistus".
Harjatela pyöri hitaasti tai epäsäännöllisesti.	Harjatela on likainen tai tukossa.	Puhdista harjatela, ► luku "Harjatelan puhdistus".

<p>Harjatela ja lattiasuulakkeen LED kytkeytyvät pois päältä automaattisesti.</p>	<p>Kyseessä on turvatoiminto, joka estää suulakkeen vahingoittumisen, jos harjatela on juuttunut. Joko harjatela on likainen tai jotain on juuttunut harjatelaaan, esim. imuroitaessa korkeanukkaista mattoa.</p>	<p>Sammutuksen peruuttamiseksi sammuta pölynimuri, poista suulake teleskooppiputkesta tai rikkaimurista, puhdista harjatela ja poista kaikki esineet, jotka tukkivat harjatelaa, ► luku "Harjattelan puhdistus". Uudelleen kytkemisen jälkeen harjatela ja LED toimivat jälleen tavalliseen tapaan.</p>
---	---	---

Huollon hotline-numero

Jos ongelmaa ei kyetä poistamaan taulukon ohjeiden avulla, ota yhteyttä huollon **hotline-numeroon** (katso yhteystiedot erillisestä takuuvihkosesta).

Tuotenumero	Kuvaus
3520-048	Lamellisuodatin (HEPA)
3470-048	Suodatinsihti kok.pano
3453-048	Vaahtosuodatin (fleece-suodatin)
3452-048	Pölysäiliö, kok.pano (HV 7178)
1736-048	Pölysäiliö, kok.pano (HV 007192 / HV 007194)
3449-048	Seinäteline
3431-048	Verkko-osa
3450-048	Teleskooppiputki (HV 7178)
1737-048	Teleskooppiputki (HV 007192 / HV 007194)
3360-048	Lattiasuulake (HV 7178)
7769-048	Lattiasuulake (HV 007192 / HV 007194)
3320-048	Harjatela lattiasuulaketta varten
3422-048	Rakosuulake + 2in1-huonekalusuulake (HV 7178)
7785-048	Rakosuulake + 2in1-huonekalusuulake (HV 007192 / HV 007194)

Laitteen ja akun hävittäminen



Hävitä laite ja akku erillään muista jätteistä

Tällä symbolilla merkityt laitteet ja akut on hävitettävä erotettuna sekajätteestä. Laitteet ja akut sisältävät arvokkaita raaka-aineita, joita voidaan käyttää uudelleen. Asianmukainen hävitys suojaa ympäristöä ja ihmisten terveyttä.

Toimita laite ja siitä irrotettu akku asianmukaisiin keräyspisteisiin hävitettäväksi.

Aspirador de Bateria sem Fios

Estimado/a cliente,

Leia atentamente as instruções antes de usar o aparelho e guarde-as para referência futura. Aquele só pode ser usado por pessoas que estejam familiarizadas com as instruções de segurança que seguem.

Recomendações relativas à segurança

Determinados grupos de pessoas

- Este aparelho pode ser utilizado por crianças a partir dos 8 anos de idade e por pessoas com capacidades físicas sensoriais ou mentais reduzidas ou com falta de experiência e/ou conhecimentos, se lhes tiver sido dada supervisão ou instruções relativas à utilização do aparelho de uma forma segura e compreendam os perigos envolvidos.
- As crianças não podem brincar com o aparelho nem sentar-se ou colocar-se de pé sobre ele.
- A limpeza e a manutenção não devem ser efetuadas por crianças sem supervisão.
- Deve manter crianças com idade inferior a 8 anos afastadas do aparelho e da fonte de alimentação.
- O material da embalagem não pode ser utilizado para brincar. Existe perigo de asfixia.

Ligar o aparelho em segurança

O aparelho é carregado com corrente elétrica, pelo que existe o perigo de choque elétrico.

Por isso:

- Antes da utilização, verificar todo o aparelho e a fonte de alimentação quanto a eventuais danos. Nunca utilizar um aparelho defeituoso ou um aparelho com uma fonte de alimentação defeituosa.
- Ligar a fonte de alimentação apenas a tomadas que correspondam às especificações na placa de identificação da fonte de alimentação.
- Para evitar riscos e cumprir com os regulamentos de segurança, as reparações no aparelho ou na fonte de alimentação apenas devem ser levadas a cabo pelo nosso serviço ao cliente. Portanto, em caso de reparação, contactar o nosso serviço ao cliente por telefone ou e-mail (ver endereços de serviço no folheto de garantia separado ou em www.severin.de).
- Não mergulhar o aparelho ou a fonte de alimentação em água ou noutros líquidos, nem os manuseie com líquidos. Manter o aparelho e a fonte de alimentação ao abrigo de chuva e humidade. Não operar o aparelho e a fonte de alimentação ao ar livre ou em locais com elevada humidade do ar.

- Não tocar no aparelho e na fonte de alimentação com as mãos molhadas. Ao desligar a fonte de alimentação da tomada, retirar sempre diretamente na fonte de alimentação.
- Certificar-se de que o cabo da fonte de alimentação não está dobrado, preso ou bloqueado ou em contacto com fontes de calor, humidade ou extremidades afiadas. Certificar-se de que o cabo da fonte de alimentação não se torna um obstáculo que pode levar à queda de alguém.
- Antes de limpar ou efetuar a manutenção do aparelho ou de trocar os acessórios, desligar o aparelho e certificar-se de que a fonte de alimentação está desligada.
- Desligar a fonte de alimentação da tomada assim que o carregamento estiver concluído.

Segurança no manuseamento de baterias

- Existe risco de ferimentos e explosão se as baterias forem manuseadas indevidamente.
- AVISO! Para carregar a bateria utilizar apenas a fonte de alimentação fornecida (ver Dados Técnicos). Não carregar a bateria com nenhuma outra unidade de alimentação. Por sua vez, utilizar apenas o adaptador de rede fornecido para carregar a bateria.
- Este aparelho contém uma bateria recarregável que não pode ser substituída.
-  Após o fim de utilização, entregar imediatamente o aparelho com a bateria num ponto de recolha apropriado na sua área, garantindo assim uma eliminação segura e ecológica. Nunca elimine o aparelho com a bateria para lixo doméstico.
- Nunca danificar o aparelho com a bateria, não o expor a temperaturas elevadas nem o atirar para o fogo.
- Em caso de manuseio inadequado, podem sair líquidos ou vapores inflamáveis da bateria do aparelho. Não continue a utilizar o aparelho e a bateria se estiverem danificados ou se houver fuga de líquido/vapor.
 - Se houver fuga de vapores, não inalar os vapores e assegurar uma boa ventilação.
 - Em caso de fuga de líquido, evitar o contacto com o líquido.
 - Se tiver ocorrido contacto com o líquido, enxaguar imediatamente com água abundante. Caso ocorram efeitos secundários (de qualquer tipo), consultar um médico.

Mecanismo rotativo com escovas

- O aparelho possui um rolo de escova acionado no bocal para pavimentos. Isto pode causar ferimentos. Por conseguinte, notar o seguinte:
- Antes de qualquer limpeza ou manutenção do aparelho, certifique-se de que o aparelho está desligado e não está a carregar.
- AVISO! Certificar-se de que nenhuma parte do corpo pode ficar debaixo do mecanismo com escovas.
- Não aspirar perto de cabos, fios e franjas compridas. Por um lado, há o risco de danificar o isolamento do cabo. Por outro lado, estes objetos podem ficar enredados no mecanismo com escovas e danificar o aparelho.

Iluminação LED

- Existem LED incluídos no aparelho que iluminam a área de trabalho à frente do bocal para pavimento.
- Não olhar para os LED durante a operação.
- Não é possível substituir os LED.

Utilização adequada

- O aparelho apenas pode ser usado em ambiente doméstico.
- O aparelho só pode ser usado para limpeza em superfícies planas, normalmente sujas, tapetes de pelo curto ou estofados que possam suportar as cargas da escova rotativa sem danos ao usar o bocal para pavimentos.
- O aparelho só pode ser usado com os acessórios correspondentes.
- Verificar se o aparelho e seus acessórios apresentam danos antes da utilização e só o utilizar se estiver em perfeitas condições.
- Qualquer outra utilização é considerada imprópria e é proibida.

Para evitar ferimentos, incêndios e danos, o aparelho não pode ser utilizado para aspirar:

- Pessoas, animais ou plantas. Manter sempre o aparelho afastado de todas as partes do corpo, cabelo e vestuário (por exemplo, atacadores de sapatos). Não aspirar próximo da cabeça.
- Partículas incandescentes, ardentes ou brilhantes (como cinzas, carvão, carvão vegetal, cigarros, fósforos).
- Substâncias explosivas ou altamente inflamáveis ou toner.
- Água e outros líquidos, por exemplo, limpa alcatifas húmidas.
- Objetos afiados como vidro partido, pregos ou entulho.
- Pó fino como gesso, cimento, pó de perfuração mais fino, poeiras.

É igualmente proibido:

- Modificar ou reparar o aparelho ou a fonte de alimentação.
- Inserir objetos nas aberturas do aparelho. Tal não inclui os acessórios fornecidos para o efeito.
- Utilizar, armazenar ou carregar no exterior.
- Não guardar nem carregar o aparelho e a bateria se estiverem expostos ao calor ou à luz solar direta.
- Cobrir as ranhuras de ventilação da unidade. Manter as aberturas de ventilação livres de algodão, cabelo ou semelhantes.
- Utilização do aparelho sem filtros aplicados.
- Limpeza com álcool, soluções de limpeza e substâncias corrosivas.

Marcação CE

O aparelho está em conformidade com as diretivas da UE que são vinculativas para a marcação CE.

Instalação do aparelho / Montagem do aparelho

Montagem do aparelho e âmbito do fornecimento

1. Aparelho base
2. Tomada de ligação da alimentação elétrica
3. Indicador do modo Eco/Power
4. Indicador de nível da bateria
5. Botão Ligar/Desligar (⏻)
6. Botão MODE (⊙)
7. Botão de bloqueio para acessórios ou tubo telescópico
8. Tubo telescópico
9. Bocal de chão com rolo de escova
10. LEDs
11. Suporte de parede
12. Bocal para móveis 2 em 1
13. Botão de bloqueio para regulação do comprimento do tubo telescópico
14. Botão para retirar o contentor de pó
15. Botão para abrir a tampa do recipiente do pó
16. Recipiente do pó com peneira de filtro

Sem figura:

17. Fonte de alimentação

Instalação do suporte de parede

O suporte de parede é usado para pendurar a unidade base.

Risco de choque elétrico! Certifique-se de que não existem cabos elétricos no ponto de perfuração para fixar o suporte de parede!

1. Para instalar o suporte de parede, selecione uma superfície lisa perto de uma tomada elétrica.
2. Certifique-se de que não existem cabos elétricos, canos de água, etc. a atravessar a parede no ponto de perfuração.
3. Pressionar o suporte de parede sobre a superfície a qualquer altura.
4. Fixar o suporte de parede à parede com os parafusos.
5. Fixar o aparelho ao suporte de parede.

Montagem do aparelho

Remova todos os resíduos de embalagem do dispositivo e monte as peças individuais:

1. Se necessário, instalar o recipiente do pó com a peneira do filtro inserida (ver também o capítulo “*Limpeza do recipiente do pó e do filtro*”).
2. Fixar o tubo telescópico ao aparelho.
3. Consoante a aplicação, fixar o bocal para pavimento ou o bocal para móveis 2 em 1 ao tubo telescópico ou fixar o acessório diretamente ao aparelho.

Carregar a bateria

É melhor carregar a bateria antes de cada utilização, especialmente após um longo período de inatividade.

Carregar e utilizar a bateria apenas à temperatura ambiente.

Isto aumenta a vida útil da bateria e assegura os ciclos de limpeza mais longos possível.

1. Certifique-se de que o aparelho está desligado.
2. Retirar a tampa de proteção da tomada de ligação do aparelho.
3. Inserir a ficha da fonte de alimentação fornecida na tomada de ligação do aparelho.
4. Ligar a fonte de alimentação fornecida à tomada de rede.
 - O processo de carregamento demora aproximadamente 5 horas quando a bateria está vazia.
 - Durante o carregamento no aparelho, o nível da bateria é exibido no indicador de nível da bateria do aparelho. O indicador desliga-se 30 minutos após o final do processo de carregamento.
5. Desligar a fonte de alimentação da tomada.
6. Desligar o adaptador da fonte de alimentação da tomada de ligação do aparelho.

Com uma bateria totalmente carregada, o tempo de funcionamento é de aproximadamente 20 minutos (em modo de potência) ou aproximadamente 35 minutos (em modo ecológico).

SUGESTÃO: Se o aparelho for utilizado com pouca frequência, a fonte de alimentação não deve ser deixada permanentemente ligada, mas deve ser recarregada aproximadamente a cada 6 meses. Isto prolonga a vida útil da bateria.

Funcionamento do aparelho

Selecionar o bocal para pavimento ou bocal para móveis 2 em 1





Bocal para pavimentos com tubo telescópico : para pavimentos duros e tapetes

Bocal para móveis 2 em 1 : para aspirar estofos ou móveis, por exemplo

O acessório da escova pode ser empurrado para trás, por exemplo, para aspirar migalhas. Para isso, premir o botão de bloqueio da escova e empurrá-lo para trás.

- Selecionar o acessório pretendido e fixá-lo no aparelho montado até ouvir um estalido.
- Ajustar o tubo telescópico para o comprimento desejado.
- Todos os acessórios também podem ser usados sem o tubo telescópico, por exemplo, para aspirar móveis. Ao usar o bocal para pavimentos, certificar-se de que a superfície pode suportar a força do rolo da escova sem a danificar.
- Para remover os acessórios e o tubo telescópico, pressionar o botão de bloqueio correspondente e remover o acessório.

Aspirar

1. Colocar o acessório desejado e, se necessário, o tubo telescópico. Regular o tubo telescópico para o comprimento desejado.
2. Premir o botão  na pega do aparelho para ligar o aparelho.
3. Premir o botão **MODE**  na pega do aparelho para alternar entre o modo Eco (indicador: MIN ) e modo Power (indicador: MÁX .
4. Aspirar o pavimento, etc.
5. Pressionar o botão  para desligar o aparelho.
6. Esvaziar e limpar o contentor do pó (consultar o capítulo “*Manutenção do aparelho*”).

Modo Eco/Power

No modo Eco, a aspiração é realizada com energia normal. O aspirador manual consome menos energia e o tempo de funcionamento da bateria é prolongado.

O modo Power é adequado para aspirar sujidade pesada.

Armazenamento do aparelho

O aparelho pode ser guardado no suporte de parede ou deitado. Não deve ser guardado na vertical para evitar que caia. Um aparelho que cai pode causar ferimentos ou danos no aparelho.

Proteger o aparelho do calor e da luz solar direta.

- **Guardar o aparelho num local fresco e seco à temperatura ambiente. Proteger sempre o aparelho da humidade e de temperaturas muito baixas ou muito altas. A bateria do aparelho não deve ser exposta à luz solar direta (por exemplo, num carro estacionado).**
- **Guardar o aparelho apenas com a carga completa e recarregá-lo de 6 em 6 meses, se não for utilizado durante um longo período de tempo.**

Manutenção do aparelho

Esvaziar o contentor de pó

- O contentor do pó pode conter apenas quantidades limitadas de sujidade.
 - É portanto melhor esvaziar o contentor do pó após cada operação de limpeza e quando o poder de sucção diminui visivelmente.
1. Certifique-se de que o aparelho está desligado e de que não está a carregar.
 2. Retirar o tubo telescópico ou o acessório ligado.
 3. Segurar o aparelho com o recipiente de pó sobre um caixote de lixo.
 4. Premir o botão na parte da frente do recipiente do pó. A tampa abre-se e o conteúdo do recipiente do pó pode ser esvaziado.
 5. Pressionar a tampa com firmeza e fechá-la.

Limpeza da unidade de base

Risco de choque elétrico! Nunca colocar o aparelho debaixo de água corrente ou mergulhar em líquidos!

- Limpar regularmente as aberturas de ventilação da pega do aparelho com uma escova macia.
- Se necessário, limpar a unidade base apenas com um pano ligeiramente húmido.

Limpar o recipiente do pó e o filtro

Risco de choque elétrico! Nunca colocar o aparelho debaixo de água corrente ou mergulhar em líquidos!

1. Certifique-se de que o aparelho está desligado e de que não está a carregar.
2. Esvaziar o recipiente do pó (ver capítulo “Esvaziar o recipiente do pó”).
3. Premir o botão acima do bocal de aspiração no aparelho (1), rodar o recipiente do pó no sentido dos ponteiros do relógio (2) e retirar cuidadosamente (3).
4. Rodar o filtro no sentido dos ponteiros do relógio (4) e retirar cuidadosamente (5).
5. Rodar o filtro de lamelas na parte superior da peneira de filtro no sentido dos ponteiros do relógio (6) e retirar (7).

6. Remover o filtro de espuma do filtro de lamelas (8).

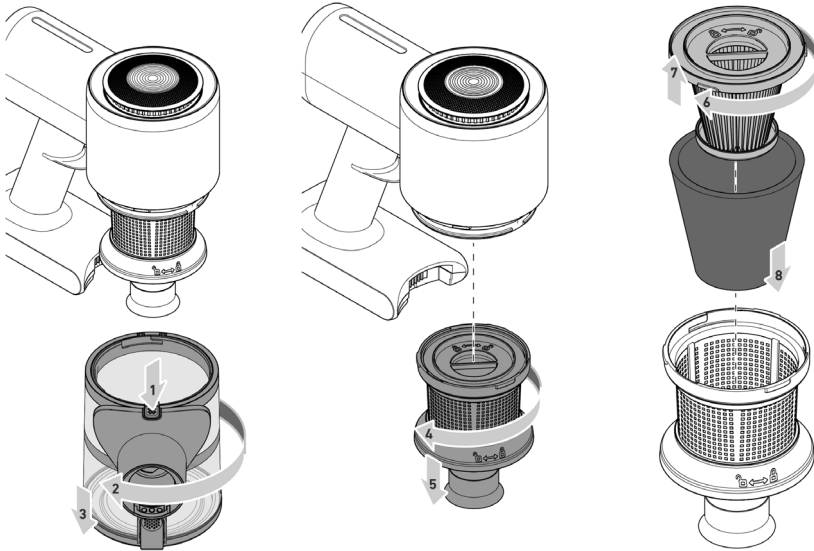

7. Retirar e escovar cuidadosamente o filtro de lamelas e o filtro.

8. Escovar o recipiente do pó.

9. Se necessário, lavar todas as peças amovíveis com água.

Nota: Todas as peças amovíveis podem ser limpas com água corrente e morna. Certificar-se de que todas as peças estão completamente secas antes de voltar a utilizar o aparelho. O tempo de secagem dos filtros é de cerca de 24 horas.

10. Quando as peças individuais estiverem completamente secas, colocar o filtro de lamelas com o filtro de espuma no filtro e bloquear rodando no sentido contrário ao dos ponteiros do relógio (🔒 → 🔓).

11. Inserir o filtro na base do aparelho e rodar o mesmo no sentido contrário ao dos ponteiros do relógio até ouvir um estalido.

12. Introduzir o recipiente do pó e rodar no sentido contrário ao dos ponteiros do relógio até o recipiente do pó encaixar de forma audível.

Recomendamos substituir o filtro de lamelas a cada seis meses por razões de higiene. (ver "Peças sobressalentes e acessórios")

Limpar o rolo de escova

A sujidade pode impedir o rolo de escova de rodar livremente. Limpar regularmente o rolo de escova.

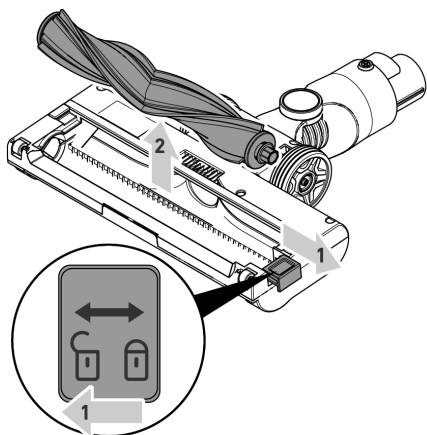

1. Certifique-se de que o aparelho está desligado e de que não está a carregar.
2. Remover o bocal para pavimentos do tubo telescópico.
3. Rodar o bocal para pavimentos. Puxar o cursor (↔) (1) e remover o rolo de escova (2).
4. Remover o cabelo e a sujidade da escova, usar cuidadosamente pinças ou tesouras, se necessário. Se o rolo de escova estiver muito sujo, limpá-lo com água corrente.
5. Colocar o rolo de escova de volta no bocal para pavimentos e bloquear o cursor (↔).

Resolução de problemas

Resolução autónoma de problemas

Para evitar problemas, é importante esvaziar o recipiente do pó em tempo útil e verificar e limpar simultaneamente o filtro e o filtro de lamelas.

Problema	Causa possível	Solução
O aparelho não se liga.	A bateria está completamente descarregada.	Carregar a bateria, ► Capítulo "Carregar a bateria"
O aparelho não carrega.	A alimentação elétrica não está ligada corretamente à corrente.	Verificar se a ficha da fonte de alimentação e o adaptador da fonte de alimentação estão corretamente encaixados nas suas tomadas, ► Capítulo "Carregar a bateria".
	Não foi utilizada a fonte de alimentação original.	Verificar se está a ser utilizada a fonte de alimentação correta ► Capítulo "Dados técnicos".
O aparelho quase não recolhe sujidade.	O recipiente do pó está cheio.	Esvaziar o recipiente do pó, ► Capítulo "Esvaziar o recipiente do pó".
	O recipiente do pó e o filtro estão sujos.	Limpar o recipiente do pó e o filtro, ► Capítulo "Limpar o recipiente do pó e o filtro".
	Os tubos e acessórios estão entupidos.	Verificar a abertura do tubo de aspiração no aparelho, bem como as aberturas dos acessórios e limpar, se necessário.
O tempo de funcionamento é cada vez mais reduzido.	O rolo de escova está sujo.	Limpar o rolo de escova, ► Capítulo "Limpar o rolo de escova".

O rolo de escova roda lenta ou irregularmente.	O rolo de escova está sujo ou bloqueado.	Limpar o rolo de escova, ► Capítulo "Limpar o rolo de escova".
O rolo de escova e o LED no bocal para pavimento desligam-se automaticamente.	Esta é uma característica de segurança que evita o mau funcionamento do bocal, quando o rolo de escova fica encravado. O rolo de escova está sujo ou algo ficou preso no rolo de escova, por exemplo, ao aspirar um tapete de pelo alto.	Para cancelar o desligamento, desligar o aspirador, retirar o bocal do tubo telescópico ou do aspirador vertical, limpar o rolo de escova e remover quaisquer objetos que estejam a bloquear o rolo de escova, ► Capítulo "Limpeza do rolo de escova". Depois de o ligar novamente, o rolo de escova e o LED funcionam normalmente.

Linha direta de assistência

Se não conseguir resolver o problema utilizando a tabela, ligue para a nossa **Linha direta de assistência** (ver detalhes de contacto no folheto de garantia em separado).

Número do artigo	Descrição
3520-048	Filtro de lamelas (HEPA)
3470-048	Filtro cpl.
3453-048	Filtro de espuma (filtro de lã)
3452-048	Recipiente para o pó, cpl. (HV 7178)
1736-048	Recipiente para o pó, cpl. (HV 007192 / HV 007194)
3449-048	Suporte de parede
3431-048	Fonte de alimentação
3450-048	Tubo telescópico (HV 7178)
1737-048	Tubo telescópico (HV 007192 / HV 007194)
3360-048	Bocal de pavimento (HV 7178)
7769-048	Bocal de pavimento (HV 007192 / HV 007194)
3320-048	Rolo de escova para bocal de chão
3422-048	Bocal de fenda + bocal de móveis 2 em 1 (HV 7178)
7785-048	Bocal de fenda + bocal de móveis 2 em 1 (HV 007192 / HV 007194)

Eliminar aparelho com bateria**Eliminar o aparelho e a bateria separadamente**

Os aparelhos e baterias marcados com este símbolo devem ser eliminados separadamente do lixo doméstico. Os aparelhos e baterias contêm matérias-primas valiosas que podem ser recicladas. O descarte correto protege o ambiente e a saúde das pessoas ao seu redor. Entregar o aparelho com a bateria separadamente nos pontos de recolha apropriados para eliminação.

Bezprzewodowy odkurzacz akumulatorowy

Szanowni Klienci!

Przed użyciem urządzenia proszę dokładnie zapoznać się z poniższą instrukcją, którą należy zachować do późniejszego wglądu. Z urządzenia mogą korzystać wyłącznie osoby, które zapoznały się z poniższą instrukcją.

Instrukcje bezpieczeństwa

Określone grupy ludzi

- To urządzenie może być używane przez dzieci w wieku powyżej 8 lat oraz osoby o ograniczonych zdolnościach fizycznych, sensorycznych lub umysłowych lub nieposiadające doświadczenia i/lub wiedzy, jeśli są one nadzorowane lub zostały poinstruowane w zakresie bezpiecznego korzystania z urządzenia i rozumieją związane z tym zagrożenia.
- Dzieciom nie wolno bawić się urządzeniem, na niego stawać ani na nim siadać.
- Bez nadzoru nie wolno dzieciom czyścić ani wykonywać prac konserwacyjnych przewidzianych dla użytkownika.
- Dzieci poniżej 8 lat nie wolno dopuszczać do urządzenia i zasilacza.
- Nie używać materiału opakowaniowego do zabawy. Istnieje niebezpieczeństwo uduszenia.

Prawidłowe podłączenie urządzenia

Urządzenie jest ładowane prądem elektrycznym – podczas ładowania występuje zagrożenie porażeniem prądem elektrycznym.

Z uwagi na to należy przestrzegać poniższych instrukcji:

- Przed użyciem należy sprawdzić całe urządzenie i zasilacz pod kątem ewentualnych uszkodzeń. Nigdy nie używać uszkodzonego urządzenia lub urządzenia z uszkodzonym zasilaczem.
- Podłączać zasilacz tylko do gniazdek zgodnych z danymi na tabliczce znamionowej zasilacza.
- Aby uniknąć zagrożeń i przestrzegać przepisów bezpieczeństwa, naprawy urządzenia i zasilacza mogą być wykonywane wyłącznie przez nasz dział obsługi klienta. W związku z tym w sprawie naprawy należy skontaktować się telefonicznie lub mailowo z naszym działem obsługi klienta (patrz adresy serwisów w oddzielnej książeczce gwarancyjnej lub na www.severin.de).
- Nie zanurzać urządzenia ani zasilacza w wodzie lub innych płynach i nie polewać go płynami. Chronić urządzenie i zasilacza przed deszczem i wilgocią. Nie używać urządzenia i zasilacza na wolnym powietrzu i w pomieszczeniach o wysokiej wilgotności.

- Nie dotykać urządzenia i zasilacza mokrymi rękami. Przy wyciąganiu zasilacza z gniazdka należy zawsze ciągnąć za zasilacz.
- Zwracać uwagę na to, aby przewód zasilacza nie został załamany, zakleszczony, aby nic po nim nie przejechało i aby nie miał kontaktu ze źródłami wysokiej temperatury, wilgocią i ostrymi krawędziami. Zwracać uwagę, aby przewód zasilacza nie powodował zagrożenia potknięciem.
- Przed czyszczeniem lub konserwacją urządzenia oraz przed wymianą osprzętu należy wyłączyć urządzenie i upewnić się, że zasilacz nie jest podłączony.
- Wyciągnąć wtyczkę z gniazda od razu po zakończeniu ładowania.

Bezpieczne obchodzenie się z akumulatorami

- Niewłaściwe obchodzenie się z akumulatorami grozi obrażeniami ciała i wybuchem.
- **OSTRZEŻENIE!** Do ładowania akumulatora należy używać wyłącznie dostarczonego zasilacza sieciowego (patrz Dane techniczne). Nie należy ładować akumulatora za pomocą innego zasilacza. Z kolei dostarczonego zasilacza należy używać wyłącznie do ładowania tego akumulatora.
- To urządzenie zawiera akumulator, którego nie można wymienić.
-  Po zakończeniu okresu użytkowania należy przekazać urządzenie z akumulatorem do odpowiedniego punktu zbiórki w swojej okolicy, a tym samym zapewnić bezpieczną i przyjazną dla środowiska utylizację. Nigdy nie wyrzucać urządzenia wraz z akumulatorem razem z odpadami domowymi.
- Nigdy nie uszkadzać urządzenia z akumulatorem, nie poddawać go oddziaływaniu wysokich temperatur i nie wrzucać do ognia.
- W przypadku niewłaściwego obchodzenia się z akumulatorem urządzenia może dojść do wydostania się łatwopalnego płynu lub oparów. Nie należy kontynuować używania urządzenia i akumulatora, jeśli są uszkodzone lub wydostaje się z nich płyn/opary.
 - W przypadku wydostania się oparów nie wdychać ich i zapewnić dobrą wentylację.
 - Jeśli dojdzie do wycieku elektrolitu, należy unikać z nim kontaktu.
 - Jeśli dojdzie do kontaktu z elektrolitem, natychmiast spłukać go dużą ilością wody. W przypadku wystąpienia następstw (obojętne jakiego rodzaju) należy udać się do lekarza.

Obracający się wałek szczotki

- Urządzenie posiada napędzany wałek szczotkowy w ssawce do podłóg. Może on być przyczyną obrażeń. W związku z tym należy zwrócić uwagę na następujące kwestie:

- Przed czyszczeniem lub konserwacją urządzenia sprawdzić, czy urządzenie jest wyłączone i nie ładuje się.
- **OSTRZEŻENIE!** Zwracać uwagę na to, aby części ciała w żadnym momencie nie mogły się dostać pod wałek szczotki.
- Nie odkurzać w pobliżu kabli, przewodów i długich frędzli. Po pierwsze istnieje ryzyko uszkodzenia izolacji kabla. Po drugie przedmioty te mogą zaplątać się w wałek szczotki i tym samym uszkodzić urządzenie.

Oświetlenie LED

- Na dyszy podłogowej zamontowane są diody LED oświetlające obszar roboczy przed dyszą podłogową.
- Podczas pracy urządzenia nie patrzeć na diody LED.
- Wymiana diod LED jest niemożliwa.

Zastosowanie zgodne z przeznaczeniem

- Urządzenie wolno stosować jedynie w gospodarstwie domowym.
- Urządzenie może być używane wyłącznie do czyszczenia płaskich, normalnie zabrudzonych powierzchni, dywanów o krótkim włosiu lub tapicerki, które mogą wytrzymać obciążenia szczotki obrotowej, gdy używana jest ssawka do podłóg.
- Urządzenie może być używane tylko z odpowiednimi akcesoriami.
- Przed uruchomieniem należy sprawdzić urządzenie i jego osprzęt pod kątem uszkodzeń i obsługiwać je wyłącznie w idealnym stanie.
- Każde inne zastosowanie jest niezgodne z przeznaczeniem i jest niedozwolone.

Aby zapobiec obrażeniom ciała, pożarom i szkodom, nie wolno stosować urządzenia do odkurzania:

- Do odkurzania ludzi, zwierząt lub roślin. Zawsze trzymaj urządzenie z dala od wszystkich części ciała, od włosów i ubrań (np. sznurowadeł). Nie należy odkurzać w pobliżu głowy;
- żarzących się, palących się lub tłących cząsteczek (jak np. popiół, węgiel, węgiel drzewny, papierosy, zapalki);
- wybuchowych lub łatwopalnych materiałów lub tonerów;
- wody i innych płynów, np. środków do czyszczenia dywanów na mokro;
- ostrych przedmiotów, takich jak odłamki szkła, gwoździe lub gruz budowlany.
- Drobną pył, taki jak gips, cement, drobny pył pochodzący z wiercenia, proszek.

Ponadto zabronione są:

- samodzielna przebudowa oraz naprawy urządzenia lub zasilacza;
- wkładanie przedmiotów w otwory urządzenia. Nie dotyczy to wkładania akcesoriów przeznaczonych do tego celu;



- używanie, przechowywanie lub ładowanie na wolnym powietrzu.
- Przechowywanie lub ładowanie, gdy urządzenie i akumulator są narażone na działanie wysokich temperatur lub bezpośredniego światła słonecznego.
- Zatykanie szczelin wentylacyjnych urządzenia. Do szczelin wentylacyjnych nie mogą się dostać klaczkę, włosy itp.
- Używanie urządzenia bez włożonych filtrów.
- Czyszczenie alkoholem, roztworami czyszczącymi i substancjami żrącymi.

Oznaczenie CE

Urządzenie jest zgodne z dyrektywami UE, które są wiążące dla oznakowania CE.

Budowa urządzenia / Montaż urządzenia

Budowa urządzenia i zakres dostawy

1. Urządzenie podstawowe
2. Gniazdo przyłączeniowe zasilacza
3. Wskaźnik trybu Eco/Power
4. Wskaźnik poziomu naładowania akumulatora
5. Przycisk wł./wyt. 
6. Przycisk MODE 
7. Przycisk blokujący osprzęt lub rurę teleskopową
8. Rura teleskopowa
9. Ssawka do podłóg z wałkiem szczotkowym
10. Diody LED
11. Uchwyt ścienny
12. Ssawka do mebli 2 w 1
13. Przycisk blokady regulacji długości rury teleskopowej
14. Przycisk do zdejmowania pojemnika na kurz
15. Przycisk do otwierania pokrywy pojemnika na kurz
16. Pojemnik na kurz z sitem filtracyjnym

Bez ilustracji:

17. Zasilacz

Mocowanie uchwytu ściennego

Uchwyt ścienny służy do zawieszenia urządzenia podstawowego.

Ryzyko porażenia prądem! Upewnij się, że w miejscu wiercenia otworów do zamocowania uchwytu ściennego nie znajdują się żadne kable zasilające!

1. Aby zamocować uchwyt ścienny, należy wybrać gładką powierzchnię w pobliżu gniazdka.
2. Upewnij się, że w miejscu wiercenia otworów w ścianie nie znajdują się żadne kable zasilające, rury wodociągowe itp.
3. Docisnąć uchwyt ścienny do powierzchni na dowolnej wysokości.
4. Przymocować uchwyt ścienny do ściany za pomocą śrub.
5. Umieścić urządzenie na uchwycie ściennym.

Montaż urządzenia

Usuń wszystkie pozostałości opakowania z urządzenia i zmontuj poszczególne części:

1. W razie potrzeby zamontować pojemnik na kurz z włożonym sitem filtracyjnym (patrz również rozdział „Czyszczenie pojemnika na kurz i filtra”).
2. Założyć rurę teleskopową na urządzenie.
3. W zależności od zastosowania założyć ssawkę do podłóg lub ssawkę do mebli 2 w 1 na rurę teleskopową lub założyć akcesoria bezpośrednio na urządzenie.

Ladowanie baterii

Najlepiej jest naładować baterię przed każdym użyciem, szczególnie po długim okresie nieużywania.

Akumulator należy ładować i stosować wyłącznie w temperaturze pokojowej.

Zwiększa to żywotność baterii i zapewnia najdłuższe możliwe cykle czyszczenia.

1. Upewnić się, że urządzenie jest wyłączone.
2. Zdjąć nasadkę ochronną z gniazda przyłączeniowego urządzenia.
3. Włożyć wtyczkę dostarczonego zasilacza do gniazda przyłączeniowego na urządzeniu.
4. Podłączyć dostarczony zasilacz do wtyczki.
 - Proces ładowania trwa około 5 godzin, gdy bateria jest rozładowana.
 - Podczas ładowania urządzenia poziom naładowania akumulatora jest wyświetlany na wskaźniku poziomu naładowania akumulatora urządzenia. Wyświetlacz wyłącza się po 30 minutach od zakończenia procesu ładowania.
5. Odłączyć zasilacz od gniazdko.
6. Wyciągnąć wtyczkę zasilacza z gniazda przyłączeniowego urządzenia.

Przy w pełni naładowanej baterii czas pracy wynosi ok. 12 minut (w trybie Power) lub ok. 60 minut (w trybie Eco).

WSKAZÓWKI: Jeśli urządzenie jest rzadko używane, zasilacz nie powinien być podłączony na stałe, ale powinien być ładowany mniej więcej co 6 miesięcy. Wydłuża to żywotność akumulatora.

Obsługa urządzenia

Wybór ssawki do podłóg lub ssawki do mebli 2 w 1





Ssawka do podłóg z rurą teleskopową : do twardych podłóg i dywanów

Ssawka do mebli 2 w 1 : do odkurzania np. tapicerki lub mebli

Nasadkę szczotkową można cofnąć, aby np. zebrać okruchy. W tym celu nacisnąć przycisk blokady na szczotce i przesunąć go z powrotem.

- Wybrać odpowiednią nasadkę i umieścić ją na zamontowanym urządzeniu, aż słyszalne będzie kliknięcie.
- Nastawić żądaną długość taśmy rury teleskopowej.
- Wszystkie przystawki mogą być również używane bez rury teleskopowej, np. do odkurzania mebli. Podczas korzystania ze ssawki do podłóg należy upewnić się, że podłoże wytrzyma obciążenie wałka szczotkowego i nie dojdzie do uszkodzeń.
- Aby zdjąć przystawki i rurę teleskopową, nacisnąć odpowiedni przycisk blokujący i zdjąć przystawkę.

Odkurzanie

1. Przymocować żądaną przystawkę i, w razie potrzeby, rurę teleskopową. Ustawić wybraną długość rury teleskopowej.
2. Nacisnąć przycisk  na uchwycie urządzenia, aby włączyć urządzenie.
3. Nacisnąć przycisk **MODE**  na uchwycie urządzenia, aby przełączyć między trybem Eco (wskazanie: MIN ) a trybem Power (wskazanie: MAX )
4. Odkurzyć podłogę itp.
5. Nacisnąć przycisk , aby wyłączyć urządzenie.
6. Opróżnij i oczyść pojemnik na kurz (patrz *Rozdział „Serwisowanie urządzenia”*).

Tryb Eco/Power

W trybie Eco odkurzanie odbywa się przy normalnej mocy. Odkurzacz ręczny zużywa mniej energii i wydłuża się czas pracy baterii.

Tryb Power jest odpowiedni do odkurzania silnie zabrudzonych powierzchni.

Przechowywanie urządzenia

Urządzenie można przechowywać na uchwycie ściennym lub w pozycji leżącej. Nie wolno odstawiać go w pozycji stojącej, ponieważ może się przewrócić. Przewracające się urządzenie może spowodować obrażenia ciała lub uszkodzenie urządzenia.

Chroń urządzenie przed ciepłem i bezpośrednim światłem słonecznym.

- **Urządzenie przechowywać w chłodnym i suchym miejscu w temperaturze pokojowej. Zawsze chronić urządzenie przed wilgocią i temperaturami, które są zbyt niskie lub zbyt wysokie.** Akumulatora urządzenia nie wolno wystawiać na bezpośrednie działanie promieni słonecznych (np. w zaparkowanym samochodzie).
- **Urządzenie należy przechowywać w pełni naładowane i ładować je co 6 miesięcy, gdy nie jest używane przez dłuższy czas.**

Serwisowanie urządzenia**Opróżnij pojemnik na kurz**

- Pojemnik na kurz może pomieścić tylko ograniczoną ilość zanieczyszczeń.
 - Dlatego najlepiej jest opróżniać pojemnik na kurz po każdym czyszczeniu i gdy siła ssania wyraźnie się zmniejszy.
1. Upewnić się, że urządzenie jest wyłączone i nie jest ładowane.
 2. Ściągnąć rurę teleskopową lub założoną nasadkę.
 3. Przytrzymać urządzenie z pojemnikiem na kurz skierowanym w dół nad pojemnikiem na odpady.
 4. Nacisnąć przycisk z przodu pojemnika na kurz. Klapka otwiera się i można opróżnić zawartość pojemnika na kurz.
 5. Mocno docisnąć klapkę i zamknąć ją.

Czyszczenie urządzenia podstawowego**Ryzyko porażenia prądem! Nigdy nie trzymać urządzenia pod bieżącą wodą ani nie zanurzać go w płynach!**

- Regularnie czyścić otwory wentylacyjne na uchwycie urządzenia miękką szczotką.
- W razie potrzeby wytrzeć urządzenie podstawowe wilgotną ściereczką.

Czyszczenie pojemnika na kurz i filtrów**Ryzyko porażenia prądem! Nigdy nie trzymać urządzenia pod bieżącą wodą ani nie zanurzać go w płynach!**

1. Upewnij się, że urządzenie jest wyłączone i nie jest ładowane.
2. Opróżnić pojemnik na kurz (patrz rozdział „Opróżnianie pojemnika na kurz”).
3. Nacisnąć przycisk nad dyszą ssącą urządzenia (1), obrócić pojemnik na kurz zgodnie z ruchem wskazówek zegara (2) i ostrożnie wyjąć (3).
4. Obrócić sito filtracyjne zgodnie z ruchem wskazówek zegara (4) i ostrożnie wyjąć (5).
5. Obrócić filtr płytkowy na górze sita filtracyjnego zgodnie z ruchem wskazówek zegara (🔒 → 🔓) (6) i zdjąć go (7).
6. Zdjąć filtr piankowy z filtra płytkowego (8).

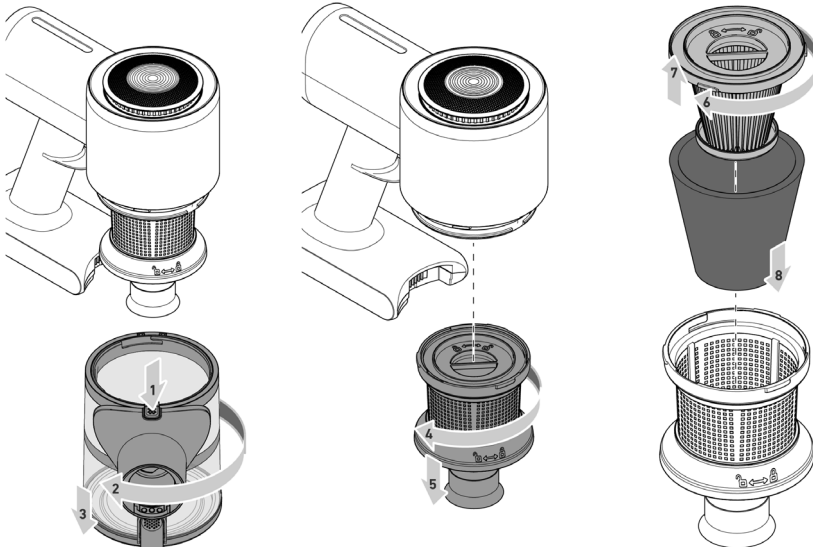

7. Dokładnie wystukać filtr płytkowy i sito filtracyjne, a następnie je wyszczotkować.
8. Wyszczotkować pojemnik na kurz.
9. W razie potrzeby wyplukać wszystkie zdejmowane części wodą.

Informacja: Wszystkie zdejmowane części można czyścić pod bieżącą, letnią wodą. Przed ponownym użyciem urządzenia upewnić się, że wszystkie części są całkowicie suche. Czas schnięcia filtrów wynosi około 24 godzin.

- Po całkowitym wyschnięciu poszczególnych części umieścić filtr płytkowy z filtrem piankowym na sicie filtracyjnym i zablokować go w kierunku przeciwnym do ruchu wskazówek zegara (↺ → ↻).
- Włożyć sito filtracyjne na podstawę urządzenia i obrócić w kierunku przeciwnym do ruchu wskazówek zegara, aż słyszalne będzie kliknięcie.
- Włożyć pojemnik na kurz i obrócić go w kierunku przeciwnym do ruchu wskazówek zegara, aż słyszalne będzie kliknięcie.

Zalecamy wymianę filtra płytkowego co sześć miesięcy ze względów higienicznych. (patrz „Części zamienne i akcesoria”)

Czyszczenie wałka szczotkowego

Brud może uniemożliwić swobodne obracanie się wałka szczotkowego. Regularnie czyścić wałek szczotkowy.

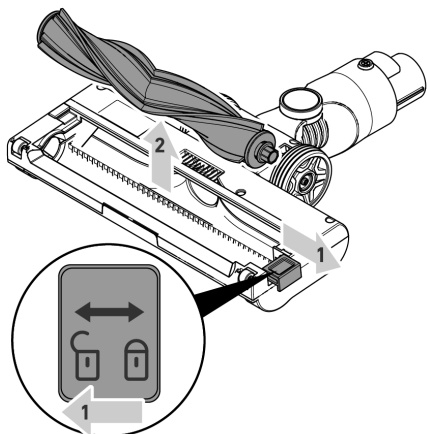

- Upewnić się, że urządzenie jest wyłączone i nie jest ładowane.
- Ściągnąć ssawkę do podłóg z rury teleskopowej.
- Odwrócić ssawkę do podłóg. Pociągnąć suwak (↺ ↻) (1) i wyjąć wałek szczotkowy (2).
- Usunąć włosy i brud ze szczotki, w razie potrzeby ostrożnie użyć pęsety lub nożyczek. W przypadku uporczywych zabrudzeń należy oczyścić wałek szczotkowy pod bieżącą wodą.
- Umieścić wałek szczotkowy z powrotem w ssawce do podłóg i zablokować suwak (↺ ↻).

Rozwiązywanie problemów

Samodzielne rozwiązywanie problemów

Aby uniknąć problemów, ważne jest, aby opróżnić pojemnik na kurz w odpowiednim czasie oraz sprawdzić i wyczyścić sito filtracyjne i filtr płytkowy.

Problem	Możliwa przyczyna	Rozwiązanie
Urządzenie nie włącza się.	Bateria jest całkowicie rozładowana.	Ładowanie akumulatora, ► rozdział „Ładowanie akumulatora”
Urządzenie nie może zostać naładowane.	Zasilacz nie jest prawidłowo podłączony.	Sprawdzić, czy wtyczka zasilacza i adapter zasilacza są prawidłowo umieszczone w gniazdach, ► rozdział „Ładowanie akumulatora”.
	Nie użyto oryginalnego zasilacza.	Sprawdzić, czy używany jest prawidłowy zasilacz ► Rozdział „Dane techniczne”.

Urządzenie prawie nie zbiera brudu.	Pojemnik na kurz jest pełny.	Opróżnić pojemnik na kurz, ► rozdział „Opróżnianie pojemnika na kurz”.
	Zanieczyszczony pojemnik na kurz i filtr.	Wyczyścić pojemnik na kurz i filtr, ► rozdział „Czyszczenie pojemnika na kurz i filtra”.
	Rury i nasadki są zatkane.	Sprawdzić otwór rury ssącej w urządzeniu, a także otwory w nasadkach i wyczyścić w razie potrzeby.
Czas pracy jest coraz krótszy.	Walek szczotkowy jest zabrudzony.	Oczyszczyć walek szczotkowy, ► rozdział „Czyszczenie wałka szczotkowego”.
Walek szczotkowy obraca się powoli lub nieregularnie.	Walek szczotkowy jest zabrudzony lub zablokowany.	Oczyszczyć walek szczotkowy, ► rozdział „Czyszczenie wałka szczotkowego”.
Walek szczotkowy i dioda LED na ssawce do podłóg wyłączają się automatycznie.	Jest to zabezpieczenie, które uniemożliwia nieprawidłowe działanie ssawki, gdy walek szczotkowy jest zakleszczony. Walek szczotkowy jest zabrudzony lub coś utknęło w wałku szczotkowym, np. podczas odkurzania dywanu z wysokim włosiem.	Aby anulować wyłączenie, wyłączyć odkurzacz, zdjąć ssawkę z rury teleskopowej lub odkurzacza ręcznego, wyczyścić walek szczotkowy i usunąć wszelkie przedmioty, które blokują walek szczotkowy, ► rozdział „Czyszczenie wałka szczotkowego”. Po ponownym włączeniu walek szczotkowy i dioda LED działają jak zwykle.

Infolinię serwisową

Jeśli nie można rozwiązać problemu za pomocą tabeli, należy zadzwonić na naszą **infolinię serwisową** (patrz dane kontaktowe w oddzielnej książeczce gwarancyjnej).

Numer artykułu	Opis
3520-048	Filtr płytkowy (HEPA)
3470-048	Sito filtracyjne kpl.
3453-048	Filtr piankowy (filtr włókninowy)
3452-048	Pojemnik na kurz, kpl. (HV 7178)
1736-048	Pojemnik na kurz, kpl. (HV 007192 / HV 007194)
3449-048	Uchwyt ścienny
3431-048	Zasilacz
3450-048	Rura teleskopowa (HV 7178)
1737-048	Rura teleskopowa (HV 007192 / HV 007194)
3360-048	Ssawka do podłóg (HV 7178)
7769-048	Ssawka do podłóg (HV 007192 / HV 007194)
3320-048	Walek szczotkowy do ssawki do podłóg
3422-048	Ssawka szczelinowa + ssawka do mebli 2 w 1 (HV 7178)
7785-048	Ssawka szczelinowa + ssawka do mebli 2 w 1 (HV 007192 / HV 007194)

Utylizacja urządzenia z baterią

Urządzenie i baterię należy utylizować oddzielnie



Urządzenia i baterie oznaczone tym symbolem muszą być utylizowane oddzielnie od odpadów domowych.

Urządzenia i baterie zawierają cenne surowce, które można poddać recyklingowi. Prawidłowa utylizacja chroni środowisko i zdrowie innych osób. Urządzenie i akumulator należy przekazać oddzielnie do odpowiednich punktów zbiórki w celu utylizacji.

Ηλεκτρική σκούπα μπαταρίας**Οδηγίες χρήσης**

Πριν χρησιμοποιήσετε τη συσκευή, διαβάστε προσεκτικά τις ακόλουθες οδηγίες χρήσης και φυλάξτε το παρόν εγχειρίδιο για μελλοντική χρήση. Η συσκευή πρέπει να χρησιμοποιείται μόνο από άτομα που είναι εξοικειωμένα με τις παρακάτω οδηγίες.

Υποδείξεις ασφαλείας**Προβλεπόμενες κατηγορίες χρηστών**

- Η συσκευή αυτή μπορεί να χρησιμοποιηθεί από παιδιά ηλικίας 8 ετών και άνω, καθώς και από άτομα με μειωμένες σωματικές, αισθητήριες ή πνευματικές ικανότητες ή με ανεπαρκή εμπειρία ή/και γνώση, υπό την προϋπόθεση ότι επιτηρούνται ή έχουν λάβει οδηγίες για την ασφαλή χρήση της συσκευής και τους κινδύνους που μπορεί να προκύψουν.
- Τα παιδιά δεν επιτρέπεται να παίζουν με τη συσκευή ή να στέκονται ή να κάθονται πάνω στη συσκευή.
- Ο καθαρισμός και η συντήρηση της συσκευής από τον χρήστη δεν επιτρέπεται να διενεργούνται από παιδιά χωρίς επίβλεψη.
- Η συσκευή και το τροφοδοτικό πρέπει να φυλάσσονται μακριά από παιδιά κάτω των 8 ετών.
- Το υλικό συσκευασίας δεν πρέπει να χρησιμοποιείται ως παιχνίδι. Υπάρχει κίνδυνος ασφυξίας.

Ασφαλής σύνδεση της συσκευής

Δεδομένου ότι η συσκευή φορτίζεται με ηλεκτρικό ρεύμα, ελλοχεύει πάντα ο κίνδυνος ηλεκτροπληξίας.

Γ> αυτό:

- Πριν από τη χρήση ελέγξτε ολόκληρη τη συσκευή και το τροφοδοτικό για τυχόν βλάβες. Μην χρησιμοποιείτε ποτέ μια ελαττωματική συσκευή ή μια συσκευή με ελαττωματικό τροφοδοτικό.
- Συνδέετε το τροφοδοτικό μόνο σε πρίζες κατάλληλες για τις ενδείξεις που αναγράφονται στην πινακίδα τύπου του τροφοδοτικού.
- Για την αποφυγή κινδύνων και την τήρηση των κανόνων ασφαλείας οποιαδήποτε επισκευή στη συσκευή και το τροφοδοτικό πρέπει να εκτελείται από το τμήμα εξυπηρέτησης πελατών της εταιρείας μας. Επομένως, για τυχόν επισκευές επικοινωνήστε με το τμήμα εξυπηρέτησης πελατών της εταιρείας μας τηλεφωνικά ή μέσω ταχυδρομείου (βλ. διευθύνσεις σέρβις στο ξεχωριστό βιβλίο εγγύησης ή τη διεύθυνση www.severin.de).

- Μην βυθίζετε τη συσκευή ή το τροφοδοτικό σε νερό ή άλλα υγρά και μην χρησιμοποιείτε υγρά για τον καθαρισμό τους. Προφυλάσσετε τη συσκευή και το τροφοδοτικό από τη βροχή και την υγρασία. Μην χρησιμοποιείτε τη συσκευή και το τροφοδοτικό σε εξωτερικούς χώρους ή σε χώρους με υψηλό ποσοστό υγρασίας.
- Μην αγγίζετε τη συσκευή και το τροφοδοτικό με υγρά χέρια. Κατά την αποσύνδεση του τροφοδοτικού από την πρίζα τραβάτε πάντα απευθείας το φις τροφοδοσίας.
- Κατά τη διαδικασία αυτή βεβαιωθείτε ότι το καλώδιο του τροφοδοτικού δεν τσακίζεται, δεν σφηνώνει και δεν κινδυνεύει να συνθλιβεί, ούτε έρχεται σε επαφή με πηγές θερμότητας, υγρασία ή αιχμηρές ακμές. Βεβαιωθείτε ότι το καλώδιο του τροφοδοτικού δεν βρίσκεται σε θέση όπου μπορεί κάποιο άτομο να σκοντάψει.
- Πριν από τον καθαρισμό ή τη συντήρηση της συσκευής καθώς και πριν από την αντικατάσταση αξεσουάρ απενεργοποιήστε τη συσκευή και βεβαιωθείτε ότι το τροφοδοτικό έχει αποσυνδεθεί.
- Μόλις ολοκληρωθεί η διαδικασία φόρτισης, αποσυνδέστε το φις του τροφοδοτικού από την πρίζα.

Ασφάλεια κατά τον χειρισμό επαναφορτιζόμενων μπαταριών

- Σε περίπτωση εσφαλμένου χειρισμού επαναφορτιζόμενων μπαταριών υπάρχει κίνδυνος τραυματισμού και έκρηξης.
- ΠΡΟΕΙΔΟΠΟΙΗΣΗ! Για τη φόρτιση της μπαταρίας χρησιμοποιείτε αποκλειστικά το συνοδευτικό τροφοδοτικό (βλ. Τεχνικά χαρακτηριστικά). Σε καμία περίπτωση μην φορτίζετε την μπαταρία με άλλο τροφοδοτικό. Αντιστρόφως, χρησιμοποιείτε το παρεχόμενο τροφοδοτικό μόνο για τη φόρτιση της μπαταρίας.
- Αυτή η συσκευή περιέχει μια μπαταρία που δεν μπορεί να αντικατασταθεί.
- Στο τέλος της χρήσης, παραδώστε αμέσως τη συσκευή και την επαναφορτιζόμενη μπαταρία σε ένα κατάλληλο σημείο συλλογής στην περιοχή σας για ασφαλή και φιλική προς το περιβάλλον απόρριψη. Μην πετάξετε ποτέ τη συσκευή με την μπαταρία στα οικιακά απορρίμματα.
- Ποτέ μην προκαλείτε ζημιά, μην εκθέτετε σε υψηλές θερμοκρασίες και μην ρίχνετε στη φωτιά τη συσκευή με την μπαταρία.
- Σε περίπτωση μη ορθού χειρισμού μπορεί να διαφύγει εύφλεκτο υγρό ή ατμός από την μπαταρία της συσκευής. Μην χρησιμοποιείτε πλέον τη συσκευή και την μπαταρία, εάν παρουσιάσουν βλάβη ή ακόμα και διαρροή υγρού/ατμού.
 - Εάν παρατηρήσετε διαρροή ατμών, αποφύγετε οπωσδήποτε την εισπνοή και διασφαλίστε καλό αερισμό του χώρου.
 - Σε περίπτωση διαρροής υγρού, αποφύγετε την επαφή με το υγρό.
 - Σε περίπτωση επαφής με το υγρό, ξεπλύνετε αμέσως την περιοχή με άφθονο

νερό. Σε περίπτωση εκδήλωσης (οποιασδήποτε μορφής) συμπτωμάτων απευθυνθείτε σε γιατρό.

Περιστροφική κυλινδρική βούρτσα

- Η συσκευή διαθέτει κυλινδρική βούρτσα στο ακροφύσιο δαπέδου. Η βούρτσα αυτή μπορεί να προκαλέσει τραυματισμούς. Συνεπώς, λάβετε υπόψη τα εξής:
- Βεβαιωθείτε ότι η συσκευή είναι απενεργοποιημένη και δεν φορτίζει πριν από κάθε καθαρισμό ή συντήρηση της συσκευής.
- ΠΡΟΕΙΔΟΠΟΙΗΣΗ! Προσέχετε ανά πάσα στιγμή ώστε να μην διεισδύσουν μέρη του σώματος κάτω από την κυλινδρική βούρτσα.
- Μην σκουπίζετε κοντά σε καλώδια, αγωγούς και μακριά κρόσσια. Αφενός υπάρχει κίνδυνος πρόκλησης φθοράς στη μόνωση των καλωδίων. Αφετέρου τα αντικείμενα αυτά μπορεί να μαγκώσουν στην κυλινδρική βούρτσα και να καταστρέψουν τη συσκευή.

Φωτισμός LED

- Στο πέλμα δαπέδου υπάρχουν ενσωματωμένες λυχνίες LED που φωτίζουν την περιοχή λειτουργίας μπροστά από το πέλμα δαπέδου.
- Κατά τη λειτουργία της συσκευής μην κοιτάζετε απευθείας τις λυχνίες LED.
- Οι λυχνίες LED δεν αντικαθίστανται.

Προδιαγραφόμενη χρήση

- Η συσκευή προορίζεται αποκλειστικά για οικιακή χρήση.
- Η συσκευή μπορεί να χρησιμοποιηθεί μόνο για σκοπούς καθαρισμού σε επίπεδες, κανονικά λερωμένες επιφάνειες, χαλιά με κοντό πέλος ή ταπετσαρίες που μπορούν να αντέξουν την καταπόνηση από την περιστρεφόμενη κυλινδρική βούρτσα κατά τη χρήση του ακροφυσίου δαπέδου.
- Η συσκευή μπορεί να χρησιμοποιηθεί μόνο με τα παρεχόμενα εξαρτήματα.
- Πριν από τη λειτουργία, ελέγξτε τη συσκευή και τα εξαρτήματά της για ζημιές και χρησιμοποιήστε τα μόνο εάν βρίσκονται σε άριστη κατάσταση.
- Οποιαδήποτε άλλη χρήση θεωρείται ως μη προδιαγραφόμενη και απαγορεύεται.

Για την αποφυγή τραυματισμών, πυρκαγιάς και ζημιών, δεν επιτρέπεται η χρήση της συσκευής για το σκούπισμα των εξής:

- Άνθρωποι, ζώα ή φυτά. Φυλάσσετε πάντα τη συσκευή μακριά από μέρη του σώματος, μαλλιά και ρούχα (π.χ. κορδόνια). Μην το χρησιμοποιείτε κοντά στο κεφάλι.
- Σωματίδια πυρακτωμένα, σε καύση ή προϊόντα καύσης (όπως π.χ. στάχτη, άνθρακας, ξυλάνθρακας, τσιγάρα, σπύρτα).

- Εκρηκτικά ή εύφλεκτα υλικά ή τόνερ.
- Νερό και άλλες ουσίες, π.χ. υγρά καθαριστικά χαλιών.
- Αιχμηρά αντικείμενα όπως θραύσματα γυαλιού, καρφιά ή απόβλητα κατεδάφισης.
- λεπτής σκόνης, όπως γύψος, τσιμέντο, πολύ λεπτή σκόνη διάτρησης, πούδρα.

Απαγορεύονται επίσης τα εξής:



- Μετατροπή ή επισκευή της συσκευής ή του τροφοδοτικού από τον ίδιο τον χρήστη.
- Εισαγωγή αντικειμένων σε ανοίγματα της συσκευής. Εξαιρούνται τα ειδικά προβλεπόμενα αξεσουάρ.
- Χρήση, αποθήκευση ή φόρτιση σε εξωτερικούς χώρους.
- Αποθήκευση ή φόρτιση, όταν η συσκευή και η μπαταρία είναι εκτεθειμένες σε υψηλές θερμοκρασίες ή στο άμεσο ηλιακό φως.
- Μην καλύπτετε τις σχισμές αερισμού της συσκευής. Διατηρείτε τις σχισμές αερισμού καθαρές από χνούδια, τρίχες κ.λπ.
- Μην χρησιμοποιείτε τη συσκευή χωρίς τοποθετημένα φίλτρα.
- Καθαρισμός με οινόπνευμα, καθαριστικά διαλύματα και διαβρωτικές ουσίες.

Σήμανση CE

Η συσκευή ικανοποιεί τις οδηγίες της ΕΕ οι οποίες είναι υποχρεωτικές για τη λήψη της σήμανσης CE.

Δομή συσκευής / Συναρμολόγηση της συσκευής

Δομή συσκευής και περιεχόμενο συσκευασίας

1. Κεντρική μονάδα
2. Υποδοχή σύνδεσης για τροφοδοτικό
3. Ένδειξη λειτουργίας Eco/Power
4. Ένδειξη στάθμης μπαταρίας
5. Κουμπί ενεργοποίησης/απενεργοποίησης 
6. Κουμπί MODE 
7. Κουμπί ασφάλισης για εξαρτήματα ή τηλεσκοπικό σωλήνα
8. Τηλεσκοπικός σωλήνας
9. Ακροφύσιο δαπέδου με κυλινδρική βούρτσα
10. Λυχνίες LED
11. Στήριγμα τοίχου
12. Ακροφύσιο επίπλων 2 σε 1
13. Κουμπί ασφάλισης ρύθμισης μήκους τηλεσκοπικού σωλήνα
14. Πλήκτρο αφαίρεσης του δοχείου σκόνης
15. Κουμπί για το άνοιγμα του καλύμματος του δοχείου σκόνης
16. Δοχείο σκόνης με πλέγμα φίλτρου

Χωρίς απεικόνιση:

17. Τροφοδοτικό

Τοποθέτηση βάσης τοίχου

Το στήριγμα τοίχου χρησιμοποιείται για την ανάρτηση της κεντρικής μονάδας.

Κίνδυνος ηλεκτροπληξίας! Βεβαιωθείτε ότι δεν υπάρχουν ηλεκτρικά καλώδια στο σημείο διάτρησης για τη στερέωση του στηρίγματος τοίχου!

1. Για να εγκαταστήσετε τη βάση τοίχου, επιλέξτε μια επίπεδη επιφάνεια κοντά σε μια πρίζα.
2. Βεβαιωθείτε ότι δεν υπάρχουν ηλεκτρικά καλώδια, σωλήνες νερού κ.λπ. στο σημείο διάτρησης στον τοίχο.
3. Πιέστε το στήριγμα τοίχου στο επιθυμητό ύψος πάνω στην επιφάνεια.
4. Στερεώστε το στήριγμα στον τοίχο χρησιμοποιώντας τις βίδες.
5. Συνδέστε τη συσκευή στη βάση τοίχου.

Συναρμολόγηση της συσκευής

Αφαιρέστε όλα τα υπολείμματα συσκευασίας από τη συσκευή και συναρμολογήστε τα μεμονωμένα μέρη:

1. Εάν είναι απαραίτητο, τοποθετήστε το δοχείο σκόνης μαζί με το πλέγμα φίλτρου (βλ. επίσης κεφάλαιο «Καθαρισμός του δοχείου σκόνης και του φίλτρου»).
2. Συνδέστε τον τηλεσκοπικό σωλήνα στη συσκευή.
3. Ανάλογα με την εφαρμογή, συνδέστε το ακροφύσιο δαπέδου ή το ακροφύσιο επίπλων 2 σε 1 στον τηλεσκοπικό σωλήνα ή συνδέστε το εξάρτημα απευθείας στη συσκευή.

Φόρτιση της μπαταρίας

Φορτίζετε κατά προτίμηση την μπαταρία πριν από κάθε χρήση, ειδικά σε περίπτωση μη χρήσης για μεγάλο χρονικό διάστημα.

Φορτίζετε και χρησιμοποιείτε την μπαταρία μόνο σε θερμοκρασία δωματίου.

Με τον τρόπο αυτόν παρατείνεται η διάρκεια ζωής της μπαταρίας και διασφαλίζονται οι μεγαλύτεροι δυνατοί κύκλοι καθαρισμού.

1. Βεβαιωθείτε ότι η συσκευή είναι απενεργοποιημένη.
2. Λύστε το προστατευτικό πώμα πάνω από την υποδοχή σύνδεσης της συσκευής.
3. Συνδέστε το βύσμα του παρεχόμενου τροφοδοτικού στην υποδοχή σύνδεσης της συσκευής.
4. Συνδέστε το παρεχόμενο τροφοδοτικό στην πρίζα.
 - Η διαδικασία φόρτισης όταν η μπαταρία είναι κενή διαρκεί περ. 5 ώρες.
 - Κατά τη φόρτιση στη συσκευή, η στάθμη της μπαταρίας εμφανίζεται στην ένδειξη στάθμης μπαταρίας της συσκευής. Η οθόνη απενεργοποιείται 30 λεπτά μετά το τέλος της διαδικασίας φόρτισης.
5. Αποσυνδέστε το τροφοδοτικό από την πρίζα.
6. Αφαιρέστε το βύσμα του τροφοδοτικού από την υποδοχή σύνδεσης της συσκευής.

Όταν η μπαταρία είναι πλήρως φορτισμένη, ο χρόνος λειτουργίας ανέρχεται σε περ. 12 λεπτά (στη λειτουργία Power) ή περ. 60 λεπτά (στη λειτουργία Eco).

ΣΥΜΒΟΥΛΗ: Εάν η συσκευή χρησιμοποιείται σπάνια, το τροφοδοτικό δεν πρέπει να παραμένει μόνιμα συνδεδεμένο, αλλά να επαναφορτίζεται περίπου κάθε 6 μήνες. Αυτό παρατείνει τη διάρκεια ζωής της μπαταρίας.

Χειρισμός της συσκευής





Επιλογή ακροφυσίου δαπέδου ή ακροφυσίου επίπλων 2 σε 1

Ακροφύσιο δαπέδου με τηλεσκοπικό σωλήνα : για σκληρά δάπεδα και χαλί

Ακροφύσιο επίπλων 2 σε 1 : για παράδειγμα, για το σκούπισμα ταπετσαριών ή επίπλων
Μπορείτε να πιέσετε τη βούρτσα προς τα πίσω, π.χ. για να ρουφήξετε ψίχουλα. Για να το κάνετε αυτό, πατήστε το κουμπί ασφάλισης στη βούρτσα και σύρετέ το προς τα πίσω.

- Επιλέξτε το επιθυμητό εξάρτημα και τοποθετήστε το στη συναρμολογημένη συσκευή, μέχρι να κλειδώσει στη θέση του με ένα κλικ.
- Ρυθμίστε τον τηλεσκοπικό σωλήνα στο επιθυμητό μήκος.
- Όλα τα εξάρτηματα μπορούν επίσης να χρησιμοποιηθούν χωρίς τον τηλεσκοπικό σωλήνα, για παράδειγμα, για τον καθαρισμό επίπλων. Όταν χρησιμοποιείτε το ακροφύσιο δαπέδου, βεβαιωθείτε ότι το υλικό είναι ικανό να αντέξει την καταπόνηση από την κυλινδρική βούρτσα χωρίς να υποστεί ζημιά.
- Για να αφαιρέσετε τα εξαρτήματα και τον τηλεσκοπικό σωλήνα, πατήστε το αντίστοιχο κουμπί ασφάλισης και αφαιρέστε το εξάρτημα.

Αναρρόφηση

1. Συνδέστε το επιθυμητό εξάρτημα και, εάν είναι απαραίτητο, τον τηλεσκοπικό σωλήνα. Ρυθμίστε τον τηλεσκοπικό σωλήνα στο επιθυμητό μήκος.
2. Πατήστε το κουμπί  στη λαβή, για να ενεργοποιήσετε τη συσκευή.
3. Πατήστε το κουμπί **MODE**  στη λαβή της συσκευής για εναλλαγή μεταξύ της λειτουργίας Eco (ένδειξη: MIN ) και της λειτουργίας Power (ένδειξη: MAX )
4. Καθαρίστε το δάπεδο κ.λπ.
5. Πατήστε το κουμπί , για να απενεργοποιήσετε τη συσκευή.
6. Αδειάστε το δοχείο σκόνης και καθαρίστε το (βλ. κεφάλαιο «Συντήρηση της συσκευής»).

Λειτουργία Eco/Power

Στη λειτουργία Eco, το σκούπισμα πραγματοποιείται με κανονική ισχύ. Το σκουπάκι χειρός καταναλώνει λιγότερη ενέργεια και η μπαταρία διαρκεί περισσότερο.

Η λειτουργία Power είναι κατάλληλη για σκούπισμα όταν υπάρχουν έντονες ακαθαρσίες.

Αποθήκευση της συσκευής

Η συσκευή μπορεί να αποθηκευτεί είτε στη βάση τοίχου είτε στο δάπεδο. Δεν πρέπει να τοποθετείται σε όρθια θέση για να μην πέσει. Αν η συσκευή πέσει κάτω, μπορεί να προκαλέσει τραυματισμό ή να υποστεί βλάβη.

Προστατέψτε τη συσκευή από τις υψηλές θερμοκρασίες και την άμεση ηλιακή ακτινοβολία.

- Αποθηκεύστε τη συσκευή σε δροσερό και ξηρό μέρος με θερμοκρασία δωματίου. Προστατεύετε πάντα τη συσκευή από την υγρασία και τις πολύ χαμηλές ή πολύ υψηλές θερμοκρασίες. Η μπαταρία της συσκευής δεν πρέπει να εκτίθεται σε άμεσο ηλιακό φως (π.χ. σε σταθμευμένο αυτοκίνητο).
- Αποθηκεύετε πάντα τη συσκευή πλήρως φορτισμένη και φορτίζετε την κάθε 6 μήνες, όταν δεν χρησιμοποιείται για μεγάλο χρονικό διάστημα.

Συντήρηση της συσκευής

Αδειάστε το δοχείο σκόνης

- Το δοχείο σκόνης χωράει συγκεκριμένη ποσότητα ρύπων.
 - Επομένως, συνιστάται να αδειάζετε το δοχείο σκόνης μετά από κάθε χρήση και όταν η ισχύς αναρρόφησης μειώνεται αισθητά.
1. Βεβαιωθείτε ότι η συσκευή είναι απενεργοποιημένη και δεν φορτίζει.
 2. Αφαιρέστε τον τηλεσκοπικό σωλήνα ή το προσαρτημένο εξάρτημα.
 3. Κρατήστε τη συσκευή με το δοχείο σκόνης πάνω από ένα δοχείο απορριμμάτων.
 4. Πατήστε το κουμπί στο μπροστινό μέρος του δοχείου σκόνης. Το κλαπέτο ανοίγει και μπορείτε να αδειάσετε τα περιεχόμενα του δοχείου σκόνης.
 5. Πιέστε σταθερά το κλαπέτο και κλείστε το.

Καθαρισμός της κεντρικής μονάδας

Κίνδυνος ηλεκτροπληξίας! Μην τοποθετείτε ποτέ τη συσκευή κάτω από τρεχούμενο νερό και μην τη βυθίζετε σε υγρά!

- Καθαρίζετε τακτικά τα ανοίγματα εξαιρισμού στη λαβή της συσκευής με μια μαλακή βούρτσα.
- Εάν είναι απαραίτητο, σκουπίστε την κεντρική μονάδα μόνο με ένα ελαφρώς νοτισμένο πανί.

Καθαρίστε το δοχείο σκόνης και το φίλτρο

Κίνδυνος ηλεκτροπληξίας! Μην τοποθετείτε ποτέ τη συσκευή κάτω από τρεχούμενο νερό και μην τη βυθίζετε σε υγρά!

1. Βεβαιωθείτε ότι η συσκευή είναι απενεργοποιημένη και δεν φορτίζει.
2. Αδειάστε το δοχείο σκόνης (βλ. κεφάλαιο «Αδειασμα του δοχείου σκόνης»).
3. Πατήστε το κουμπί πάνω από το στόμιο αναρρόφησης στη συσκευή (1), περιστρέψτε το δοχείο σκόνης προς τα δεξιά (2) και αφαιρέστε το προσεκτικά (3).
4. Περιστρέψτε το πλέγμα φίλτρου προς τα δεξιά (4) και αφαιρέστε το προσεκτικά (5).
5. Περιστρέψτε το ελασματοειδές φίλτρο στην επάνω πλευρά του πλέγματος φίλτρου προς τα δεξιά (🔒 → 🔓) (6) και αφαιρέστε το (7).
6. Αφαιρέστε το φίλτρο αφρού από το ελασματοειδές φίλτρο (8).

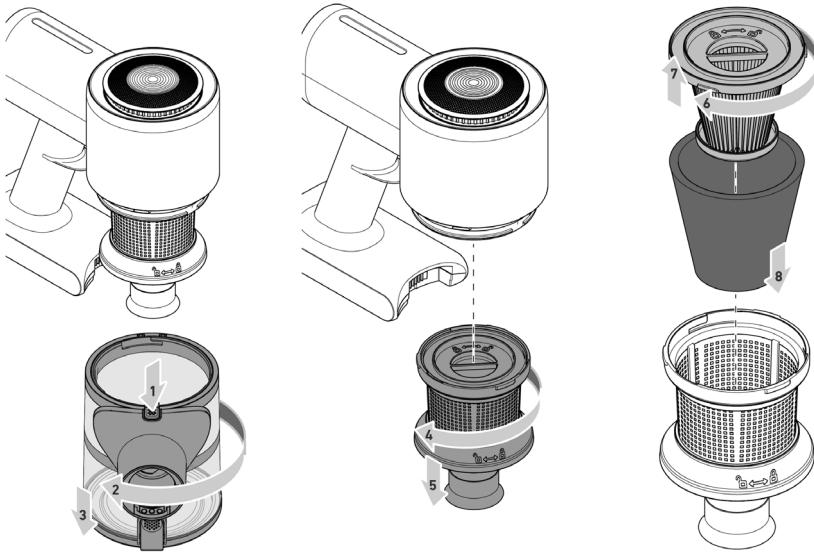

7. Χτυπήστε και βουρτίστε καλά το ελασματοειδές φίλτρο και το πλέγμα φίλτρου.
8. Βουρτίστε το δοχείο σκόνης.
9. Εάν είναι απαραίτητο, ξεπλύνετε όλα τα αφαιρούμενα μέρη με νερό.

Υπόδειξη: Όλα τα αφαιρούμενα μέρη μπορούν να καθαριστούν κάτω από τρεχούμενο, χλιαρό νερό. Είναι σημαντικό να βεβαιωθείτε ότι όλα τα μέρη έχουν στεγνώσει εντελώς πριν από την επόμενη χρήση της συσκευής. Ο χρόνος στεγνώματος των φίλτρων είναι περίπου 24 ώρες.

10. Αφού στεγνώσουν πλήρως τα επιμέρους εξαρτήματα, τοποθετήστε το ελασματοειδές φίλτρο με το φίλτρο αφρού στο πλέγμα φίλτρου και ασφαλίστε το με περιστροφή προς τα αριστερά (🔓 → 🔒).
11. Τοποθετήστε το πλέγμα φίλτρου στη βάση της συσκευής και περιστρέψτε προς τα αριστερά, μέχρι το πλέγμα φίλτρου να ασφαλίσει στη θέση του με έναν χαρακτηριστικό ήχο.
12. Τοποθετήστε το δοχείο σκόνης και περιστρέψτε το προς τα αριστερά, μέχρι το δοχείο σκόνης να ασφαλίσει στη θέση του με έναν χαρακτηριστικό ήχο.

Συνιστούμε την αντικατάσταση του ελασματοειδούς φίλτρου κάθε έξι μήνες για λόγους υγιεινής. (βλ. "Ανταλλακτικά και αξεσουάρ")

Καθαρισμός της κυλινδρικής βούρτσας

Η περιστροφή της κυλινδρικής βούρτσας ενδέχεται να περιορίζεται από τη συγκέντρωση ρύπων. Καθαρίζετε τακτικά την κυλινδρική βούρτσα.

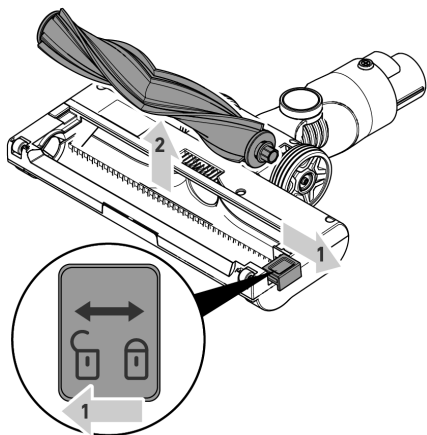

1. Βεβαιωθείτε ότι η συσκευή είναι απενεργοποιημένη και δεν φορτίζει.
2. Αφαιρέστε το ακροφύσιο δαπέδου από τον τηλεσκοπικό σωλήνα.
3. Αναποδογυρίστε το ακροφύσιο δαπέδου. Τραβήξτε τον σύρτη (↔) (1) και αφαιρέστε την κυλινδρική βούρτσα (2).
4. Καθαρίστε τις τρίχες και τους ρύπους από τη βούρτσα, χρησιμοποιήστε ενδεχ. τσιμπίδακι ή ψαλίδι με προσοχή. Σε περίπτωση επίμονων ρύπων, καθαρίστε την κυλινδρική βούρτσα κάτω από τρεχούμενο νερό.
5. Τοποθετήστε ξανά την κυλινδρική βούρτσα στο ακροφύσιο δαπέδου και ασφαλίστε τον σύρτη (↔).

Αντιμέτωση προβλημάτων

Αντιμετωπίστε τα προβλήματα μόνοι σας

Για να αποφύγετε τυχόν προβλήματα, είναι σημαντικό να αδειάζετε εγκαίρως το δοχείο σκόνης, ελέγχοντας και καθαρίζοντας το πλέγμα φίλτρου και το ελασματοειδές φίλτρο με την ευκαιρία.

Πρόβλημα	Πιθανή αιτία	Λύση
Η συσκευή δεν ενεργοποιείται.	Η μπαταρία έχει εξαντληθεί τελείως.	Φόρτιση της μπαταρίας, ► κεφάλαιο «Φόρτιση της μπαταρίας»
Η συσκευή δεν φορτίζει.	Το τροφοδοτικό δεν έχει συνδεθεί σωστά.	Ελέγξτε εάν το βύσμα και ο προσαρμογέας του τροφοδοτικού έχουν τοποθετηθεί σωστά στις υποδοχές τους, ► κεφάλαιο «Φόρτιση της μπαταρίας».
	Δεν χρησιμοποιείται ένα γνήσιο τροφοδοτικό.	Ελέγξτε εάν χρησιμοποιείται το σωστό τροφοδοτικό ► Κεφάλαιο «Τεχνικά χαρακτηριστικά».
Η συσκευή δεν αναρροφά τους ρύπους.	Το δοχείο σκόνης είναι γεμάτο.	Αδειάστε το δοχείο σκόνης, ► κεφάλαιο «Αδειασμα του δοχείου σκόνης».
	Βρώμικο δοχείο σκόνης και φίλτρο.	Καθαρίστε το δοχείο σκόνης και το φίλτρο, ► κεφάλαιο «Καθαρισμός του δοχείου σκόνης και του φίλτρου».
	Οι σωλήνες και τα εξαρτήματα είναι φραγμένα.	Ελέγξτε το στόμιο του σωλήνα αναρρόφησης στη συσκευή, καθώς και τα στόμια των εξαρτημάτων. Καθαρίστε τα, εάν είναι απαραίτητο.
Η διάρκεια λειτουργίας μειώνεται συνεχώς.	Η κυλινδρική βούρτσα είναι λερωμένη.	Καθαρίστε την κυλινδρική βούρτσα, ► κεφάλαιο «Καθαρισμός της κυλινδρικής βούρτσας».

Η κυλινδρική βούρτσα περιστρέφεται αργά ή ανομοιόμορφα.	Η κυλινδρική βούρτσα είναι βρώμικη ή φραγμένη.	Καθαρίστε την κυλινδρική βούρτσα. ► κεφάλαιο "Καθαρισμός της κυλινδρικής βούρτσας".
Η κυλινδρική βούρτσα και η λυχνία LED στο ακροφύσιο δαπέδου απενεργοποιούνται αυτόματα.	Πρόκειται για μια λειτουργία ασφαλείας, η οποία αποτρέπει τυχόν βλάβες στο ακροφύσιο λόγω εμπλοκής της κυλινδρικής βούρτσας. Η κυλινδρική βούρτσα είναι βρώμικη ή φραγμένη από κάποιο αντικείμενο, π.χ. όταν σκουπίζετε ένα χαλί με ψηλό πέλος.	Για να αντιμετωπίσετε τη διακοπή λειτουργίας, απενεργοποιήστε την ηλεκτρική σκούπα, αφαιρέστε το ακροφύσιο από τον τηλεσκοπικό σωλήνα ή την ηλεκτρική σκούπα χειρός, καθαρίστε την κυλινδρική βούρτσα και απομακρύνετε τυχόν αντικείμενα που έχουν φράξει την κυλινδρική βούρτσα. ► κεφάλαιο "Καθαρισμός της κυλινδρικής βούρτσας". Μετά την επανεργοποίηση, η κυλινδρική βούρτσα και οι λυχνίες LED θα λειτουργούν σωστά.

Γραμμή εξυπηρέτησης

Αν δεν μπορείτε να αντιμετωπίσετε το πρόβλημα βάσει του πίνακα, καλέστε τη Γραμμή εξυπηρέτησής μας (βλ. στοιχεία επικοινωνίας στο ξεχωριστό δελτίο εγγύησης).

Αρ. προϊόντος	Περιγραφή
3520-048	Ελασματοειδές φίλτρο (HEPA)
3470-048	Πλέγμα φίλτρου, πλ.
3453-048	Φίλτρο αφρού (φίλτρο fleecce)
3452-048	Δοχείο σκόνης, πλ. (HV 7178)
1736-048	Δοχείο σκόνης, πλ. (HV 007192 / HV 007194)
3449-048	Στήριγμα τοίχου
3431-048	Τροφοδοτικό
3450-048	Τηλεσκοπικός σωλήνας (HV 7178)
1737-048	Τηλεσκοπικός σωλήνας (HV 007192 / HV 007194)
3360-048	Ακροφύσιο δαπέδου (HV 7178)
7769-048	Ακροφύσιο δαπέδου (HV 007192 / HV 007194)
3320-048	Κυλινδρική βούρτσα για ακροφύσιο δαπέδου
3422-048	Ακροφύσιο αρμών + Ακροφύσιο επίπλων 2 σε 1 (HV 7178)
7785-048	Ακροφύσιο αρμών + Ακροφύσιο επίπλων 2 σε 1 (HV 007192 / HV 007194)

Απορρίψτε τη συσκευή μαζί με την μπαταρία

Απορρίψτε ξεχωριστά τη συσκευή και την μπαταρία



Οι συσκευές και οι μπαταρίες με αυτό το σύμβολο πρέπει να απορρίπτονται ξεχωριστά από τα οικιακά απορρίμματα. Οι συσκευές και οι μπαταρίες περιέχουν πρώτες ύλες οι οποίες μπορούν να ανακυκλωθούν. Η κατάλληλη απόρριψη συμβάλλει στην προστασία του περιβάλλοντος και της υγείας των συνανθρώπων μας.

■ Παραδώστε τη συσκευή και την μπαταρία ξεχωριστά στα κατάλληλα σημεία συλλογής για απόρριψη.

SEVERIN Elektrogeräte GmbH

Röhre 27

D-59846 Sundern

Tel +49 2933 982-0

Fax +49 2933 982-1333

information@severin.de

MANUAL HV 7178 / HV 007192 / HV 007194 **07/25**
Technische Änderungen vorbehalten. /
Model specifications are subject to change.

