

# Måttguide Tiltmellandel

- så mäter du rätt!

● Det finns flera punkter som är viktiga att tänka på när du ska beställa en ny tiltmellandel. I denna guide tar vi upp bredd, axeldiameter och C/C-mått för att du som kund enkelt och snabbt ska kunna se om våra färdiga tiltmellandelar passar just din maskin.

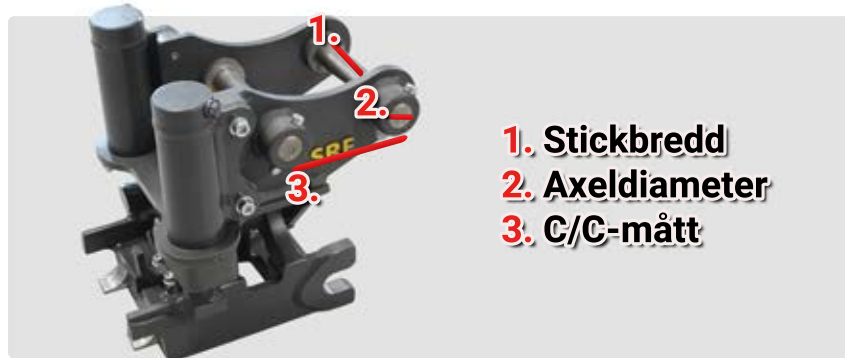

## 1. Stickbredd

● Är stickan på maskinen för bred passar inte tiltmellandelen alls. Är tiltmellandelen för bred kan onödigt slitage uppstå.

## 2. Axeldiameter

● Det är viktigt att axlarna på tiltmellandelen har samma diameter som din maskins infästning. Mät därför med exempelvis ett skjutmått på maskinen och ange bredden/diametern  $\emptyset$  i mm.

## 3. C/C-mått

● C/C-mått är alltså avståndet mellan axlarnas mittpunkt. Bra att veta; C/C-måttet har lite spelrum. Stämmer inte måttet helt på våra färdiga tiltmellandelar med din maskin? Differensen kan vara ca 10% på maskinens axelavstånd kontra tiltmellandelen. Exempelvis kan du ha C/C: 165mm på tiltmellandelen men 150mm i C/C-mått på din maskin.

